



ESTADO DE ALAGOAS
COMPANHIA DE SANEAMENTO DE ALAGOAS

LICITAÇÃO CASAL Nº 17/2019

PROCESSO PROTOCOLO Nº 9.139/2018 – CASAL
C.I. Nº 372/2018 – UN AGRESTE

CONTRATAÇÃO DE EMPRESA DE ENGENHARIA ESPECIALIZADA PARA EXECUÇÃO DOS SERVIÇOS DE LIGAÇÕES DOMICILIARES DE ÁGUA, COM REPOSIÇÃO DE PAVIMENTO, EM CIDADES DA UNIDADE DE NEGÓCIO DO AGRESTE.



Casal
Companhia de Saneamento de Alagoas



ESTADO DE ALAGOAS
COMPANHIA DE SANEAMENTO DE ALAGOAS

LICITAÇÃO CASAL Nº 17/2019

PROCESSO PROTOCOLO Nº 9.139/2018 – CASAL
C.I. Nº 372/2018 – UN AGRESTE

DATA DE ABERTURA DAS PROPOSTAS: 26/02/2019 às 09:00 horas.

FORMA DE EXECUÇÃO DA LICITAÇÃO: PRESENCIAL

MODO DE DISPUTA: FECHADO

REGIME DE EXECUÇÃO: EMPREITADA POR PREÇO GLOBAL

CRITÉRIO DE JULGAMENTO: MENOR PREÇO

ASSESSORA DA ASLIC/CASAL: ADELY ROBERTA MEIRELES DE OLIVEIRA

ASSESSORA DA ASLIC/CASAL SUPLENTE: NELI LIMA PEREIRA

REFERÊNCIA DE TEMPO: Para todas as referências de tempo, será considerado o horário de Maceió.

FORMALIZAÇÃO DE CONSULTAS: As consultas referentes as dúvidas de caráter técnico ou de interpretação deste Edital deverão ser formuladas por escrito e enviadas a ASLIC/CASAL, até **as 17:00 horas do 5º dia útil** anterior à data fixada para abertura da sessão pública, preferencialmente por meio eletrônico via internet, no endereço: aslic@casal.al.gov.br.

Casal
Companhia de Saneamento de Alagoas



ESTADO DE ALAGOAS
COMPANHIA DE SANEAMENTO DE ALAGOAS

Senhor(a) Licitante,

Solicito a V.S.^ª. preencher o protocolo de entrega de edital abaixo, remetendo-o a ASLIC/CASAL, por meio do e-mail: aslic@casal.al.gov.br.

A não remessa de recibo exime a ASLIC/CASAL da comunicação de eventuais retificações ocorridas no instrumento convocatório, bem como, de quaisquer informações adicionais.

Maceió (AL), 18 de janeiro de 2019.

ADELY ROBERTA MEIRELES DE OLIVEIRA
ASLIC/CASAL



Casal
Companhia de Saneamento de Alagoas



ESTADO DE ALAGOAS
COMPANHIA DE SANEAMENTO DE ALAGOAS

LICITAÇÃO CASAL Nº 17/2019

CONTRATAÇÃO DE EMPRESA DE ENGENHARIA ESPECIALIZADA PARA EXECUÇÃO DOS SERVIÇOS DE LIGAÇÕES DOMICILIARES DE ÁGUA, COM REPOSIÇÃO DE PAVIMENTO, EM CIDADES DA UNIDADE DE NEGÓCIO DO AGRESTE, CUJA SEDE É A CIDADE DE ARAPIRACA.

RAZÃO SOCIAL:
CNPJ Nº
ENDEREÇO:
CEP CIDADE / ESTADO:
TELEFONE:
E-MAIL:
NOME DE PESSOA PARA CONTATO:
RESPONSÁVEL PELO RECEBIMENTO DO EDITAL:
R. G. Nº e / ou CPF Nº
ENDEREÇO:
CEP: CIDADE / ESTADO:
TELEFONE:
E-MAIL:

Recebemos cópia do instrumento convocatório acima identificado.

Maceió / AL de de XXXX.

.....
Assinatura

Casal
Companhia de Saneamento de Alagoas



ESTADO DE ALAGOAS
COMPANHIA DE SANEAMENTO DE ALAGOAS

LICITAÇÃO CASAL Nº 17/2019

SUMÁRIO

DISPOSIÇÕES PRELIMINARES
SUMÁRIO

DISPOSIÇÕES PRELIMINARES

1. OBJETO
 2. DO FUNDAMENTO LEGAL
 3. DA GARANTIA
 4. DOS PREÇOS
 5. DOS RECURSOS FINANCEIROS
 6. DAS CONDIÇÕES DE PARTICIPAÇÃO
 7. DO CREDENCIAMENTO
 8. DO PROCEDIMENTO DA SESSÃO
 9. DA ORGANIZAÇÃO DOS ENVELOPES
 10. DA APRESENTAÇÃO DA PROPOSTA COMERCIAL
 11. DA FASE DE NEGOCIAÇÃO E DO JULGAMENTO
 12. DOS DOCUMENTOS DE HABILITAÇÃO
 - 12.1. HABILITAÇÃO JURÍDICA
 - 12.2. HABILITAÇÃO TÉCNICA
 - 12.2.1. TÉCNICA OPERACIONAL
 - 12.2.2. TÉCNICA PROFISSIONAL
 - 12.3. HABILITAÇÃO ECONÔMICO-FINANCEIRA
 - 12.4. DEMAIS DOCUMENTOS
 13. VISITA TÉCNICA
 14. DOS ESCLARECIMENTOS E DA IMPUGNAÇÃO AO EDITAL
 15. DO RECURSO
 16. DA ADJUDICAÇÃO E DA HOMOLOGAÇÃO
 17. DA CONTRATAÇÃO
 18. DO PAGAMENTO
 19. DISPOSIÇÕES FINAIS
- ANEXOS:
- ANEXOS I: PROJETO BÁSICO
- ANEXO II: MODELO DE PLANILHA DE PREÇOS
- ANEXO III: CRONOGRAMA FÍSICO FINANCEIRO
- ANEXO IV: MODELOS DE DOCUMENTOS
- Modelo A: Carta Proposta de Preços
- Modelo B: Declarações de sujeição ao Edital
- Modelo C: Declaração de ME /EPP
- Modelo D: Informação conta corrente do signatário
- Modelo E: Declaração de empresas com chancela no Termo de Abertura e/ou Termo de Encerramento
- Modelo F: Declaração do proponente de que não se enquadra em nenhum impedimento
- ANEXO V: MINUTA DO CONTRATO
- a) Planilha de Custos
 - b) Cronograma Físico-Financeira



ESTADO DE ALAGOAS
COMPANHIA DE SANEAMENTO DE ALAGOAS

LICITAÇÃO CASAL Nº 17/2019

A Companhia de Saneamento de Alagoas – CASAL - torna público, para conhecimento de todos, a abertura de licitação no dia e hora indicado na inicial, na sala da Assessoria de Licitações e Contratos da CASAL, situada à Rua Barão de Atalaia nº 200, Centro, Maceió/AL, CEP: 57.020-510, destinada a contratação citada a seguir.

DAS DISPOSIÇÕES PRELIMINARES

- A **LICITAÇÃO CASAL** será realizado em sessão pública, de forma **PRESENCIAL**, mediante condições contidas neste Edital e no Projeto Básico, parte integrante deste instrumento, independente de sua transcrição.
- A publicidade dos atos a serem praticados durante todo o processo licitatório serão realizados através do sítio eletrônico www.casal.al.gov.br, sendo o aviso do Edital publicado também no Diário Oficial do Estado de Alagoas e em quadro de aviso da CASAL.
- Os trabalhos serão conduzidos por empregado(a) da Companhia de Saneamento de Alagoas – CASAL, integrantes da Assessoria de Licitações e Contratos - ASLIC/CASAL, habilitadas e nomeadas através da RD Nº 022/2018, publicada no Diário Oficial do Estado, edição do dia 04 de abril de 2018, com poderes para receber, abrir, julgar e dar parecer no referido certame.
- A possibilidade de participação de consórcios nesta licitação e de subcontratação do objeto a ser contratado, dependem de previsão contida no **ANEXO I – PROJETO BÁSICO**.

1. DO OBJETO

O objeto da presente licitação é a contratação de empresa de engenharia especializada para execução dos serviços de ligações domiciliares de água, com reposição de pavimento, em cidades da Unidade de Negócio do Agreste, cuja sede é a cidade de Arapiraca.

1.1. As cidades que compõem a Unidade de Negócio do Agreste, são:

Arapiraca	Junqueiro
Campo Alegre	Lagoa da Canoa
Campo Grande	Olho D'água Grande
Coité do Nóia	Piaçabuçu
Craíbas	São Brás
Feira Grande	São Sebastião
Girau do Ponciano	Taquarana
Igaci	Traipu
Igreja Nova	

2. DO FUNDAMENTO LEGAL

2.1. A presente licitação reger-se-á pelo disposto neste Edital e seus Anexos, pelo Regulamento Interno de Licitações, Contratos e Convênios da Companhia de Saneamento de Alagoas – RILC/CASAL, aprovado pelo Conselho de Administração da CASAL em 29/05/2018 e publicado no DOE edição do dia 05/08/2018, pela Lei Federal nº 13.303/2016 e pela Lei Complementar nº 123/2006.

3. DA GARANTIA

3.1. Deve ser apresentada a CASAL no prazo de 10 (dez) dias úteis após a celebração do contrato, garantia no valor que corresponda a 5% (cinco por cento) do valor global do contrato.

3.2. A Contratada poderá optar por uma das seguintes modalidades de Garantia, conforme consta no Projeto Básico e no art. nº 164 do RILC/CASAL.

- a) Dinheiro;
- b) Seguro-garantia;
- c) Fiança bancária.

3.3. Na hipótese de prorrogação do contrato, a garantia deve ser atualizada para o valor global do



ESTADO DE ALAGOAS
COMPANHIA DE SANEAMENTO DE ALAGOAS

contrato.

3.4. A garantia será restituída ou liberada após a execução e recebimento definitivo do objeto contratual, mediante a apresentação da certidão negativa de regularidade com o INSS relativa a baixa da matrícula do CEI e quando em dinheiro, atualizada monetariamente com base na variação do índice da caderneta de poupança.

4. DOS PREÇOS

4.1. O orçamento estimado para contratação terá caráter **SIGILOSO**, conforme define o art. 34 da Lei nº 13.303/2016 e art. nº 23 do RILC/CASAL.

5. DOS RECURSOS FINANCEIROS

5.1. Os recursos financeiros para pagamento do objeto da presente licitação são oriundos da CASAL.

5.2. As despesas decorrentes terão as seguintes classificações:

UNIDADE ORÇAMENTÁRIA	131.300 - UNIDADE NEGÓCIO DO AGRESTE
GRUPO DE DESPESA	600.000 – ABASTECIMENTO DE ÁGUA/ESGOTO SANITÁRIO
RUBRICA	616.614 – LIGAÇÕES DOMICILIARES.

6. DAS CONDIÇÕES DE PARTICIPAÇÃO

6.1. Respeitadas as condições legais e as constantes deste edital, poderão participar desta licitação toda e qualquer empresa que satisfaça integralmente as condições e exigência deste Edital.

6.2. Caso a licitante se enquadre como Microempresa ou Empresa De Pequeno Porte e queira utilizar-se do tratamento diferenciado destinado a estas pessoas jurídicas, contemplado pela Lei Complementar nº 123/2006, deve apresentar declaração quando do credenciamento, conforme ANEXO IV, MODELO C – declaração de enquadramento como Microempresa ou Empresa de Pequeno Porte, juntamente com a certidão simplificada expedida pela ou pelo Registro Civil das Pessoas Jurídicas, ou por seu enquadramento no Simples Nacional. Caso a empresa esteja enquadrada na condição de Microempresa ou Empresa de Pequeno Porte e não apresentar a referida documentação, haverá a renúncia automaticamente este direito.

6.3. Havendo lotes exclusivo(s) e/ou cota(s) reservada(s) à participação de Microempresa ou Empresa de Pequeno Porte, apenas estas poderão participar da competição quanto aqueles.

6.4. Estarão impedidos de competir nos lotes exclusivo(s) e/ou cota(s) reservada(s) caso existam, as Microempresa ou Empresa de Pequeno Porte que se enquadrem em uma ou mais das situações disciplinadas no § 4º do art. 3º da Lei Complementar 123/2006.

6.5. Caso a licitante declare estar apta a gozar dos benefícios da Lei Complementar nº 123/2006 e esta declaração for falsa, a empresa sofrerá as penas previstas na legislação pertinente.

6.6. Caso seja permitida a subcontratação, deve haver a demonstração pela empresa subcontratada dos requisitos exigidos por este EDITAL, limitados a fração do objeto transferido, e a respectiva concordância da CASAL.

6.7. O contratado deverá apresentar a CASAL documentação do subcontratado que comprove sua habilitação jurídica, a qualificação econômico-financeira, a capacidade técnica e a regularidade fiscal, necessárias à execução da parcela do serviço subcontratado ou das aquisições.

6.8. A subcontratação não exclui a responsabilidade do contratado perante a CASAL quanto à qualidade técnica do produto da aquisição.

6.9. Quando for permitida a participação de empresas sob o regime de consórcio, nos moldes do Projeto Básico, anexo ao edital, estes devem ao menos cumprir o seguinte:

6.9.1. As empresas consorciadas deverão apresentar Termo de Compromisso de constituição de Consórcio, do qual deverão constar as seguintes cláusulas;

a) Indicação da empresa líder e sua respectiva participação no consórcio.

b) Responsabilidade solidária das empresas consorciadas, perante a contratante, pelas obrigações e atos do contrato, tanto durante as fases da licitação quanto na de execução do contrato.

c) Prazo de duração do consórcio que deve, no mínimo, coincidir com a data da expiração da garantia dos serviços, objeto do contrato administrativo licitado.



ESTADO DE ALAGOAS
COMPANHIA DE SANEAMENTO DE ALAGOAS

- d)** Compromisso de que não será alterada a constituição ou composição do consórcio sem prévia anuência da contratante, visando manter válidas as premissas que asseguraram a habilitação do consórcio original.
- e)** Compromisso de que o Consórcio não se constitui, nem se constituirá em pessoa jurídica diversa de seus integrantes e que o consórcio não adotará denominação própria.
- f)** O licitante vencedor fica obrigado a promover, antes da celebração do contrato a constituição e o registro do consórcio, nos termos do compromisso assumido.
- g)** Dentre outras disposições específicas à execução do objeto do contrato decorrente desta licitação, o instrumento de constituição do consórcio deverá:
 - g1)** Definir claramente a participação e os encargos de cada uma das empresas consorciadas na execução do objeto contratual.
 - g2)** Conter cláusulas, reconhecendo expressamente a responsabilidade solidária das empresas consorciadas pelos atos praticados pelo consórcio e inerentes a todas as fases da execução do contrato.

OBS: Será admitido, para efeito de qualificação técnica, o somatório dos quantitativos de cada consorciado, e, para efeito de qualificação econômica financeira, cada consorciado deverá comprová-la individualmente.

6.10. Na disputa presencial, o consórcio será representado pelo líder.

6.11. A empresa participante de um consórcio não poderá participar da licitação isoladamente ou integrando outro consórcio.

6.12. Os consórcios onde haja a participação de Microempresa ou Empresa de Pequeno Porte poderão, ou não, gozar dos benefícios disciplinados na Lei Complementar nº 123/2006, desde que observados os seguintes parâmetros:

6.12.1. Consórcio formado por ME ou EPP em conjunto com empresa(s) que não faz jus ao regime diferenciado: Não terá direito aos benefícios da Lei Complementar nº 123/2006.

6.12.2. Consórcio formado por ME e EPP cujo faturamento ultrapasse o limite previsto no inciso 3º da Lei Complementar nº 123/2006: Não terá direito ao tratamento diferenciado legalmente previsto.

6.12.3. Consórcio formado por ME e EPP cujo faturamento não ultrapasse o limite previsto no inciso 3º da Lei Complementar nº 123/2006: Terá direito ao tratamento diferenciado legalmente previsto.

6.13. Não poderá participar desta licitação a empresa que estiver enquadrada nas situações previstas nos artigos 17 e 18 do Regulamento Interno de Licitações, Contratos e Convênios da Casal, devendo a empresa já no Credenciamento entregar a declaração prevista no ANEXO IV, MODELO F.

6.14. Nenhum licitante poderá participar desta licitação com mais de uma PROPOSTA DE PREÇOS.

7.0. DO CREDENCIAMENTO

7.1. No dia, hora e local indicados neste edital, na presença dos licitantes, a ASLIC/CASAL promoverá a sessão de abertura do certame e receberá os documentos relativos ao credenciamento do representante legal da licitante.

7.2. Quando da entrega do credenciamento, os interessados ou seus representantes, apresentarão as seguintes declarações:

a) Microempresa ou Empresa De Pequeno Porte, juntamente com a certidão simplificada expedida pela ou pelo Registro Civil das Pessoas Jurídicas, ou por seu enquadramento no Simples Nacional quando for o caso, conforme ANEXO IV, MODELO C.

b) Declaração que não se enquadra em nenhum dos Impedimentos Constantes no Regulamento de Licitações e Contratos Da Casal, ANEXO IV, MODELO F.

7.3. O credenciamento iniciará 01 (uma) hora antes da abertura da sessão pública.

7.4. Cada licitante poderá, nos atos do presente certame ter um único representante legal devidamente credenciado, mediante apresentação de um dos seguintes instrumentos, sempre acompanhados do documento de identidade:



ESTADO DE ALAGOAS
COMPANHIA DE SANEAMENTO DE ALAGOAS

- Procuração lavrada por instrumento público ou particular, com firma reconhecida, indicando a outorga de poderes na forma exigida, onde constem os poderes do outorgante, acompanhada do contrato social, ou estatuto, ou ato constitutivo, ou registro comercial.
- Cópia autenticada do contrato social, ou estatuto, ou ato constitutivo, ou registro comercial, acompanhado de cópia de documento de identidade, que comprove a sua condição de sócio, gerente ou administrador da licitante.

7.5. Não será admitida a participação de um mesmo representante para mais de uma licitante.

7.6. A não apresentação ou a incorreção do documento de credenciamento não impedirá o proponente de entregar os envelopes de proposta e de habilitação, mas o impedirá de manifestar-se no certame.

7.7. O representante responsabilizar-se-á pelos assuntos atinentes à participação da empresa neste procedimento licitatório, com poderes para formular ofertas de preços e praticar todos os demais atos pertinentes ao certame.

7.8. A declaração de que o licitante está credenciado será proferida pela Assessora da ASLIC/CASAL quando da abertura da sessão pública.

8.0. DO PROCEDIMENTO DA SESSÃO

8.1. Aberta a sessão, observadas as disposições contidas neste edital, a Presidente da Assessoria observará a seguinte sequência:

- a) A comissão, que já está de posse dos documentos de credenciamento, que foram entregues na data definida no preâmbulo deste Edital, aberta a sessão, receberá os envelopes A e B, respectivamente com a proposta Comercial e de Habilitação dos licitantes participantes.
- b) A comissão procederá a abertura dos envelopes contendo as propostas de preço e as classificará em ordem crescente de valores, buscando definir o MENOR PREÇO.
- c) Havendo empate de valores das propostas apresentadas, a Assessora da ASLIC verificará se há Microempresa ou Empresa de Pequeno Porte e aplicará o disposto no art. 44, §1º da lei complementar nº 123/2006, se for o caso. Não havendo Microempresa e Empresa de Pequeno ou estas não preenchendo o requisito do percentual de 10% (dez por cento), haverá sorteio entre as empresas que apresentaram propostas iguais. Após definição da ordem de classificação será iniciada a fase de negociação com a empresa que ofertou o menor preço.

9.0. DA ORGANIZAÇÃO DOS ENVELOPES

9.1. Os documentos relativos à PROPOSTA COMERCIAL E DE HABILITAÇÃO exigidos neste Edital e seus Anexos deverão ser apresentados pelo licitante em uma única via, em invólucro opaco e lacrado, contendo as seguintes indicações no anverso:

COMPANHIA DE SANEAMENTO DE ALAGOAS – CASAL
ASSESSORIA DE LICITAÇÕES E CONTRATOS
LICITAÇÃO CASAL Nº 17/2019
RAZÃO SOCIAL DA LICITANTE / CNPJ

9.2. Não serão recebidos envelopes apresentados após a data e hora estabelecidas para a sua abertura, ou por qualquer outra forma não estabelecida neste edital.

9.3. Os envelopes, contendo a proposta de preços, podem ser enviados por qualquer meio de entrega no protocolo da CASAL. A ASLIC/CASAL não se responsabilizará por extravio dos envelopes. As empresas deverão se certificar, antes da data da sessão de abertura do certame, sobre o recebimento dos mesmos pela ASLIC/CASAL.

10.0. DA APRESENTAÇÃO DA PROPOSTA COMERCIAL

10.1. As propostas deverão ser ofertadas visando o **VALOR GLOBAL** da contratação.

10.2. A proposta comercial, deverá ser apresentada conforme a planilha de custos e cronograma físico financeiro, ANEXO II e III deste edital, em 01 (uma) via em papel timbrado, assinada pelo responsável técnico da licitante, contendo nome, nº do CREA e sua qualificação técnica, sem emendas, rasuras ou



ESTADO DE ALAGOAS
COMPANHIA DE SANEAMENTO DE ALAGOAS

entrelinhas, no idioma português, ressalvada as expressões técnicas e **uma via em CD, com arquivo em Excel aberta** e conter obrigatoriamente os seguintes componentes:

- a) O objeto a ser executado, conforme consta neste edital;
- b) Conter o preço global, expresso em moeda nacional, reais-R\$, em algarismos e por extenso, prevalecendo o menor preço em algarismo em caso de divergência;
- c) Planilha de Custos e cronograma físico financeiro, conforme Anexo II e III, com duas casas decimais e com detalhamento de todos os elementos que influam nos preços propostos para a contratação;
- d) Declaração expressa da licitante de estar de acordo com todas as normas e condições deste edital e seus anexos, conforme modelo no Anexo IV, MODELO B;
- e) Indicação do prazo de validade da proposta, que será 90 (noventa) dias contados da data de sua apresentação, conforme Anexo III;
- f) Indicação de que o prazo de pagamento será conforme o disposto neste instrumento convocatório;
- g) Declaração da licitante de estarem incluídos nos preços todos os custos e despesas, incidentes na prestação do serviço licitado, conforme Anexo IV, deste edital;
- h) Indicação da conta bancária da licitante (banco, agência e número da conta corrente), conforme Anexo IV;
- i) Nome completo e qualificação (estado civil, profissão, naturalidade, CPF, RG, endereço) de quem vai assinar o contrato.

10.2.1. A omissão de qualquer despesa necessária à realização do objeto será interpretada como não existente ou já incluída nos preços, não podendo a licitante pleitear acréscimo após a entrega das propostas.

10.2.2. A apresentação da proposta implicará plena aceitação, por parte do licitante, das condições estabelecidas neste Edital e seus Anexos.

10.2.3 Após a abertura das propostas não serão admitidos pedidos de cancelamento, retificação de preços ou de quaisquer outras condições oferecidas.

10.3. Não serão aceitas e serão desclassificadas as propostas comerciais com preços inexequíveis ou vis e com quantidades inferiores ou maiores que os quantitativos de referência da CASAL.

10.4. Não serão aceitas e serão desclassificadas as propostas com valor global maior que o valor de referência da CASAL.

10.5. Em caso de erros materiais sanáveis ofertados na Proposta Comercial, a ASLIC/CASAL solicitará que a licitante faça o saneamento dos erros, desde que não haja majoração do valor global ofertado.

11.0. DA FASE DE NEGOCIAÇÃO E DO JULGAMENTO

11.1. A Comissão deverá negociar condições mais vantajosas com o licitante primeiro colocado. Caso, após a fase de negociação, o preço ofertado pelo licitante mais bem classificado ainda continue acima do preço estimado pela CASAL para a contratação, haverá a desclassificação do mesmo, repetindo-se o procedimento com os demais participantes, seguindo a ordem de classificação.

11.2. Se depois de adotada as providências referidas acima, não for obtido valor igual ou inferior ao orçamento estimado para a contratação, será revogada a licitação.

11.3. Após a negociação bem sucedida nos termos deste Edital, inclusive quanto a compatibilidade com o valor estimado para a contratação, a licitante encaminhará, no prazo de 02 (dois) dias úteis, a nova planilha orçamentária e com o cronograma físico-financeiro assinados pelo responsável técnico, acompanhada inclusive da composição de preço, em original, enviada para a sala da Assessoria de Licitações e Contratos da CASAL ou via e-mail: aslic@casal.al.gov.br, sob pena de eliminação do certame.

11.4. Após análise da proposta comercial, inclusive com a composição de preços, nos moldes indicados acima, caso haja o cumprimento dos requisitos deste Edital, será declarado o **LICITANTE ARREMATANTE**.

11.5. Em caso de inabilitação da então licitante vencedora, serão convocados os licitantes remanescentes, obedecendo-se a ordem de classificação das propostas, para fase de negociação, em nova sessão pública, com data e hora a serem determinadas pela ASLIC/CASAL e publicadas no sítio da CASAL www.casal.al.gov.br.



ESTADO DE ALAGOAS

COMPANHIA DE SANEAMENTO DE ALAGOAS

11.6. Após análise dos documentos de HABILITAÇÃO, em caso de atendimentos de todas as exigências deste edital, a Presidente da ASLIC fará a declaração da **LICITANTE VENCEDORA**, iniciando-se o prazo para interposição de recurso pelos interessados, nos moldes previstos no item 5.0 (DOS RECURSOS FINANCEIROS) deste Edital.

11.7. Quando todos os licitantes forem desclassificados ou inabilitados, a CASAL poderá fixar prazo de até 8 (oito) dias úteis para a apresentação de novas propostas ou documentação escoimadas das causas que culminaram nas respectivas desclassificações ou inabilitações.

12. DOS DOCUMENTOS DE HABILITAÇÃO

- a) Para habilitação nesta licitação, a licitante deverá apresentar a documentação relacionada a seguir, em original ou cópia autenticada por tabelião de notas ou por empregado da CASAL lotado na Assessoria de Licitações e Contratos – ASLIC/CASAL.
- b) No caso do Licitante que optar por autenticação dos documentos por funcionários da CASAL, deverá apresentar os mesmos perfeitamente legíveis juntamente com o original, para a referida autenticação até 01 (um) dia útil antes da realização da Licitação, no horário das 8:00 até às 11:00 horas e das 14:00 horas às 17:00 horas.
- c) Para os documentos exigidos abaixo que eventualmente não contenham expressamente o prazo de validade, fica estabelecido o prazo de 90 (noventa) dias contados da data de sua expedição, ressalvada a hipótese de o licitante comprovar que o documento tem prazo de validade superior ou inferior, mediante juntada de norma legal pertinente.

12.1. HABILITAÇÃO JURÍDICA

- a) Registro comercial, no caso de empresa individual;
- b) Ato constitutivo, estatuto ou contrato social em vigor, devidamente registrado, em se tratando de sociedades comerciais, e, no caso de sociedade por ações, acompanhado de documentos de eleição de seus administradores bem como suas alterações ou a última alteração consolidada;
- c) Inscrição do ato constitutivo, no caso de sociedades civis, acompanhada de prova da diretoria em exercício;
- d) Decreto de autorização, em se tratando de empresa ou sociedade estrangeira em funcionamento no País, e ato de registro ou autorização para funcionamento expedido pelo órgão competente, quando a atividade assim o exigir;
- e) Comprovação do compromisso público ou particular de constituição de consórcio, subscrito pelos consorciados, indicando a empresa responsável pelo consórcio que deverá atender as condições de liderança, obrigatoriamente fixadas no Edital.
- f) Declaração em que as empresa consorciadas se comprometem e se obrigam, no caso de vencedor da licitação, antes da celebração do contrato, a constituição e o registro do consórcio, nos termos do compromisso assumido.
- g) Declaração de que não possui em seu quadro de pessoal empregado(s) menor (es) de 18 (dezoito) anos em trabalho noturno, perigoso ou insalubre e menor de 16 (dezesesseis) em qualquer trabalho, salvo na condição de aprendiz, e somente a partir dos 14 (quatorze) anos, nos termos do inciso XXXIII do art. 7º da Constituição Federal de 1988 (Lei Federal nº 9.854/1999).
- h) Inscrição do CNPJ, onde conste atividades correlata ao objeto licitado.
- i) Certidão Negativa de Débitos relativos aos Tributos Federais e a Dívida Ativa da União (DAU), com validade na data de realização da licitação.
- j) Certificado de Regularidade de Situação do FGTS, com validade na data de realização da licitação.
- k) Certidão Negativa de Débitos Trabalhistas - CNDT.

12.2. HABILITAÇÃO TÉCNICA

- a) Indicação do responsável técnico e relação de equipe de profissionais técnicos que participarão da condução dos serviços, conforme modelo G anexo, onde o(s) responsável(is) técnico(s) devem apor sua assinatura.



ESTADO DE ALAGOAS
COMPANHIA DE SANEAMENTO DE ALAGOAS

b) Certidão de registro de regularidade de situação junto ao CREA da proponente e dos profissionais de seu quadro, que não estejam relacionados na Certidão de Pessoa Jurídica, envolvidos diretamente na presente licitação.

12.2.1. CAPACIDADE TÉCNICA OPERACIONAL - EXPERIÊNCIA DA PROPONENTE

- a)** Comprovar experiência por meio de atestados de execução e conclusão bem-sucedida, fornecidos por pessoa jurídica de direito público ou privado, devidamente acompanhado da cópia da respectiva CAT emitido pelo CREA, em nome de profissional integrante do quadro técnico da empresa /pessoa jurídica, de obras de mesma natureza, em quantidades iguais ou superiores as parcelas de maior relevância do objeto da presente Licitação.
- b)** A CAT constituirá prova de capacidade técnico-operacional da pessoa jurídica somente se o responsável técnico indicado estiver a ela vinculado como integrante de seu quadro técnico (§ único do art. 55 da Resolução CONFEA nº 1.025/2009 – CONFEA).
- c)** O licitante deve também apresentar atestado técnico relevante dos seguintes itens:
- **Ligações domiciliares em ruas não pavimentadas - 1.000 unidades.**
 - **Ligações domiciliares em ruas em paralelepípedos - 150 unidades**
 - **Ligações domiciliares em ruas pavimentadas com asfalto - 50 unidades**
- d)** Os atestados técnicos podem ser somados para atingir o quantitativo dos serviços relevantes.

12.2.2. CAPACIDADE TÉCNICA PROFISSIONAL - EXPERIÊNCIA PROFISSIONAL

- a)** Comprovar que possui em seu quadro funcional, na data estipulada para abertura dos envelopes, um ou mais profissionais de nível superior, com registro no órgão profissional competente, detentor de CAT emitido pelo CREA, devidamente acompanhado do atestado, fornecido por pessoa jurídica de direito público ou privado, de execução de serviço da mesma natureza e compatível com o objeto desta licitação, que demonstrem sua capacidade técnica para a sua execução.
- b)** A comprovação do vínculo empregatício do profissional competente com a empresa, pode ser feita das seguintes formas:
- b.1. Cópia autenticada da CTPS ou;
 - b.2. Cópia de contrato de trabalho de prestação de serviço autônomo com a chancela do CREA ou;
 - b.3. Cópia do contrato ou estatuto social quando sócio da empresa.
 - b.4. São dispensáveis os itens acima se em certidão emitida pelo CREA, com data atualizada, constar data do início do contrato do responsável técnico com o respectivo nome e qualificação.
- c)** Apresentar declaração expedida pelo licitante, em papel timbrado da empresa e assinado pelo responsável técnico, indicando número do CREA e sua qualificação, de que conhece o local onde será realizado os serviços, responsabilizando-se por esta informação.
- e)** O licitante deve também apresentar atestado técnico relevante dos seguintes itens:
- **Ligações domiciliares em ruas não pavimentadas - 1.000 unidades.**
 - **Ligações domiciliares em ruas em paralelepípedos - 150 unidades**
 - **Ligações domiciliares em ruas pavimentadas com asfalto - 50 unidades**
- f)** Os atestados técnicos podem ser somados para atingir o quantitativo dos serviços relevantes.

12.3. HABILITAÇÃO ECONÔMICA FINANCEIRA

12.3.1. Demonstrações Contábeis do último exercício social, já exigíveis, e apresentados na forma da lei, que comprovem a boa situação financeira do licitante, assinadas por Contador ou Técnico Contábil, devidamente registrado no Conselho Regional de Contabilidade e pelo representante legal da empresa. Serão considerados aceitos, como na forma da lei, o balanço patrimonial e demonstrações contábeis assim apresentados:

- a) Sociedades Empresárias** – Fotocópia das páginas correspondentes do Livro Diário, devidamente autenticadas na Junta Comercial ou outro órgão equivalente do Registro de Comércio da Sede ou domicílio do licitante, com os competentes Termos de Abertura e Encerramento.



ESTADO DE ALAGOAS

COMPANHIA DE SANEAMENTO DE ALAGOAS

b) Sociedade por Ações - Publicação no Diário Oficial da União ou do Estado ou do Distrito Federal, conforme o lugar em que esteja situada a sede do licitante, e em jornal de grande circulação, editado na localidade em que está situada a sede do licitante, conforme o caput do art. 289 e o parágrafo 5º da Lei nº 6.404/76 e comprovação de autenticação pelo Órgão do Registro do Comércio do domicílio ou sede do licitante.

c) Sociedades Simples, Fundações ou outras Entidades sem Fins Lucrativos – Fotocópia das páginas correspondentes do Livro Diário devidamente autenticadas no Cartório de Registro Civil das Pessoas Jurídicas da Sede ou domicílio do licitante, com os competentes Termos de Abertura e Encerramento.

12.3.2. As empresas com menos de 01 (um) ano de existência, que ainda não tenham balanço de final de exercício, deverão apresentar Demonstrações Contábeis envolvendo seus direitos, obrigações e patrimônio líquido relativos ao período de sua existência, obedecidos os aspectos legais e formais de sua elaboração. Os índices para comprovar a boa situação financeira da empresa não serão exigidos neste caso.

12.3.3. As empresas sujeitas a apresentação da Escrituração Contábil Digital (ECD) nos termos do art. 2º do Decreto Federal nº 6.022/2007, com a utilização do Sistema Público de Escrituração Digital (SPED) deverão apresentar em documentos impressos extraídos do livro digital, o Balanço Patrimonial, a Demonstração de Resultado, os Termos de Abertura e Encerramento do livro digital e o Termo de Autenticação na Junta Comercial ou Recibo de Entrega de Escrituração Contábil Digital (conforme Decreto nº 8.683, de 25 de fevereiro de 2016), todos emitidos pelo Programa Validador e Autenticador (PVA).

12.3.4. A comprovação da boa situação financeira da empresa deve ser apresentada em uma folha, em separado, contendo identificação da licitante, assinada por Contador ou Técnico Contábil, devidamente registrado no Conselho Regional de Contabilidade e pelo representante legal da empresa, calculados pelas fórmulas a seguir:

Índice de Liquidez Geral

$$LG \geq 1,0$$

$$LG = \frac{\text{Ativo circulante} + \text{Ativo realizável a longo prazo}}{\text{Passivo circulante} + \text{Passivo exigível a longo prazo}}$$

Índice de Liquidez Corrente

$$LC \geq 1,0$$

$$LC = \frac{\text{Ativo circulante}}{\text{Passivo circulante}}$$

Grau de Endividamento Geral

$$EG \leq 1,3$$

$$EG = \frac{\text{Passivo circulante} + \text{Passivo exigível a longo prazo}}{\text{Ativo total}}$$

12.3.5. O licitante deverá comprovar que possui Capital Social ou Patrimônio Líquido, mínimo de 10% (dez por cento) do valor de referência do objeto licitado.

- Capital Social - comprovado através do Contrato Social
- Patrimônio Líquido – comprovado através do Balanço Patrimonial.



ESTADO DE ALAGOAS
COMPANHIA DE SANEAMENTO DE ALAGOAS

12.3.6. Certidão negativa de falência ou concordata ou recuperação judicial, expedida pelo distribuidor da sede da pessoa jurídica ou de execução patrimonial expedida no domicílio da pessoa física.

12.4. DEMAIS DOCUMENTOS

12.4.1. Sempre que houver necessidade de apresentação dos ANEXOS que compõe o presente Edital, os mesmos deverão ser apresentados devidamente assinados pelo representante legal da Proponente.

12.4.2. A representação legal deverá estar devidamente comprovada, visando a assinatura dos documentos integrantes do processo licitatório.

12.4.3. Não serão aceitos “protocolos de entrega” ou “solicitação de documentos” em substituição aos documentos requeridos no presente Edital, salvo em virtude de força maior ou caso fortuito, aceitável a juízo da Comissão de Licitações.

12.4.4. Não serão aceitas, sob qualquer alegação, ainda que antecipadamente, documentação incompleta para posterior complementação, nem documentação por transmissão via fac-símile (fax).

12.4.5. As Micro e Pequenas Empresas apresentarão todos os documentos de regularidade fiscal exigidos neste edital, mesmo que apresente alguma restrição.

12.4.6. As Micro e Pequenas Empresas, quando apresentarem documentação fiscal com alguma restrição, terão um prazo de 05 (cinco) dias úteis, a partir de sua constatação, para regularização da situação, podendo ser prorrogável por igual período, a critério da administração. Caso não haja regularização, serão aplicadas as sanções administrativas previstas neste edital e seus anexos.

13. DA VISITA TÉCNICA

13.1. A licitante pode, querendo e as suas expensas, realizar visita ao local dos serviços, visando o conhecimento das condições dos mesmos, bem como de eventuais e possíveis dificuldades e circunstâncias outras que possam influir, não somente na elaboração da proposta como na própria execução dos serviços. A CASAL se reservará o direito de não acatar pedidos posteriores a contratação dos serviços cuja origem seja decorrente de situações que poderiam ser previstas na visita ao local e na análise da planilha.

13.2. A visita deverá ser realizada através de um técnico da Proponente, profissional habilitado conforme legislação.

13.3. Caso, na visita ao local dos serviços, o participante verifique na planilha de quantidades e preços da CASAL, a ausência de itens de serviços indispensáveis à realização dos serviços, deverá comunicar imediatamente a ASLIC/CASAL, não sendo aceitos em nenhuma hipótese, aditivos posteriores ao contrato em decorrência de alegação de falhas na planilha, posto que a licitante ao adquirir este Edital acata a planilha de preços e serviços da CASAL, passando a assumir a responsabilidade por todos os quantitativos constantes da mesma.

14. DOS ESCLARECIMENTOS E DA IMPUGNAÇÃO AO EDITAL

14.1. Até o 5º dia útil anterior à data fixada para a entrega dos envelopes, qualquer pessoa física ou jurídica poderá solicitar esclarecimentos acerca da licitação, que deverão ser respondidos pela autoridade signatária do instrumento convocatório, em até 3 (três) dias úteis contados da interposição.

14.2. O instrumento convocatório poderá ser impugnado, motivadamente por qualquer pessoa física ou jurídica até o 5º dia útil anterior à data fixada para a entrega dos envelopes.

14.3. A Presidente da ASLIC/CASAL deve processar, julgar e decidir a impugnação interposta em até 3 (três) dias úteis contados da interposição.

14.4. Se a impugnação for julgada procedente, a CASAL deverá:

I - Na hipótese de ilegalidade insanável, anular a licitação total ou parcialmente;

II - Na hipótese de defeitos ou ilegalidades sanáveis, corrigir o ato, devendo:

a) republicar o aviso da licitação pela mesma forma que se deu o texto original, devolvendo o prazo de publicidade inicialmente definido, exceto se a alteração no instrumento convocatório não afetar a participação de interessados no certame;

b) comunicar a decisão da impugnação a todos os licitantes.



ESTADO DE ALAGOAS
COMPANHIA DE SANEAMENTO DE ALAGOAS

14.5. Se a impugnação for julgada improcedente, a CASAL deverá comunicar a decisão diretamente ao Impugnante, dando seguimento à licitação.

14.6. As respostas dadas aos esclarecimentos serão comunicadas a todos os interessados e passam a integrar o instrumento convocatório na condição de anexos.

15. DO RECURSO

15.1. Conforme previsto no RILC/CASAL, declarado o vencedor e publicado no sítio da CASAL a empresa vencedora, qualquer licitante poderá justificadamente interpor recurso.

15.2. O licitante interessado terá um prazo de 05 (cinco) dias úteis, contados da publicação do resultado, para apresentar as razões do recurso, ficando os demais licitantes desde logo intimados para apresentar contrarrazões em igual número de dias, que começará a correr do término do prazo do recorrente, sendo-lhes assegurada vista imediata dos elementos indispensáveis à defesa de seus interesses. .

15.3. A não interposição do recurso, protocolado na CASAL, importará na decadência desse direito, ficando a Comissão autorizada a adjudicar o objeto ao licitante declarado vencedor.

15.4. O acolhimento de recurso importará na invalidação apenas dos atos insuscetíveis de aproveitamento.

15.5. O recurso será dirigido a autoridade superior, por intermédio da Presidente da ASLIC/CASAL, que praticou o ato recorrido, a qual poderá reconsiderar sua decisão, no prazo de 05 (cinco) dias úteis, ou nesse mesmo prazo, fazê-lo subir a instância administrativa superior para as considerações e decisão.

15.6. A Autoridade superior, devidamente informada, deve proferir a decisão final quanto ao recurso, dentro do prazo de 05 (cinco) dias úteis, devolvendo a ASLIC/CASAL para as providências pertinentes.

16. DA ADJUDICAÇÃO E HOMOLOGAÇÃO

16.1. A declaração da adjudicação do objeto deste certame será viabilizada pela ASLIC/CASAL, caso não haja recurso. Constatada a regularidade dos atos praticados, a autoridade competente adjudicará o objeto e homologará o procedimento licitatório.

16.2. Após a declaração ao vencedor da licitação, não havendo interposição de recurso por parte dos licitantes, a ASLIC/CASAL divulgará a empresa vencedora, sendo o procedimento submetido à Autoridade Superior, para homologação e contratação.

16.3. A homologação autorizada pelo Diretor Presidente da CASAL e pelo Vice-Presidente de Gestão de Engenharia, será publicada no site da CASAL, informando o nome da empresa e o valor da proposta vencedora.

17. DA CONTRATAÇÃO

17.1. A contratação do objeto da presente licitação será efetuada conforme as condições estabelecidas neste Edital em seus Anexos, bem como a documentação e a proposta da licitante vencedora, naquilo que não contrariar os termos deste, com previsão de adaptação às normas vigentes.

17.2. Na assinatura do contrato, será exigida a comprovação das condições de habilitação consignadas no edital, as quais deverão ser mantidas pelo licitante durante a vigência do contrato.

17.3. A empresa classificada em primeiro lugar, declarada vencedora, será convocada para assinar o contrato, após a respectiva homologação/adjudicação.

17.4. A empresa vencedora sendo convocada e não comparecendo para assinar o contrato, ou não comprovando que mantém as condições de habilitação, poderá ser responsabilizada, devendo ser convocado outro licitante e assim sucessivamente.

17.5. Ficam os licitantes liberados dos compromissos assumidos, decorridos 90 (sessenta) dias úteis da data da sessão de abertura, sem a convocação para a contratação.

18. DO PAGAMENTO

18.1. O valor da Nota Fiscal Fatura deverá corresponder aos serviços executados durante o mês, conforme o quantitativo apurado pelo Gestor do Contrato e Cronograma Físico e Financeiro, Anexo III da minuta de Contrato.



ESTADO DE ALAGOAS
COMPANHIA DE SANEAMENTO DE ALAGOAS

18.2. O pagamento será procedido após a apresentação da Nota Fiscal Fatura protocolada e devidamente conferida e atestada pelo Gestor do Contrato, contando-se o prazo de 30 (trinta) dias a partir do seu lançamento no sistema de controle de pagamento da CASAL.

18.3. A CONTRATADA do faturamento, deverá apresentar ao Gestor do contrato, os seguintes documentos, com data de validade atualizada:

- a) Certidão Negativa de Débitos do INSS;
- b) Certidão Negativa de Débitos do FGTS;
- c) Certidão Negativa atualizada de Débito junto a Fazenda Federal, Estadual e Municipal;
- d) Certidão Negativa de Débitos de Débitos Trabalhistas – CNDT.

18.4. A não apresentação dos documentos acima elencados, no prazo de 30 (trinta) dias, ensejará a rescisão do contrato.

18.5. Nenhum pagamento será feito sem que a licitante vencedora tenha recolhido o valor de multa eventualmente aplicada.

18.6. A emissão antecipada do documento fiscal não implicará adiantamento para o pagamento da obrigação. Havendo erro na nota fiscal, a mesma será devolvida à licitante vencedora.

18.7. Os pagamentos serão efetuados através de depósito bancário em conta corrente da CONTRATADA.

18.8. No caso de pagamento não efetuado no prazo estabelecido neste Edital, o valor em atraso será corrigido pelo Índice Nacional de Preços ao Consumidor Amplo – IPCA, desde do inadimplemento até a data do efetivo pagamento.

19. DISPOSIÇÕES FINAIS

19.1. Todas as obrigações a serem ajustadas pelas partes e suas respectivas penalidades estão previstas na minuta de contrato, Anexo deste Edital.

19.2. As normas disciplinadoras da licitação serão sempre interpretadas em favor da ampliação da disputa entre interessados, desde que não comprometam o interesse da Administração, a finalidade e a segurança da contratação.

19.3. O Edital, assim como o Projeto Básico, estará disponível no site da CASAL www.casal.al.gov.br.

19.4. A eventual tolerância a qualquer infração ao disposto neste instrumento não implicará aceitação, novação ou precedente.

19.5. Na contagem dos prazos estabelecidos para este procedimento licitatório, excluir-se-á o dia do início e incluir-se-á o do vencimento, só se iniciando e vencendo os prazos em dia de expediente na CASAL e considerar-se-ão os dias consecutivos, exceto quando explicitamente disposto em contrário.

19.6. A presente licitação, no interesse da Administração, poderá ser adiada, revogada ou anulada, sempre em despacho fundamentado, nos termos da lei.

19.7. Os casos omissos ou situações não explicitadas serão decididas pelas partes, segundo as disposições contidas na Lei nº 13.303/2016 e no RILC/CASAL e suas alterações e demais regulamentos e normas administrativas federais e estaduais, que fazem parte integrante deste instrumento, independentemente de transcrição.

19.8. As licitantes poderão colher informações adicionais eventualmente necessárias sobre o certame, através do site da CASAL www.casal.al.gov.br ou do e-mail: aslic@casal.al.gov.br.

19.9. Caso queira, ao analisar este Edital, a licitante poderá encaminhar o FORMULÁRIO DE RETIRADA DE EDITAL para o e-mail aslic@casal.al.gov.br, fazendo isso a mesma receberá todas as notificações relativas ao edital no e-mail informado.

Maceió (AL), 18 de janeiro de 2019.

ADELY ROBERTA MEIRELES DE OLIVEIRA
ASSESSORA DA ASLIC/CASAL

VICE-PRESIDENTE DE GESTÃO DE ENGENHARIA/CASAL



ESTADO DE ALAGOAS
COMPANHIA DE SANEAMENTO DE ALAGOAS

LICITAÇÃO CASAL Nº 17/2019

ANEXO I

PROJETO BÁSICO

PROJETO EXECUTIVO

Contratação de Prestação de Serviço de Implantação de Ligações Domiciliares de Água para os núcleos da Unidade Agreste– AL

MACEIÓ – 2018

Casal
Companhia de Saneamento de Alagoas



ESTADO DE ALAGOAS
COMPANHIA DE SANEAMENTO DE ALAGOAS

SUMÁRIO

1	OBJETO	19
2	JUSTIFICATIVA	19
3	SERVIÇOS PROPOSTOS.....	19
4	ESPECIFICAÇÕES TÉCNICAS.....	19
5	GESTOR E FISCAL	27
6	ESTIMATIVA DE CUSTOS	27
7	PRAZO DE EXECUÇÃO	27
8	PRAZO DE VIGÊNCIA	27
9	GARANTIA.....	27
10	ACRESCIMO	27
11	PRORROGAÇÃO	28
12	REAJUSTE	28
13	FORMA DE PAGAMENTO.....	28
14	OBRIGAÇÕES DAS LICITANTES	28
15	MODO DE DISPUTA.....	30
16	CRITÉRIO DE JULGAMENTO	30
17	OBRIGAÇÕES DA CONTRATADA.....	30
18	OBRIGAÇÕES DA CONTRATANTE	32
19	DA GESTÃO.....	32
20	DA FISCALIZAÇÃO	32
21	PENALIDADES	33
22	CASOS OMISSOS	34
23	CONSIDERAÇÕES GERAIS.....	34
24	ANEXO 1 – PLANILHA ORÇAMENTÁRIA	
25	ANEXO 2 – CRONOGRAMA FÍSICO FINANCEIRO.....	



ESTADO DE ALAGOAS
COMPANHIA DE SANEAMENTO DE ALAGOAS

1 OBJETO

Contratação de empresa especializada de engenharia pelo *regime de contratação empreitada por preço global (conforme artigo 60, II, do regulamento interno de licitações, contratos e convênios da CASAL)* para executar serviços de ligações domiciliares de água para os núcleos da UN. Agreste, contemplando as demais cidades: Arapiraca, Campo Grande, Campo Alegre, Coité do Nóia, Craíbas, Feira Grande, Girau do Ponciano, Igaci, Igreja Nova, Junqueiro, Lagoa da Canoa, Olho D'água Grande, Piaçabuçu, São Brás, São Sebastião, Taquarana e Traipu.

2 JUSTIFICATIVA

Considerando o número de ligações da UN. Agreste e a demanda existente, faz-se necessário a contratação de empresa para os serviços de implantação de ligações domiciliares de água nas referidas cidades de Arapiraca, Campo Grande, Campo Alegre, Coité do Nóia, Craíbas, Feira Grande, Girau do Ponciano, Igaci, Igreja Nova, Junqueiro, Lagoa da Canoa, Olho D'água Grande, Piaçabuçu, São Brás, São Sebastião, Taquarana e Traipu.

Contudo, solicitamos por meio deste a viabilização da contratação de empresa de engenharia para a execução dos serviços de ligações domiciliares om reposição de pavimento para o bom desempenho das atividades desenvolvidas na Unidade supracitada, além de agilizar o atendimento por esta Companhia, deixa a comunidade usuária com maior satisfação pela rapidez na execução do serviço solicitado como também incrementa o faturamento da CASAL.

3 SERVIÇOS PROPOSTOS

Para que sejam atendidas as solicitações supracitadas são propostos alguns serviços especializados de engenharia. A planilha abaixo apresenta a descrição sucinta dos serviços. Todos os serviços deverão ser executados dentro das normas e padrões da construção civil, com acompanhamento de profissional habilitado pelo Conselho Regional de Engenharia e Agronomia – CREA.

ITEM	DISCRIMINAÇÃO	UNID	QUANT
I	SERVIÇOS		
1.1	Ligações domiciliar em ruas não pavimentadas com caixa de firma DN 50 mm	und	923,00
1.2	Ligações domiciliar em ruas não pavimentadas com caixa de firma DN 75 mm	und	554,00
1.3	Ligações domiciliar em ruas não pavimentadas com caixa de firma DN 100 mm	und	369,00
1.4	Ligações domiciliar em ruas pavimentadas em paralelepípedo com caixa da firma DN 50mm	und	170,00
1.5	Ligações domiciliar em ruas pavimentadas em paralelepípedo com caixa da firma DN 75mm	und	102,00
1.6	Ligações domiciliar em ruas pavimentadas em paralelepípedo com caixa da firma DN100 mm	und	68,00
1.7	Ligações domiciliar em ruas pavimentadas em asfalto com caixa de firma DN 50 mm	und	50,00
1.8	Ligações domiciliar em ruas pavimentadas em asfalto com caixa de firma DN 75 mm	und	30,00
1.9	Ligações domiciliar em ruas pavimentadas em asfalto com caixa de firma DN 100 mm	und	20,00

4. ESPECIFICAÇÕES TÉCNICAS

O conjunto das especificações a seguir procura contemplar todas as situações que devem ocorrer quando da execução dos serviços. Caso surjam condições muito específicas não abordadas deve-se, preferencialmente, seguir as recomendações estabelecidas pela Legislação Brasileira, ou ainda, as



ESTADO DE ALAGOAS
COMPANHIA DE SANEAMENTO DE ALAGOAS

próprias da CONCESSIONÁRIA.

4.1 CARACTERÍSTICAS DOS SERVIÇOS

A escavação manual trata-se da abertura de valas executadas manualmente, em qualquer terreno, exceto rocha, com profundidade de até 1,5 m. E o material procedente desta escavação é de terreno natural, ou seja, solos em geral de 1ª categoria.

O reaterro consiste no preenchimento ou recomposição de escavações utilizando-se o próprio material escavado. A sua execução compreende a descarga, espalhamento, homogeneização, umedecimento ou aeração e compactação quando prevista em projeto.

As ligações serão executadas em tubos de polietileno de alta densidade (PEAD PE – 80 azul), onde se aplica os seguintes materiais: colar de tomada; joelho de 90° com rosca de ¾"; adaptador PEAD de compressão de 20 mm x ¾"; tubo PEAD de 20 mm; registro de corte magnético; joelho 90° soldável com rosca de 25 mm x ¾"; luva SR 25 mm x ¾"; joelho soldável de 25 mm; conexão de hidrômetro; hidrômetro; nipleroscável de ¾" galvanizado; tubo soldável de 25 mm e adaptador soldável com bolsa e rosca de 25 mm x ¾".

1.1.1. ESCAVAÇÃO DE VALAS

Classifica-se como escavação comum de valas àquela possível de execução manual ou mecânica, sem a necessidade de desmonte a fogo, ou seja, aquela executada em qualquer terreno, exceto rocha.

A contratada procederá ao desmatamento, destocamento e limpeza para remoção de obstruções naturais, tais como árvores, arbustos, tocos, raízes, entulhos e matações, porventura existentes nas áreas destinadas a implantação dos serviços.

Terminadas as operações de desmatamento e destocamento, a contratada procederá a raspagem da superfície do terreno.

A remoção ou derrubada de árvores será feita mediante anuência dos órgãos competentes.

1.1.2. TUBOS E CONEXÕES

Antes do assentamento, todos os tubos e conexões deverão ser inspecionados, condenando-se aqueles que apresentarem trincas, fraturas ou defeitos outros, oriundos de fabricação ou de transporte.

Os tubos e conexões devem ser armazenados, estocados e assentados, obedecendo às diretrizes do projeto, às recomendações do fabricante e às orientações da fiscalização.

Os tubos e conexões a serem instalados nas ligações domiciliares serão os tubos em PEAD PE – 80 azul com diâmetro de 20 mm.

Para os prédios de apartamentos ou empreendimentos comerciais públicos ou industriais que comprovadamente requeiram uma maior demanda de água, os ramais das ligações deverão ser no mínimo de 1" (uma polegada) de diâmetro em PVC soldável classe 12 e em conformes com o previsto em projeto.

As conexões para tubos de PVC soldáveis classe 12 devem ser latão ou bronze. Para tubos em PEAD PE – 80 azul com diâmetro de 20 mm, os adaptadores devem ser em material plástico (PEAD) ou metálico (bronze/latão) com compatibilidade de rosca entre os dois materiais (PEAD/latão).

Os tubos em PEAD (mangueira) devem ser de fabricação comprovada, com matéria prima de qualidade segundo normas vigente da ABNT (Associação Brasileira de Normas Técnicas) com resistência PE – 80.

Nas paralisações diárias, as tubulações devem ser tamponadas com peças provisórias para evitar penetração de água e corpos estranhos na tubulação.

No final da montagem, a critério da fiscalização, a tubulação deve ficar limpa, ser testada e desinfetada quando necessário.

1.1.3. CAIXA DE PROTEÇÃO DO HIDRÔMETRO

a) Horizontal

A caixa de proteção deverá obedecer à descrição, quantitativo e dimensões relacionadas no Quadro 01.



ESTADO DE ALAGOAS
COMPANHIA DE SANEAMENTO DE ALAGOAS

QUADRO 01 – Caixa de Proteção Horizontal

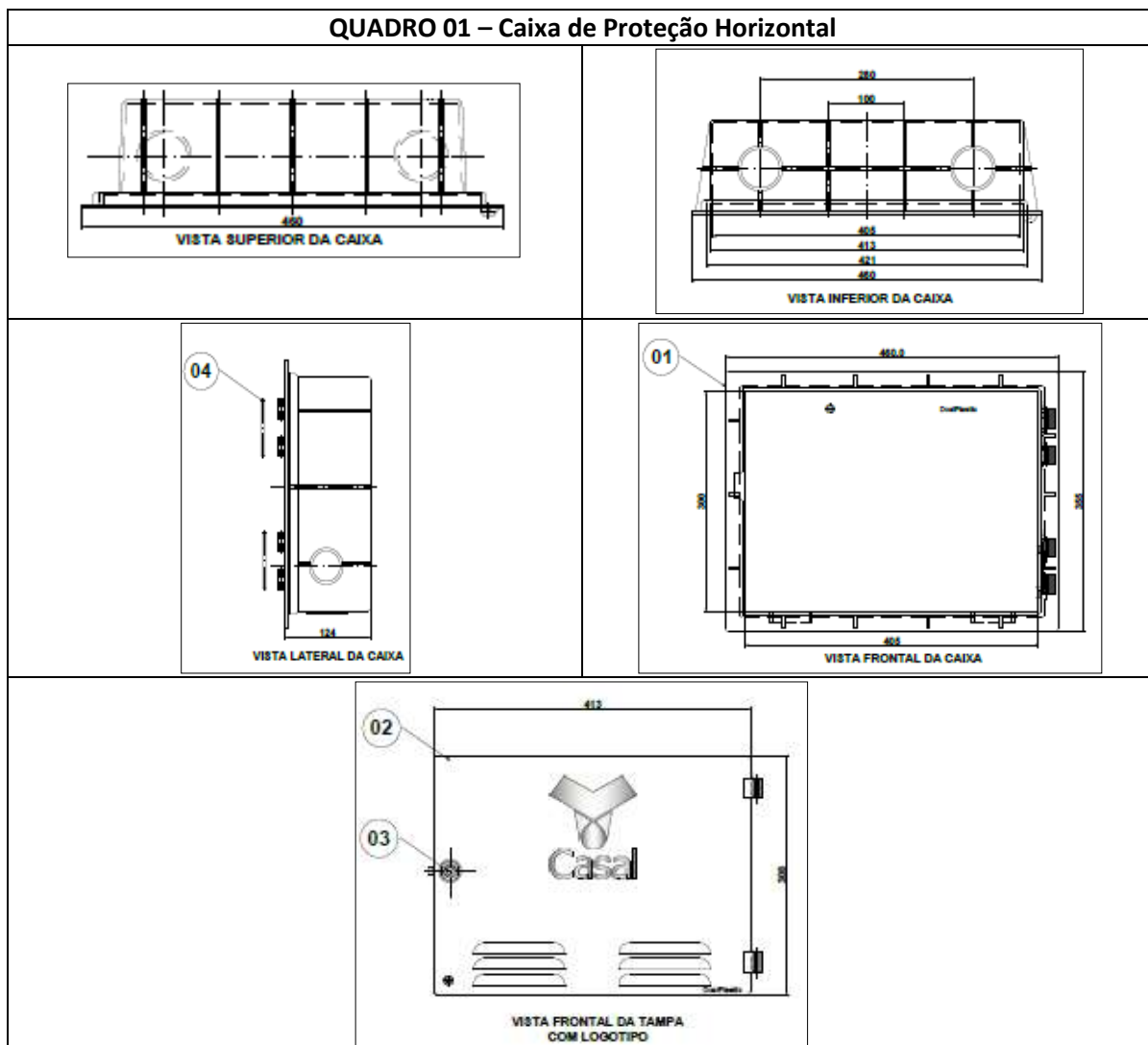

RELAÇÃO DE MATERIAIS E QUANTIDADES

ITEM	DESCRIÇÃO	MATERIAL	QT	DIMENSÃO
01	CORPO DA CAIXA	PP BRANCA	01	460 X 355 X 124
02	TAMPA DA CAIXA	PP CINZA	01	413 X 300 X 15
03	FECHO DA TAMPA	ZAMAK	01	DN-3/4"
04	PINO DE ARTICULAÇÃO	LATAO	02	Diã. 3,16 X 75
05	EMBALAGEM PADRÃO	CRAFT	01	-

b) Vertical

A caixa de proteção deverá obedecer à descrição, quantitativo e dimensões relacionadas no Quadro 02.



ESTADO DE ALAGOAS
COMPANHIA DE SANEAMENTO DE ALAGOAS

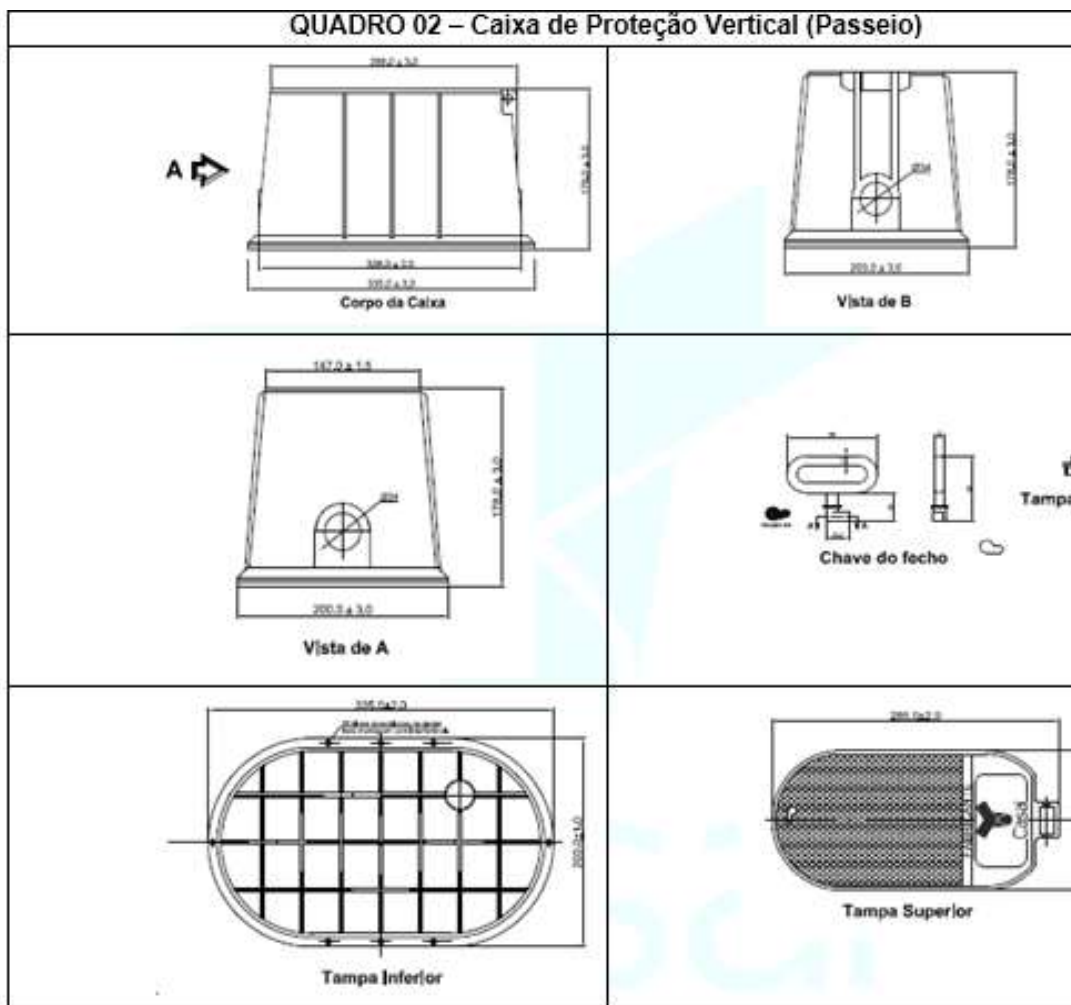

1.1.4. DA ACEITAÇÃO E REJEIÇÃO

Em qualquer estágio da fabricação, a CASAL, poderá condenar o lote em fabricação, desde que constate desobediência a estas especificações.

Reserva-se a CASAL, o direito de rejeitar o lote inteiro, se na análise, a porcentagem de caixas reprovadas ultrapassar a 10% (dez por cento) do total analisado.

No caso de reprovação das caixas e tampas em quantidades iguais ou inferiores a 10% (dez por cento), as caixas reprovadas serão substituídas pela contratada, não se constituindo este fato motivo de dilatação nos prazos de entrega.

As caixas e tampas substituídas de acordo com o item anterior, serão rejeitadas totalmente, se a porcentagem de reprovação ultrapassar a 5% (cinco por cento) do total. Em caso contrário serão aceitas, responsabilizando-se a contratada pela reposição das rejeitadas, as quais serão submetidas a novas análises.

1.1.5. REGISTRO DE CORTE

Dispositivo supressor e limitador de fluxo de água para uso no cavalete, objetivando o corte físico da ligação domiciliar de água, a pedido do cliente ou por falta de pagamento.

O referido equipamento, é fabricado em latão, com diâmetro variado, atuando sob a forma de travamento por indução magnética, provocado pelo acoplamento de chave própria (usada somente pelo pessoal da CASAL).

1.1.6. PORCA ANTI-INVERSÃO

Porca de sustentação do hidrômetro para uso no cavalete da ligação domiciliar de água, evitando a inversão do hidrômetro.

Conexão fabricada em PP, com diâmetro variado, inserto metálico, com orifícios para o lacre do cavalete (porca a porca), com rosca auto girante e funcionamento através de chave própria, do tipo algema



ESTADO DE ALAGOAS
COMPANHIA DE SANEAMENTO DE ALAGOAS

(usada somente pelo pessoal da CASAL).

1.1.7. ESPIRAL ANTI-FRAUDE

O Dispositivo consiste em uma mola de aço inoxidável, iniciando-se com diâmetro maior e reduzindo-se a um diâmetro menor em seu ponto central, onde se encaixa sob pressão a um rebite, impedindo a passagem de qualquer objeto que possa parar a turbina do medidor (hidrômetro). A passagem de água é feita através das espiras do Dispositivo.

CARACTERÍSTICAS TÉCNICAS DE FABRICAÇÃO:

MOLA CÔNICA

- Material: Aço Inox AISI (302)

Obs.: Material duro com características técnicas de composição, especiais para a fabricação de molas.

- Acabamento: Polido

- Dimensões:

a) – Diâmetro menor (fechamento): 3,8 m/m

b) – Diâmetro maior: 24 m/m

c) – Distância entre anéis: 1,4m/m

d) – Comprimento Total: 28 m/m

e) – Espessura: 1,20 m/m

f) – Total de espiras: 14

REBITE

- Material: Aço Inox AISI (304) Duro

- Acabamento: semi-fosco

- Dimensões:

a) – Comprimento Total: 3,9 m/m

b) – Diâmetro menor: 4,0 m/m

c) – Diâmetro maior: 5,8 m/m

1.1.8. MODELOS DE INSTALAÇÃO DA CAIXA DE PROTEÇÃO

No muro ou fachada do imóvel

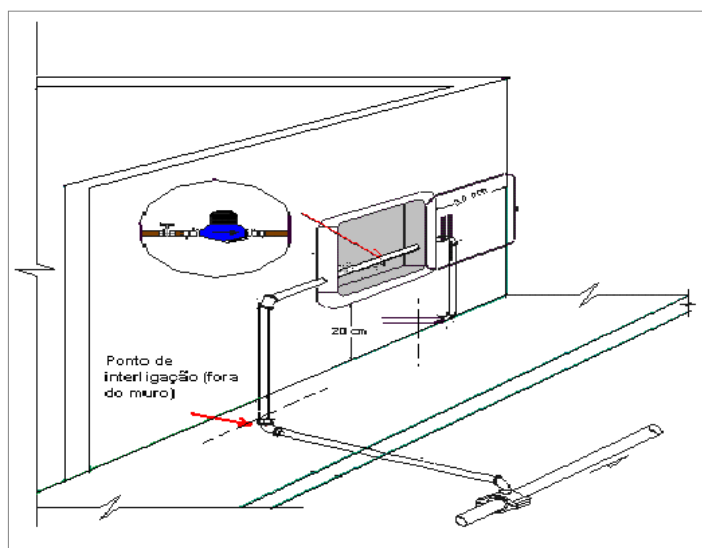

Na calçada do imóvel



ESTADO DE ALAGOAS
COMPANHIA DE SANEAMENTO DE ALAGOAS

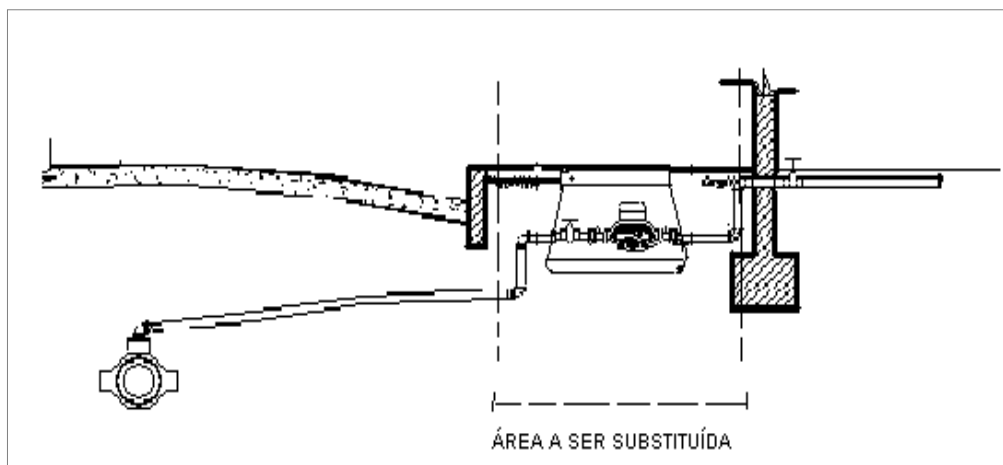

Observações:

A profundidade da caixa de hidrômetro é de 12 cm.

Nos casos em que o comprimento do hidrômetro for inferior a 190 mm, deve-se usar um tubete longo a ser fornecido pela contratante.

1.1.9. EXEMPLOS DE FACHADAS E INSTALAÇÕES

Deve-se preparar o muro para instalar caixa padrão. Veja o esquema de instalação e siga as medidas propostas.

A contratada deverá instalar a caixa, que mede 30,50 cm de altura por 41,00 cm de largura. Ela deverá ser instalada prumada, nivelada, faceando a divisa frontal do imóvel, e deve ficar a uma altura entre 20 e 30 cm em relação ao piso acabado da calçada.

A contratada deverá instalar o tubo camisa na maior abertura da base da caixa de acordo com a necessidade. O tubo camisa deverá ficar sempre embutido em alvenaria.

A contratada deverá instalar a curva longa no tubo camisa, seguindo a profundidade descrita no esquema de instalação.

A instalação de uma torneira de vaziar, abaixo do registro de gaveta é opcional.

O T deverá ser colocado de maneira a ser integrado, mangueira PEAD, registro e cotovelo.

A contratada deverá instalar e fixar o hidrômetro.

A caixa deve permanecer fechada para a segurança do usuário.

1.1.10. SERVIÇOS DIVERSOS

Durante a execução dos serviços, exigir-se-á, a colocação de sinalização, passagens provisórias para pedestre e/ou veículos, grades ou telas de proteção, objetivando prevenir, facilitar passagens e proteger cidadão e trabalhadores conforme estabelece as normas de segurança do trabalho.

O tipo de sinalização, passagens provisórias e grades ou telas de proteção, deverão ser acordados com a Fiscalização.

A quebra e reposição de pavimento poderão ser manual e/ou mecânica, na largura definida no projeto ou pela Fiscalização, objetivando otimizar a economia não somente na quebra, bem como na respectiva reposição que será efetivada nas mesmas condições do pavimento existente.

O material retirado, paralelepípedos, bloquetes, mosaicos etc., deverá ser arrumado nas proximidades do local escavado, para facilitar o movimento de pessoas, veículos e a reutilização.

As escavações de valas serão executadas de forma manual ou mecânica, com folgas necessárias que permitam a montagem da tubulação.

A largura da vala é função do terreno, das profundidades, dos diâmetros e da metodologia, devendo-se, em conjunto com a Fiscalização, adotar-se a largura a ser escavada.



ESTADO DE ALAGOAS
COMPANHIA DE SANEAMENTO DE ALAGOAS

O prazo para o término dos serviços de execução de ligações domiciliares pela Firma, será de 03 (três) dias a partir da data de entrega da programação da CASAL ao executor dos serviços. Caso o prazo não seja cumprido caberá a Fiscalização avaliar e corrigir o atraso sem ônus para a CASAL.

Quando a firma contratada encontrar casa fechada, a mesma deverá comunicar expressamente ao usuário a ocorrência, deixando número telefônico do setor competente da CASAL para contato.

As profundidades devem ser tais que, ensejem recobrimento mínimo de 0,90 m nas vias públicas e 0,60 m nos passeios.

O assentamento das tubulações deverá obedecer às recomendações dos fabricantes e as diretrizes do projeto, podendo ser manual ou mecânica, a depender do diâmetro do tubo.

Quando das paralisações diárias, deve-se tamponar a extremidade aberta da tubulação, impedindo a entrada de corpos estranhos na mesma.

Os reaterros, normalmente, serão feitos com o próprio material escavado, com a seleção que se fizer necessária, podendo, quando necessário, usar-se material emprestado, com a devida anuência da Fiscalização.

A compactação poderá ser manual e/ou mecânica, em camadas de 0,20 m, usando-se água quando for recomendado o uso da mesma, objetivando atingir o adensamento da mesma.

A demolição de alvenaria deverá ser feita com critério e segurança para que não haja inconvenientes para o usuário.

A instalação da caixa de proteção de hidrômetro deverá ser assente de forma nivelada e alinhada com a face da parede que irá recebê-la.

A instalação do registro magnético de corte deverá seguir rigorosamente as determinações do fabricante.

As instalações das porcas anti-inversão do hidrômetro deverão seguir rigorosamente as determinações do fabricante.

O acabamento da alvenaria de tijolo deverá possuir qualidade no mínimo igual à da alvenaria encontrada originalmente na casa do usuário.

A montagem do lacre do hidrômetro deverá seguir rigorosamente as determinações do fabricante, bem como às exigências da CASAL.

Qualquer acidente provocado por decorrência da execução dos serviços executados será de inteira responsabilidade do executor da obra.

As reclamações judiciais feitas por terceiros decorrentes da execução dos serviços de ligações domiciliares, serão de inteira responsabilidade do executor da obra.

No caso do material ser fornecido pelo interessado, será pago ao Empreiteiro, apenas o valor da mão de obra.

O material a ser utilizado nas ligações domiciliares, pvc e/ou pead, deverá ser do mesmo fabricante, e este deve possuir atestado da ASFAMA (Associação de Fabricantes de Materiais).

REATERRO

O reaterro da vala nas camadas laterais abaixo da geratriz superior do tubo implementado, será executado, em camadas de, no máximo 15cm de espessura, se compactado manualmente, e 20 cm se compactado mecanicamente;

O reaterro da vala na camada acima da geratriz superior da tubulação será executado em camadas de, no máximo, 20 cm de espessura, podendo o material de reaterro ser:

- O proveniente da própria escavação das valas, se adequado para tal. Se o material que sair da escavação for imprestável, será refugado e o reaterro feito com material de empréstimo, que deverá obedecer às especificações de controle, usando-se para tal o grau de compactação com o Proctor Normal;
- Solo-cimento a 5 % em peso;
- Em areia lavada, se executado em períodos de chuvas ou quando do interesse da própria Concessionária, desde que devidamente adensada com água e chicote vibratório, não podendo as camadas ser superior a 40cm;

A altura final do reaterro será igual à altura de escavação subtraída da espessura do colchão de areia



ESTADO DE ALAGOAS
COMPANHIA DE SANEAMENTO DE ALAGOAS

mais pedra, quando o pavimento for em paralelepípedo.

RECOMPOSIÇÃO DO PAVIMENTO EM PARALELEPÍPEDO

A recomposição do pavimento sobrejacente à tubulação implementada será feita de acordo com o tipo do pavimento existente.

Pavimentação em Paralelepípedo (largura total da Rua): será colocado colchão de areia com a espessura máxima de 0,08m sobre o qual serão reassentadas as pedras originariamente existentes, e rejuntadas com argamassa de cimento e areia no traço 1:3, com altura de rejunte de 0,07m, sendo liberada para o tráfego 21 (vinte e um) dias após a sua execução ou, caso se deseje liberar o trecho em prazo inferior, utilizar aditivo químico (acelerador de pega) na argamassa em proporção necessária para tal.

Pavimentação em paralelepípedo (valas e pequenas áreas): o procedimento será a do item largura total de ruas, admitindo-se apenas, a argamassa com aditivo químico e liberação em 48 (quarenta e oito) horas.

Será da responsabilidade da Empresa Executora do serviço o isolamento, a sinalização e o desvio do tráfego do trecho em execução e/ou cura.

A CASAL emitirá um Atestado Provisório de conclusão da Obra, informando à contratada que os reparos e serviços da via pública foram concluídos, servindo de elemento auxiliar para liberação de retenções contratuais.

Quaisquer correções que sejam necessárias após a emissão do Atestado Provisório de conclusão, serão comunicadas à Contratada para as providências dentro de prazo estabelecido pela CASAL.

Quaisquer danos causados aos equipamentos de drenagem e à via pública, mesmo fora da área inicialmente delimitada, serão da inteira responsabilidade da contratada os devidos reparos.

Durante a execução dos trabalhos, a empresa contratada obriga-se a manter na frente de serviço um profissional legalmente habilitado, para o fiel cumprimento das normas técnicas pertinentes, e a ordem de serviço à disposição da fiscalização da CASAL.

RECOMPOSIÇÃO DO PAVIMENTO EM ASFALTO

A recomposição do pavimento sobrejacente à tubulação implementada será feita de acordo com o tipo do pavimento existente:

Pavimentação Asfáltica: a base será de brita corrida, com espessura de 0,20m a qual, após a devida compactação, será imprimada e, 24 horas após, colocada a massa asfáltica a quente (CBUQ) ou a frio (PMF), de espessura final 0,05m, que também será devidamente compactada. O revestimento asfáltico a ser utilizado, será igual ao existente.

Caso as áreas sejam de dimensões reduzidas, a critério da fiscalização, poderá haver alteração no tipo de revestimento usado.

Será da responsabilidade da Empresa executora do serviço o isolamento, a sinalização e o desvio do tráfego do trecho em execução e/ou cura.

A CASAL emitirá um Atestado Provisório de conclusão da Obra, informando à contratada que os reparos e serviços da via pública foram concluídos, servindo de elemento auxiliar para liberação de retenções contratuais.

Quaisquer correções que sejam necessárias após a emissão do Atestado Provisório de conclusão, serão comunicadas à contratada para as providências dentro de prazo estabelecido pela CASAL.

Quaisquer danos causados aos equipamentos de drenagem e à via pública, mesmo fora da área inicialmente delimitada, serão da inteira responsabilidade da contratada os devidos reparos.

Durante a execução dos trabalhos, a empresa contratada obriga-se a manter na frente de serviço um profissional legalmente habilitado, para o fiel cumprimento das normas técnicas pertinentes, e a ordem de serviço à disposição da fiscalização da CASAL.

ALVENARIA DE TIJOLO

As alvenarias serão de tijolos de argila, furados ou batidos, assentados com argamassa de cimento, areia e barro, no traço 1:8:2.

Os tijolos deverão ser molhados antes de sua colocação e argamassados.

Os painéis das paredes deverão estar no mesmo plano vertical, não sendo permitido tijolos de qualidade



ESTADO DE ALAGOAS
COMPANHIA DE SANEAMENTO DE ALAGOAS

diversa no mesmo painel. Em todos os encontros de paredes, serão realizadas amarrações de alvenaria.

REBOCO

Os rebocos deverão apresentar parâmetros perfeitamente desempenados, prumados, alinhados e nivelados.

Os revestimentos de argamassa serão constituídos no mínimo de duas camadas contínuas e uniformes: emboço e reboco. A espessura final será em média de 20mm. O emboço só será iniciado, após a completa pega das argamassas de alvenaria e chapiscos, colocados os batentes e concluídas as impermeabilizações. O emboço será de argamassa mista 1:4:12, com espessura de aproximadamente 15mm. Sobre o emboço será aplicado o reboco de argamassa de cimento e areia fina 1:2, com espessura de aproximadamente 5mm. A superfície fina será desempenada e alisada a feltro artificial.

Toda a argamassa com vestígio de endurecimento deverá ser rejeitada.

5 GESTOR E FISCAL

A gestão do contrato será exercida pelo funcionário Sayonara Vieira da Rocha Lira, matrícula 2306, Coordenadora Comercial da Unidade de Negócio Agreste, e-mail: sayonara.vieira@casal.al.gov.br, denominado GESTOR.

Na ausência ou substituição do empregado acima nominado, por qualquer motivo, a gestão do contrato será feita por seu substituto imediato.

A fiscalização do contrato será exercida pelo funcionário Yara Rúbia Souza de Freitas Pinheiro mat. 3306, técnico da Unidade De Negócio Agreste, denominado FISCAL. E-mail: yara.souza@casal.al.gov.br.

6 ESTIMATIVA DE CUSTOS

Em anexo apresenta-se uma planilha orçamentária contendo a relação de serviços e materiais necessários à execução dos serviços.

7 PRAZO DE EXECUÇÃO

O prazo de execução do Contrato é de 12(doze) meses contados a partir da assinatura da Ordem de Serviço emitida pela CASAL.

8 PRAZO DE VIGÊNCIA

O prazo de vigência do Contrato é de 12(doze) meses contados a partir da assinatura da Ordem de Serviço emitida pela CASAL.

9 GARANTIA

A Ordem de Serviço para dar início aos trabalhos ora contratados, só será assinada após entrega, por parte do licitante contratado, de Garantia no valor que corresponda a 5% (cinco por cento) do valor do contrato.

A Contratada poderá optar por uma das seguintes modalidades de Garantia, nos termos do artigo 164, §1º Regulamento Interno de Licitações, Contratos e Convênios da CASAL –RILC:

- a. Dinheiro
- b. Seguro-garantia;
- c. Fiança bancária.

Na hipótese de prorrogação do contrato, a garantia deve ser atualizada para o valor do contrato.

A garantia será devolvida ao final do contrato e sendo que a garantia em dinheiro, esta será corrigida pela TR.

10 ACRÉSCIMO

A alteração quantitativa poderá ocorrer, nas mesmas condições contratuais, quando for necessário acréscimo ou supressões do objeto até o limite máximo de 25% (vinte e cinco por cento) do valor inicial atualizado do contrato, conforme o art. 171, § 2º, DO Regulamento Interno de Licitações, Contratos e Convênios CASAL - RILC.



ESTADO DE ALAGOAS
COMPANHIA DE SANEAMENTO DE ALAGOAS

11 PRORROGAÇÃO

O Contrato poderá ser prorrogado por iguais e sucessivos períodos até o limite de 60(sessenta) meses.

12 REAJUSTE

Os preços contratados são fixos e irremovíveis durante o período de 12 (doze) meses. Caso ultrapasse o referido período, os mesmos poderão ser reajustados a cada aniversário pela variação do Índice Nacional da Construção Civil – INCC/FGV.

13 FORMA DE PAGAMENTO

O pagamento será procedido após apresentação da Nota Fiscal Fatura protocolada e devidamente conferida e atestada pelo gestor do Contrato, contando-se o prazo de 30(trinta) dias a partir do seu lançamento no sistema de controle de pagamento da CASAL.

PARÁGRAFO PRIMEIRO:A CONTRATADA quando do faturamento, deverá apresentar ao gestor do contrato, os seguintes documentos, com data de validade atualizada:

- Certidão Negativa de Débito do INSS;
- Certidão Negativa de Débito do FGTS;
- Certidão Negativa atualizada de Débito junto a Fazenda Federal, Estadual e Municipal;
- Certidão Negativa de Débitos Trabalhistas – CNDT.

PARÁGRAFO SEGUNDO:A não apresentação dos documentos acima elencados ao gestor do contrato no prazo de 30(trinta) dias, ensejará a rescisão deste contrato.

PARÁGRAFO TERCEIRO: Nenhum pagamento será feito sem que a CONTRATADA tenha recolhido o valor da multa eventualmente aplicada.

PARÁGRAFO QUARTO:A emissão antecipada do documento fiscal não implicará adiantamento para pagamento da obrigação. Havendo erro na Nota Fiscal a mesma será devolvida à CONTRATADA.

PARÁGRAFO QUINTO: Qualquer irregularidade que impeça a liquidação da despesa será comunicada à contratada, ficando o pagamento pendente até que se providenciem as medidas saneadoras, não acarretando ônus para a CASAL.

PARÁGRAFO SEXTO: os pagamentos serão efetuados através de depósito bancário em conta corrente da CONTRATADA: Banco.....Agência C/C.....

PARÁGRAFO SÉTIMO: No caso de pagamento não efetuado no prazo estabelecido, o valor em atraso será corrigido pelo IPCA, desde o inadimplemento até a data do efetivo pagamento.

14 OBRIGAÇÕES DAS LICITANTES

14.1 HABILITAÇÃO PROFISSIONAL

- I. Somente se admitirá a participação de sociedades interligadas, quando no mesmo consórcio.
- II. Indicação do responsável técnico ou equipe de profissionais responsáveis técnicos que participarão da condução dos serviços, conforme Modelo A (anexo).
- III. O(s) responsável(eis) técnico(s) deve(m) assinar a declaração.
- IV. Certidão de Registro de Regularidade de Situação junto ao CREA da Proponente e dos profissionais de seu quadro, que não estejam relacionados na Certidão de Pessoa Jurídica, envolvidos diretamente na presente Licitação.
- V. Não serão aceitas certidões positivas.

VI. 14.2 CAPACIDADE TÉCNICA

- I. Comprovação da **Capacidade Técnica Operacional** - Experiência da Proponente.

A Proponente deverá comprovar experiência por meio de atestados de execução e conclusão bem-sucedida, emitidos em seu nome, fornecidos por pessoa jurídica de direito público ou privado, de obras de mesma natureza, em quantidades iguais ou superiores às parcelas de maior relevância do objeto da presente Licitação, discriminadas abaixo:

- a) Ligações domiciliar em ruas não pavimentadas = 1.000 unidades = 900 unidades
- b) Ligações domiciliar em ruas pavimentadas em paralelepípedo = 150 unidades



ESTADO DE ALAGOAS
COMPANHIA DE SANEAMENTO DE ALAGOAS

- c) Ligações domiciliar em ruas pavimentadas em asfalto = 50 unidades
- II. Quando o atestado se tratar de Unidades Localizadas (Estação de Tratamento, Elevatórias e Reservatórios), não será admitido o somatório de quantidades constantes do atestado, para comprovação de atendimento dos itens de vazão, de potência, de capacidade de reservação e de tratamento. Quando se tratar de Unidades Lineares (Aduadoras, Redes e Quantidades de Ligações Prediais), será admitido o somatório das quantidades constantes dos Atestados para comprovação de atendimento a estes itens.
- III. No caso da Proponente utilizar para comprovação das exigências mínimas, testado(s) de obras, referente(s) a contratos executados sob o regime de consórcio, as quantidades consideradas serão apenas aquelas relativas a parcela de participação da Proponente na composição do consórcio, conforme estiver discriminado no atestado ou, na ausência desta informação no documento, por cópia do ato constitutivo do consórcio, devidamente registrado no órgão competente que deverá acompanhar o mesmo. Salvo se constarem expressamente do atestado o objeto realizado por cada uma das empresas consorciadas.
- IV. No caso da Proponente utilizar para comprovação das exigências mínimas, atestado(s) de obras, referentes a contratos executados sob o regime subcontratação, somente serão aceitos aqueles atestados que tenham sido emitidos diretamente pela contratante principal (proprietária do empreendimento), ou que estejam acompanhados de declaração da mesma, ratificando as quantidades executadas bem como os demais dados do(s) atestado(s).
- V. No caso de uma Proponente ser detentora da proposta de menor preço para mais de um lote, quando couber, para fins de habilitação técnica deverá atender ao somatório dos quantitativos mínimos exigidos, correspondentes a cada um desses lotes.
- VI. Caso o somatório dos quantitativos mínimos estabelecidos não seja atingido, será observada para aplicação do critério de habilitação, a ordem de preferência de lotes onde a mesma deverá apresentar Declaração, conforme Modelo B (anexo). Na eventual ausência da declaração será considerada a ordem sequencial dos lotes da licitação.
- VII. Comprovação de **Capacidade Técnica Profissional** - Experiência Profissional.
- A Proponente deverá comprovar que possui em seu quadro funcional, na data estipulada para a entrega desta documentação, um ou mais profissionais de nível superior, com registro no órgão profissional competente, detentor de CAT emitida pelo CREA, ou respectivo conselho de classe, devidamente acompanhada do atestado de execução, fornecido por pessoa jurídica de direito público ou privado, que demonstrem sua capacitação técnica para a execução de obras, de mesma natureza e compatível com o objeto desta Licitação, em quantidades iguais ou superiores às parcelas de maior relevância, discriminadas abaixo:
 - Ligações domiciliar em ruas não pavimentadas = 1.000 unidades = 900 unidades
 - Ligações domiciliar em ruas pavimentadas em paralelepípedo = 150 unidades
 - Ligações domiciliar em ruas pavimentadas em asfalto = 50 unidades
- VIII. A comprovação do vínculo do profissional competente com a Proponente, deverá estar vigente e se dar através de um dos seguintes documentos:
- Carteira de Trabalho (contendo as seguintes folhas: número de registro, qualificação civil, contrato de trabalho), ou
 - Contrato de prestação de serviço (se por prazo determinado, o mesmo deverá abranger o período de execução dos serviços objeto desta contratação), registrado em Cartório de Títulos e Documentos.

Os documentos acima referidos serão considerados presumidamente verdadeiros em sua forma e conteúdo. Caso a Comissão de Licitações, provocada ou não, constate indícios de fraude, impõe-se a aplicação de sanção administrativa, atendido o devido processo legal e denúncia ao Ministério Público.

- IX. Não será permitido apresentar comprovação de vínculo empregatício de um mesmo profissional, em mais de uma Proponente, sob pena de inabilitação de ambas as empresas.



ESTADO DE ALAGOAS
COMPANHIA DE SANEAMENTO DE ALAGOAS

- X. Quando o profissional detentor do acervo for sócio da empresa, a comprovação do vínculo poderá ser feita pela Certidão da Junta Comercial, pelo Contrato Social vigente, pelo Estatuto Social ou pelo Ato Constitutivo da Sociedade.
- XI. O(s) profissional(ais) apontado(s) na proposta como detentor(es) do acervo técnico deverá(ão) ser indicado(s) como responsável(eis) técnico(s) e deverá(ão) obrigatoriamente participar da obra objeto desta Licitação, cabendo ao gestor do contrato observar essa questão.
- XII. No que se refere à apresentação de atestados constantes deste Edital, as Proponentes, quando se tratar de atestados inespecíficos, deverão destacar as referências inerentes às exigências obrigadas pelo Edital.

14.3 COMPOSIÇÃO ANALÍTICA DOS PREÇOS UNITÁRIOS DA PROPOSTA

A Licitante deverá apresentar a composição analítica dos preços unitários propostos.

15 MODO DE DISPUTA

O modo de disputa será fechado, conforme o art. 72, do Regulamento Interno de Licitações, Contratos e Convênios CASAL - RILC.

16 CRITÉRIO DE JULGAMENTO

O critério de julgamento adotado será o de menor preço, conforme o art. 75, do Regulamento Interno de Licitações, Contratos e Convênios CASAL - RILC.

17 OBRIGAÇÕES DA CONTRATADA

a) CONDIÇÕES GERAIS

A CONTRATADA deverá obedecer às Normas Internas da CASAL e ao Regulamento Geral do Fornecimento de Água e Coleta de Esgoto os quais fazem parte integrante do contrato a ser firmado com as licitantes vencedoras, independentes de transcrição, como também, do Código de Defesa do Consumidor não cabendo em qualquer hipótese alegar desconhecimento desses instrumentos legais ou quaisquer outros que digam respeito às atividades para as quais vier a ser contratada.

A CONTRATADA providenciará um livro de ocorrências, que ficará sob responsabilidade do gestor do contrato e terá suas páginas numeradas sequencialmente e rubricadas, tanto pelo gestor do contrato como pelo Supervisor da CONTRATADA, na data de emissão da Ordem de Serviço para inícios do contrato. O desempenho e o andamento do contrato serão registrados no livro de ocorrências.

A CONTRATADA deverá executar os serviços, com veículos e/ou motos contendo logomarca afixada na parte lateral (veículos) e no baú (motos) conforme adesivo padronizado pela CASAL, contendo os seguintes dizeres:

Nome da CONTRATADA.
Nome da Unidade da CASAL responsável pelo contrato.
Logomarca da CASAL
O adesivo padrão da CASAL será o indicado em anexo.
NOME DA CONTRATADA
UNIDADE DE NEGÓCIO
A SERVIÇO DA CASAL

Observação: Cinco (05) dias após a emissão da Ordem de Serviço (O.S.), todos os veículos deverão ser inspecionados quanto ao estabelecido no item relativo ao livro de ocorrências e ao item relativo à manutenção de equipamentos. Em caso de falta de atendimento ao estabelecido, será aplicada uma multa de 2% (dois por cento) do valor contratado por até três dias, ao fim dos quais, caso a pendência não esteja sanada, o contrato poderá ser rescindido pela CONTRATANTE unilateralmente e sem prévio aviso.

A CONTRATADA deverá ter seus veículos e motos com no máximo 02 (dois) anos de fabricação, adequados às finalidades previstas para o uso e devem se apresentar em perfeitas condições de utilização e bom estado de conservação. Os veículos e motos deverão ser previamente inspecionados e



ESTADO DE ALAGOAS
COMPANHIA DE SANEAMENTO DE ALAGOAS

aprovados pela unidade responsável pela gestão do contrato, que registrará no livro de ocorrências a aprovação ou não.

A contratada responsabilizar-se-á pela aquisição e manutenção dos equipamentos, programas, instrumentos, instalações ou quaisquer recursos necessários ao acesso, sem quaisquer ônus para a CASAL.

A contratada apresentará diariamente em local a ser definido pela CASAL, juntamente com os comprovantes das Ordens de Serviço, um relatório completo de suas atividades do dia anterior, incluindo os serviços recebidos, executados e não executados, esses agrupados em função dos motivos impeditivos de sua realização e acrescidos de comentários justificativos das ocorrências, para as devidas providências da unidade gestora.

A contratada executará os serviços para a CASAL obedecendo às Normas Técnicas, Especificações e Procedimentos e demais elementos que integram o presente Termo independente da transcrição.

A contratada não poderá executar nenhuma alteração das especificações de quaisquer serviços sem a prévia aprovação, por escrito, da CASAL.

A contratada deverá promover a seleção, capacitação e o treinamento do pessoal necessário à boa execução dos serviços.

A contratada deverá ser a única empregadora de seu pessoal e comprometer-se a observar rigorosamente todas as prescrições relativas às Leis de Trabalho e da Previdência ou correlatas em vigor no País.

A contratada deverá ser a única responsável pela execução dos serviços de que trata a presente licitação e responder pela qualidade dos mesmos e cumprimento dos prazos de execução.

A contratada deverá manter, junto à CASAL, um profissional qualificado, devidamente credenciado como preposto, para representar a Contratada e receber da CASAL as instruções, bem como proporcionar toda a assistência e facilidades necessárias ao relacionamento CASAL/CONTRATADA.

A Contratada deverá assegurar que todos os empregados se apresentem para o trabalho devidamente fardados portando crachá de identificação com fotografia.

A contratada deverá apresentar à CASAL, mensalmente, quando do envio das Notas Fiscais referentes à prestação dos serviços, o comprovante do recolhimento previdenciário e do FGTS, relativos ao mês anterior, de todos os funcionários envolvidos com a execução direta dos serviços objeto do contrato.

A contratada será responsável por quaisquer reclamações relativas a danos e prejuízos causados a terceiros em consequência dos serviços objeto deste Termo, responsabilizando-se pelo pagamento, sem qualquer reembolso por parte da CASAL, de indenização decorrente de acidentes ou fatos que causem prejuízos aos serviços ou a terceiros, quando resultantes de imprudência, imperícia ou negligência de seus empregados.

A contratada deverá sinalizar com equipamento adequado, conforme as exigências do Código Nacional de Trânsito, os locais de execução dos serviços.

A contratada deverá comunicar de imediato à CASAL qualquer ocorrência de impedimento ao andamento dos serviços, oficializando no prazo máximo de 24(vinte e quatro) horas.

A contratada deverá efetuar às suas próprias expensas, o reparo das falhas de mão-de-obra que se verificarem durante e após a execução dos serviços no prazo máximo de 48 (quarenta e oito) horas.

A contratada deverá cumprir e fazer cumprir as normas legais, regulamentares e administrativas aplicáveis à segurança, higiene e medicina do trabalho, fornecendo aos seus empregados os equipamentos de proteção individual.

A contratada deverá fornecer todos os equipamentos, ferramentas e materiais necessários à execução dos serviços objeto do contrato, à exceção do hidrômetro, da caixa de proteção e do selo de lacre, inclusive a instalação de registro de passagem DN 20mm ou DN 25mm no cavalete, na ausência do registro magnético. Os materiais hidráulicos a serem utilizados pela Contratada deverão atender as normas EB-892, NBR-5648, NBR- 8218 e NBR-10.072 da ABNT, devendo trazer a marca do fabricante.



ESTADO DE ALAGOAS
COMPANHIA DE SANEAMENTO DE ALAGOAS

18 OBRIGAÇÕES DA CONTRATANTE

Fornecer à Contratada os Procedimentos, Normas, Padrões e Especificações necessários à correta execução dos serviços.

Fornecer os desenhos técnicos em meio digital (CD) através da Assessora de Licitações e Contratos – ASLIC, mediante solicitação da licitante e critérios determinados pela mesma comissão.

Esclarecer toda e qualquer dúvida com referência à execução dos serviços, de imediato, se possível, quando solicitado verbalmente, ou no prazo máximo de 03 (três) dias úteis, quando oficializado por escrito.

Comunicar à Contratada, com antecedência de 72 (setenta e duas) horas, para os devidos ajustes, qualquer alteração desde que esta não implique em aumento de custos para a Contratada.

Intervir junto a outros órgãos, a fim de agilizar as autoridades dos serviços, caso estas sejam necessárias.

Emitir o Boletim de Medição dos serviços executados mensalmente, efetuando o pagamento dos mesmos até o 30º (trigésimo) dia útil subsequente à conformação das Notas Fiscais.

Abrir o “Livro de Ocorrências” e registrar todos os fatos relevantes acontecidos durante a vigência do contrato, principalmente aqueles que prejudiquem direta ou indiretamente a qualidade e a efetividade dos serviços.

19 DA GESTÃO

Conforme preconiza o artigo 190 do RILC, o contrato deverá ser executado fielmente pelas partes, de acordo com as cláusulas estabelecidas e as normas constantes da citada lei, respondendo cada qual pelas consequências de sua inexecução total ou parcial. Adiante, estão relacionadas as atribuições do gestor de contrato:

- Controlar o prazo de vigência do instrumento contratual sob sua responsabilidade, e encaminhar a solicitação de prorrogação;
- Verificar se a entrega de materiais, execução de obras ou a prestação de serviços será cumprida integral ou parceladamente;
- Anotar em formulário próprio todas as ocorrências relacionadas com a execução do contrato, determinando o que for necessário à regularização das faltas ou defeitos observados;
- Atestar as notas fiscais encaminhadas à unidade competente para pagamento;
- Comunicar à unidade competente, formalmente, irregularidades cometidas passíveis de penalidade, após os contatos prévios com a contratada;
- Solicitar à unidade competente esclarecimentos de dúvidas relativas ao contrato sob sua responsabilidade;
- Acompanhar o cumprimento, pela contratada, do cronograma físico-financeiro;
- Estabelecer prazo para correção de eventuais pendências na execução do contrato e informar à autoridade competente ocorrências que possam gerar dificuldades à conclusão da obra ou em relação a terceiros;
- Encaminhar à autoridade competente eventuais pedidos de modificações no cronograma físico-financeiro, substituições de materiais e equipamentos, formulados pela contratada.

20 DA FISCALIZAÇÃO

A gestão e a fiscalização do contrato consistem na verificação da conformidade da sua esmerada execução e da alocação dos recursos necessários, de forma a assegurar o perfeito cumprimento do pactuado, devendo ser exercido pelo gestor do contrato designado pela CASAL, que poderá ser auxiliado pelo fiscal técnico e fiscal administrativo do contrato, cabendo ao responsável legal ou preposto da Contratada o acompanhamento dessas atividades, termos do art. 203 do Regulamento Interno de Licitações, Contratos e Convênios – RILC da CASAL;

Conhecer e reunir-se com o preposto da Contratada (art. 203 § 2º do RILC) com a finalidade de definir e estabelecer as estratégias da execução do objeto, bem com traçar metas de controle, fiscalização e acompanhamento do contrato;



ESTADO DE ALAGOAS
COMPANHIA DE SANEAMENTO DE ALAGOAS

O serviço será fiscalizado por intermédio de engenheiro(s), biólogo(s) ou profissional habilitado designado(s) e respectivos auxiliares, elementos esses doravante indicados pelo nome FISCALIZAÇÃO. O fiscal possui funções específicas para melhor desenvolver seu trabalho sendo necessário atender aos seguintes requisitos mínimos:

- Ter conhecimento prévio de sua competência e atuação (art. 67 da Lei 8.666/93) de modo que seja responsável pela execução de atividades e/ou pela vigilância e garantia da regularidade e adequação dos serviços;
- O fiscal deverá possuir em suas mãos a cópia de todo o processo licitatório, principalmente do projeto básico e do projeto executivo, a partir de onde poderá vigiar/sindicar/atestar toda a atividade exercida;
- Ter pleno conhecimento dos termos contratuais que irá fiscalizar, principalmente de suas cláusulas, assim como das condições constantes do edital e seus anexos para permitir ao fiscal concluir que, durante a execução, o objeto está sendo executado conforme o contratado, ou então, para poder exigir essa correta execução;
- Conhecer e reunir-se com o preposto da CONTRATADA (artes. 38 e 109 da Lei 8.666/93) com a finalidade de definir e estabelecer as estratégias da execução do objeto, bem como traçar metas de controle, fiscalização e acompanhamento do contrato;
- Exigir da CONTRATADA o fiel cumprimento de todas as condições contratuais assumidas, constantes das cláusulas e demais condições do Edital da Licitação e seus anexos, planilhas, cronogramas etc.;
- Comunicar à Administração a necessidade de alterações do quantitativo do objeto ou modificação da forma de sua execução, em razão do fato superveniente ou de outro qualquer, que possa comprometer a aderência contratual e seu efetivo resultado;
- Recusar serviço ou fornecimento irregular, não aceitando material ou serviço diverso daquele que se encontra especificado no edital e seus anexos;
- Comunicar por escrito qualquer falta cometida pela CONTRATADA.

Serão realizadas fiscalizações diárias por técnicos da CASAL visando acompanhar os serviços a serem executados pela CONTRATADA e observar se as atividades estão sendo desempenhadas de modo satisfatório.

A fiscalização exercerá rigoroso controle em relação à quantidade, particularidade e qualidade na execução dos serviços, aplicando as penalidades previstas, quando não atendidas as respectivas disposições contratuais.

Os serviços executados e não aprovados pela fiscalização deverão obrigatoriamente ser refeitos sem qualquer ônus para a CASAL.

Todas as ordens dadas pela FISCALIZAÇÃO ao(s) engenheiro(s) condutor(es) da Supervisão do serviço serão consideradas como se fossem dirigidas a CONTRATADA; de mesmo modo, todo e qualquer ato efetuado ou disposição tomada pelo(s) referido(s) engenheiro(s), ou ainda omissões de responsabilidade do(s) mesmo(s), serão consideradas para todo e qualquer efeito como tendo sido da CONTRATADA.

Ficam reservados a FISCALIZAÇÃO o direito e a autoridade para resolver todo e qualquer caso singular, duvidoso, omissos, não previsto no Contrato, nas Especificações, no Projeto Básico, no Projeto Executivo e em tudo o mais que de qualquer forma se relacione ou venha a se relacionar, direta ou indiretamente, com a obra em questão e seus complementos.

A FISCALIZAÇÃO terá plena autoridade para suspender, por meios amigáveis ou não, os serviços, total ou parcialmente, sempre que julgar conveniente por motivo técnico, de segurança, disciplinar ou outros. Em todos os casos, os serviços só poderão ser reiniciados por outra ordem da FISCALIZAÇÃO.

21 PENALIDADES

Pela inexecução total, parcial ou inadequada das obrigações assumidas pela CONTRATADA, poderão ser aplicadas as seguintes sanções, não cumulativas, assegurando o direito de defesa prévia por 05 (cinco) dias úteis.

- **ADVERTÊNCIA**, por escrito, pela inexecução parcial do contrato, pelo cumprimento irregular das



ESTADO DE ALAGOAS
COMPANHIA DE SANEAMENTO DE ALAGOAS

- cláusulas contratuais, pela paralisação da prestação dos serviços;
- MULTA de 2% (dois por cento) sobre o valor da fatura mensal, limitada, por sua vez de incidência, a 10% (dez por cento) do valor global do contrato;
 - IMPEDIMENTO DE CONTRATAR com a Administração, por prazo não superior a 02 (dois) anos.

Na hipótese de a proponente incorrer em multa, esta deverá ser paga dentro do prazo máximo de 15 (quinze) dias a contar do recebimento da notificação ou do não acolhimento da defesa, sob pena de a CASAL descontar o respectivo valor nos pagamentos vincendo.

22 CASOS OMISSOS

Os casos omissos ou situações não explícitas serão decididas pelas partes, segundo as disposições contidas no Regulamento Interno de Licitações, Contratos e Convênios CASAL – RILC, termos da Lei nº 13.303/2016.

23 CONSIDERAÇÕES GERAIS

Os elementos básicos para execução do serviço sempre serão os preconizados no projeto. Qualquer alteração que possa vir existir, no mesmo, deverá sempre ser por escrito e com anuência da FISCALIZAÇÃO.

Qualquer alteração no projeto que não seja autorizada pela FISCALIZAÇÃO, e que por acaso venham ser concretizada pela Contratada, não será aceita e deverá ser reconstruída a luz do projeto.

Após a conclusão total de cada etapa de serviço, as modificações e alterações que possam vir existir do projeto, deverão ser imediatamente atualizadas, não sendo permitido que as mesmas sejam postergadas para a conclusão total do serviço.

O serviço só será considerado como concluído após todas as modificações que venham existir no projeto, serem recadastradas e atualizadas. Essas atualizações serão de inteira responsabilidade da CONTRATADA e visitadas pela FISCALIZAÇÃO, se aprovadas.

Deve-se considerar como projeto, os desenhos, memoriais técnicos, especificações, ordens de serviço, instruções de serviço, ou qualquer documento emanado pela FISCALIZAÇÃO, que objetive a perfeita execução dos serviços.

Todos os materiais para execução do serviço deverão ser novos e de qualidade, de conformidade com o preconizado nas especificações, nos desenhos, e planilhas. Na falta, prevalecerão as normas e especificações dos fabricantes.

A mão de obra a ser utilizada no serviço, deverá ser especializada e de qualidade.

Todas as normas de segurança do trabalho deverão ser utilizadas em todos os serviços durante todo decorrer do serviço.

Não se poderá alegar, em hipótese alguma, como justificativa ou defesa, por qualquer elemento da CONTRATADA, desconhecimento, incompreensão, dúvidas ou esquecimentos das cláusulas e condições destas Especificações e do Contrato, bem como de tudo o que estiver contido no Projeto Básico e Executivo, nas Normas, Especificação e Métodos da ABNT - Associação Brasileira de Normas Técnicas e da CASAL - Companhia de Saneamento de Alagoas.

A existência e a atuação da FISCALIZAÇÃO em nada diminuem a responsabilidade única, integral e exclusiva da CONTRATADA no que concerne aos serviços e suas implicações próximas ou remotas, sempre de conformidade com o Contrato, o Código Civil e demais leis ou regulamentos vigentes.

Deverá a CONTRATADA acatar de modo imediato às ordens da FISCALIZAÇÃO, dentro destas Especificações e do Contrato.

A CONTRATADA deverá permanentemente ter e colocar à disposição da FISCALIZAÇÃO os meios necessários e aptos a permitir a medição dos serviços executados/elaborados, bem como facilitar o acompanhamento/execução dos serviços.

A FISCALIZAÇÃO poderá exigir, a qualquer momento, de pleno direito, que sejam adotadas pela CONTRATADA, providências suplementares necessárias à segurança dos serviços e ao seu bom andamento.

Pela CONTRATADA a condução do serviço ficará a cargo de pelo menos um engenheiro registrado no



ESTADO DE ALAGOAS
COMPANHIA DE SANEAMENTO DE ALAGOAS

CREA da Região. Deverá esse engenheiro ser auxiliado em cada frente de trabalho por um encarregado devidamente habilitado.

O(s) técnicos(s) condutor(es) do serviço, cada um no seu âmbito respectivo, deverão estar sempre em condições de atender a FISCALIZAÇÃO e prestar-lhes todos os esclarecimentos e informações sobre o andamento dos serviços, a sua programação, as peculiaridades das diversas tarefas e tudo o mais que a FISCALIZAÇÃO reputar necessário ou útil e que só refira, diretamente, ao serviço e suas implicações.

O quadro do pessoal da CONTRATADA empregado no serviço, deverá ser constituído de elementos competentes, hábeis e disciplinados, qualquer que seja a sua função, cargo ou atividade. A CONTRATADA é obrigada a afastar imediatamente do serviço e do canteiro do trabalho todo e qualquer elemento julgado pela FISCALIZAÇÃO com conduta inconveniente e que possa prejudicar o bom andamento e a perfeita execução dos serviços e a ordem do canteiro.

A CONTRATADA não poderá executar qualquer serviço que não seja autorizado pela FISCALIZAÇÃO, salvo os eventuais de emergência.

Maceió, 02 de outubro de 2018

Julio César Moura Menezes Junior
Engenheiro Sanitarista e Ambiental – CREA
Crea: 020.990.316-3
Mat. 2943



ESTADO DE ALAGOAS
COMPANHIA DE SANEAMENTO DE ALAGOAS

ANEXO II
PLANILHA DE CUSTOS

 Companhia de Saneamento de Alagoas						
OBRA: CONTRATAÇÃO DE PRESTAÇÃO DE SERVIÇO DE IMPLANTAÇÃO DE LIGAÇÕES DOMICILIARES DE ÁGUA PARA OS NÚCLEOS DA UNIDADE AGRESTE/AL						
LOCAL: Arapiraca, Campo Alegre, Campo Grande, Campo Alegre, Coité do Nóia, Craibas, Feira Grande, Girau do Ponciano, Igací, Igreja Nova, Junqueiro, Lagoa da Canoa, Olho D'água Grande, Piaçabuçu, São Brás, São Sebastião, Taquarana e Traipú.						
DATA: OUTUBRO/2018						BDI SERVIÇOS: 20,76%
						BDI MATERIAIS: 11,10%
ITEM	CÓDIGO	DISCRIMINAÇÃO	UNID	QUANT	P.UNIT	P. TOTAL
I		SERVIÇOS				
1.1		Ligações domiciliar em ruas não pavimentadas com caixa de firma DN 50mm	Und	923,00		
1.2		Ligações domiciliar em ruas não pavimentadas com caixa de firma DN 75mm	Und	554,00		
1.3		Ligações domiciliar em ruas não pavimentadas com caixa de firma DN 100mm	Und	369,00		
1.4		Ligações domiciliar em ruas pavimentadas em paralelepípedo com caixa de firma DN 50mm	Und	170,00		
1.5		Ligações domiciliar em ruas pavimentadas em paralelepípedo com caixa de firma DN 75mm	Und	102,00		
1.6		Ligações domiciliar em ruas pavimentadas em paralelepípedo com caixa de firma DN 100mm	Und	68,00		
1.7		Ligações domiciliar em ruas pavimentadas em asfalto com caixa de firma DN 50mm	Und	50,00		
1.8		Ligações domiciliar em ruas pavimentadas em asfalto com caixa de firma DN 75mm	Und	30,00		
1.9		Ligações domiciliar em ruas pavimentadas em asfalto com caixa de firma DN 100mm	Und	20,00		
Sub Total I						-
TOTAL						



ESTADO DE ALAGOAS
COMPANHIA DE SANEAMENTO DE ALAGOAS

CRONOGRAMA FINANCEIRO



Companhia de Saneamento de Alagoas

CRONOGRAMA FÍSICO - FINANCEIRO

OBRA: CONTRATAÇÃO DE PRESTAÇÃO DE SERVIÇO DE IMPLANTAÇÃO DE LIGAÇÕES DOMICILIARES DE ÁGUA PARA OS NÚCLEOS DA UNIDADE AGRESTE/AL

LOCAL: Arapiraca, Campo Alegre, Campo Grande, Campo Alegre, Coité do Nóia, Craibas, Feira Grande, Girau do Ponciano, Igaci, Igreja Nova, Junqueiro, Lagoa da Canoa, Olho D'água Grande, Piaçabuçu, São Brás, São Sebastião, Taquarana e Traipú.

DATA: OUTUBRO/2018

ITEM	DESCRIÇÃO	VALOR (R\$)	1º mês	2º mês	3º mês	4º mês	5º mês	6º mês
I	SERVIÇOS							
1.1	Ligações domiciliar em ruas não pavimentadas com caixa de firma DN 50mm		77	77	77	77	76	77
1.2	Ligações domiciliar em ruas não pavimentadas com caixa de firma DN 75mm		46	46	46	46	46	47
1.3	Ligações domiciliar em ruas não pavimentadas com caixa de firma DN 100mm		31	30	31	31	31	30
1.4	Ligações domiciliar em ruas pavimentadas em paralelepípedo com caixa de firma DN 50mm		14	14	14	14	14	15
1.5	Ligações domiciliar em ruas pavimentadas em paralelepípedo com caixa de firma DN 75mm		9	8	9	8	9	8
1.6	Ligações domiciliar em ruas pavimentadas em paralelepípedo com caixa de firma DN 100mm		6	5	6	5	6	6
1.7	Ligações domiciliar em ruas pavimentadas em asfalto com caixa de firma DN 50mm		4	4	4	5	4	4
1.8	Ligações domiciliar em ruas pavimentadas em asfalto com caixa de firma DN 75mm		2	2	3	3	2	2
1.9	Ligações domiciliar em ruas pavimentadas em asfalto com caixa de firma DN 100mm		1	2	2	2	2	1
	FATURAMENTO DA OBRA							



ESTADO DE ALAGOAS
COMPANHIA DE SANEAMENTO DE ALAGOAS

LICITAÇÃO CASAL Nº 17/2019

ANEXO IV

MODELO DE DOCUMENTOS

MODELO A
CARTA PROPOSTA DE PREÇOS

(APRESENTAR EM PAPEL TIMBRADO DA EMPRESA PROPONENTE)

A
COMPANHIA DE SANEAMENTO DE ALAGOAS – CASAL

REF. LICITAÇÃO CASAL Nº 17/2019

OBJETO: CONTRATAÇÃO DE EMPRESA DE ENGENHARIA ESPECIALIZADA PARA EXECUÇÃO DOS SERVIÇOS DE LIGAÇÕES DOMICILIARES DE ÁGUA, COM REPOSIÇÃO DE PAVIMENTO, EM CIDADES DA UNIDADE DE NEGÓCIO DO AGRESTE, CUJA SEDE É A CIDADE DE ARAPIRACA.

O signatário da presente, em nome da empresa _____, CNPJ _____, propõe o preço global de R\$ _____ (_____), para aquisição do objeto da presente licitação.

O signatário entrega anexo a esta Carta proposta de Preços a Planilha de Custos e Cronograma Físico Financeiro, conforme modelo contido no Edital, com duas casas decimais e assinado pelo responsável legal da empresa;

Concorda que em caso de discrepância de valor entre a forma numérica e a forma por extenso do preço global proposto, será considerado o valor por extenso.

Concorda que está ciente com todas as normas e condições deste edital e seus anexos,

Está ciente que o prazo de validade da proposta de preços é de 90 (noventa) dias a contar da data da abertura da Licitação.

Concorda com o prazo de pagamento disposto no instrumento convocatório;

Estão incluídas nesta proposta de preços, as despesas com todos os impostos, taxas, encargos sociais, encargos fiscais, encargos previdenciários e quaisquer outras despesas que incidam ou venham a incidir sobre o objeto da licitação.

Local e data

.....
(Nome/assinatura do representante legal. CPF)
PROponente



ESTADO DE ALAGOAS
COMPANHIA DE SANEAMENTO DE ALAGOAS

MODELO B

DECLARAÇÕES DE SUJEIÇÃO AO EDITAL
(APRESENTAR EM PAPEL TIMBRADO DA LICITANTE)

O Signatário da presente _____, CPF Nº _____, representante legal da empresa _____, declara expressamente que:

1. está de acordo com todas as normas e condições desta licitação e seus anexos;
2. sob as penas da lei, que até a presente data inexistem fatos impeditivos para sua habilitação neste processo licitatório realizado pela Companhia de Saneamento de Alagoas CASAL, ciente da obrigatoriedade de declarar ocorrências posteriores;
3. Para fins do disposto no [inciso XIII do art. 210 do Regulamento Interno de Licitações, Contratos e Convênios – RILC/CASAL](#), que não emprega menor de dezoito anos em trabalho noturno, perigoso ou insalubre e não emprega menor de dezesseis anos, nos termos do Inciso XXXIII do Art. 7º da Constituição Federal de 1988. Salvo a partir de quatorze anos, na condição de Aprendiz.
4. Sob as penalidades cabíveis, a não superveniência de fato impeditivo da habilitação.
5. Assume total responsabilidade pelas informações prestadas e, em qualquer tempo, exime a contratante de qualquer ônus civil e penal que lhe possa acarretar.
6. Fará prova de todas as informações ora declaradas, quando necessário ou quando solicitado.

Local e data

.....
(Nome/assinatura do representante legal. CPF)
PROPONENTE



ESTADO DE ALAGOAS
COMPANHIA DE SANEAMENTO DE ALAGOAS

MODELO C

(APRESENTAR EM PAPEL TIMBRADO DA LICITANTE)

(Exclusivo para microempresa ou empresa de pequeno porte)

DECLARAÇÃO DE ME OU EPP

O Signatário da presente, SR. _____, CPF Nº _____, representante legal da empresa _____, CNPJ _____ declara expressamente, sob as penas da lei, que:

1. Cumpre os requisitos legais para qualificação como microempresa ou empresa de pequeno porte, estando apta a usufruir do tratamento favorecido estabelecido nos arts. 42 a 49 da Lei Complementar nº 123/2006, alterada pela alterada pela Lei Complementar nº 147/2014.

Local e data

.....
(Nome/assinatura do representante legal. CPF)

PROPONENTE



ESTADO DE ALAGOAS
COMPANHIA DE SANEAMENTO DE ALAGOAS

MODELO D

(APRESENTAR EM PAPEL TIMBRADO DA LICITANTE)
INFORMAÇÃO DA CONTA CORRENTE DO SIGNATÁRIO

À
COMPANHIA DE SANEAMENTO DE ALAGOAS – CASAL
RUA BARÃO DE ATALAIA, 200,
CENTRO – MACEIO – ALAGOAS
CEP: 57.020-510
A/C DA ASLIC/CASAL

Vimos pela presente solicitar a V.S.^a que todos os pagamentos para liquidação de notas fiscais emitidas por nossa empresa, referente ao contrato oriundo da LICITAÇÃO CASAL Nº 17/2019, sejam efetuados por meio de crédito em nossa conta corrente abaixo indicada:

BANCO:
AGÊNCIA Nº:
NOME DA AGÊNCIA:
NÚMERO DA CONTA CORRENTE:
CIDADE:
ESTADO:

Salientamos que os créditos efetuados na conta corrente acima indicada dispensarão qualquer documento de quitação de nossa parte.
Outrossim, declaramos que a conta corrente acima informada é de nossa exclusiva titularidade.

Atenciosamente,

(Carimbo da empresa)

Assinatura
Nome do Representante legal
CPF
Proponente.



ESTADO DE ALAGOAS
COMPANHIA DE SANEAMENTO DE ALAGOAS

MODELO E

DECLARAÇÃO DE EMPRESAS COM CHANCELA NO TERMO DE ABERTURA E/OU TERMO DE ENCERRAMENTO

Declaro para os devidos fins que, o Balanço Patrimonial, bem como as Demonstrações Contábeis, referentes ao exercício de _____, da empresa _____ inscrita no CNPJ _____, são partes integrantes do Livro Diário nº _____, livro este, que encontra-se devidamente registrado na junta comercial do município, conforme chancela no Termo de abertura e/ou Termo de encerramento (anexar o termo chancelado).

O Livro Diário nº _____ contém _____ páginas numeradas, da seguinte forma:

- a) da página _____ até a página _____, estão relacionadas as movimentações diárias;
- b) da página _____ até a página _____, estão minhas Demonstrações Contábeis;
- b. 1) Página _____ Balanço Patrimonial;
- b. 2) Página _____ DRE;
- b. 3) Página _____ DLPA (Demonstração do Lucros e Prejuízos Acumulados);
- b. 4) Página _____
- b. 5) Página _____

+, as informações acima são verídicas e estão de acordo com o edital nº _____ desta Companhia de Saneamento de Alagoas - CASAL e assumo a inteira responsabilidade, bem como, as consequências pela inexactidão das informações acima elencadas.

Obs.: Esta Declaração não exige o Licitante de apresentar o Balanço Patrimonial, as Demonstrações Contábeis, nem do próprio Termo (este deve estar chancelado pela Junta Comercial), que são imprescindíveis para andamento do processo.

, _____ de _____ de 20 ____.

Representante legal ou procurador da empresa

Contador da Empresa
CRC nº _____



ESTADO DE ALAGOAS
COMPANHIA DE SANEAMENTO DE ALAGOAS

MODELO F

DECLARAÇÃO DO PROPONENTE DE QUE NÃO SE ENQUADRA EM NENHUM DOS IMPEDIMENTOS
CONSTANTES NO REGULAMENTO DE LICITAÇÕES E CONTRATOS DA CASAL

À
COMPANHIA DE SANEAMENTO DE ALAGOAS – CASAL

REF. LICITAÇÃO CASAL Nº 17/2019

----- inscrito no CNPJ nº -----, por intermédio de seu representante legal o(a) SR.(ª) _____, RG nº _____, CPF nº _____, **DECLARA**, ter conhecimento da vedação constante no art. 17 do Regulamento Interno de Licitações, Contratos e Convênios da CASAL, abaixo transcrito, e que não se enquadra em nenhuma de suas hipóteses:

Dos impedimentos para participar de licitações ou ser contratado pela CASAL **Art. 17.** Não poderá participar, direta ou indiretamente, da licitação ou da execução de obra, serviço ou fornecimento a empresa:

I - cujo administrador ou sócio detentor de mais de 5% (cinco por cento) do capital social seja diretor ou empregado da CASAL;

II - esteja cumprindo a pena suspensão do direito de licitar e contratar aplicada pela CASAL;

III - declarada inidônea pela União, por Estado, pelo Distrito Federal ou por Município, na forma do Art. 87, inc. IV da Lei nº 8.666/93 ou declarada impedida de licitar e contratar com os órgãos e entidades integrantes da Administração Pública do Estado de Alagoas, com base no Art. 7º da Lei nº 10.520/02, enquanto perdurarem os efeitos da sanção;

IV - constituída por sócio de empresa que estiver suspensa, impedida ou declarada inidônea;

V - cujo administrador seja sócio de empresa suspensa, impedida ou declarada inidônea;

VI - constituída por sócio que tenha sido sócio ou administrador de empresa suspensa, impedida ou declarada inidônea, no período dos fatos que deram ensejo à sanção;

VII - cujo administrador tenha sido sócio ou administrador de empresa suspensa, impedida ou declarada inidônea, no período dos fatos que deram ensejo à sanção;

VIII - que tiver, nos seus quadros de diretoria, pessoa que participou, em razão de vínculo de mesma natureza, de empresa declarada inidônea.

Parágrafo único. Aplica-se a vedação prevista no caput:

I - à contratação do próprio empregado ou dirigente da CASAL, como pessoa física, bem como à participação dele em processos licitatórios, na condição de licitante;

II - a quem tenha relação de parentesco, até o terceiro grau civil, com:

a) dirigente da CASAL;

b) empregado de CASAL cujas atribuições envolvam a atuação na área responsável pela licitação ou contratação;

c) autoridade do Estado de Alagoas, assim entendido aqueles que exercem o cargo de Secretários de Estado, Diretores Gerais, Presidentes de



ESTADO DE ALAGOAS
COMPANHIA DE SANEAMENTO DE ALAGOAS

Estatais e de Órgãos da Administração Direta, Indireta, Autárquica, Fundacional, bem como dos Serviços Sociais Autônomos e seus equivalentes.

1. cujo proprietário, mesmo na condição de sócio, tenha terminado seu prazo de gestão ou rompido seu vínculo com a CASAL há menos de 6 (seis) meses.

Art. 18. É vedada também a participação direta ou indireta nas licitações promovidas pela CASAL:

I - de pessoa física ou jurídica que tenha elaborado o anteprojeto ou o projeto básico da licitação;

II - de pessoa jurídica que participar de consórcio responsável pela elaboração do anteprojeto ou do projeto básico da licitação;

III - de pessoa jurídica da qual o autor do anteprojeto ou do projeto básico da licitação seja administrador, controlador, gerente, responsável técnico, subcontratado ou sócio, neste último caso quando a participação superar 5% (cinco por cento) do capital votante.

4. É permitida a participação das pessoas jurídicas e da pessoa física de que tratam os incisos II e III do caput deste artigo em licitação ou em execução de contrato, como consultor ou técnico, nas funções de fiscalização, supervisão ou gerenciamento exclusivamente a serviço da CASAL.

5. Para fins do disposto no caput, considera-se participação indireta a existência de vínculos de natureza técnica, comercial, econômica, financeira ou trabalhista entre o autor do projeto básico, pessoa física ou jurídica, e o licitante ou responsável pelos serviços, fornecimentos e obras, incluindo-se os fornecimentos de bens e serviços a estes necessários.

6. O disposto no § 2º deste artigo aplica-se a empregados incumbidos de levar a efeito atos e procedimentos realizados pela CASAL no curso da licitação.

Por ser expressão da verdade.

_____ (local), -----de -----de -----

(representante legal e CPF).



ESTADO DE ALAGOAS
COMPANHIA DE SANEAMENTO DE ALAGOAS

LICITAÇÃO CASAL Nº 17/2019

ANEXO V

MINUTA DE CONTRATO DE PRESTAÇÃO DE SERVIÇOS

CONTRATO Nº ____/20XX – CASAL
CONTRATO DE PRESTAÇÃO DE SERVIÇOS, QUE ENTRE
SI CELEBRAM, DE UM LADO A COMPANHIA DE
SANEAMENTO DE ALAGOAS – CASAL E DE OUTRO
LADO A EMPRESA _____, TUDO CONSTA
DO PREÂMBULO E DO CONTEXTO DESTE
INSTRUMENTO.

PREÂMBULO – DAS PARTES E DO FUNDAMENTO:

I) **CONTRATANTE:** COMPANHIA DE SANEAMENTO DE ALAGOAS - CASAL, Sociedade De Economia Mista Estadual, vinculada à Secretaria de Estado de Infraestrutura, sediada a Rua Barão de Atalaia, nº 200, Centro, Maceió/AL, CEP: 57.020-510, doravante denominada simplesmente CASAL, inscrita no CNPJ/MF sob o nº 12.294.708/0001-81, neste ato representada por seu Diretor Presidente _____, inscrito no CPF/MF sob o nº..... e por seu Vice-Presidente de Gestão de Engenharia, _____, inscrito no CPF/MF nº....., ambos residentes e domiciliados nesta Capital.

II) **CONTRATADA:** _____, Estabelecida a Rua _____, inscrita no CNPJ/MF sob o nº _____, representada por _____, inscrito no CPF/MF nº _____, residente e domiciliado em _____, simplesmente denominada FORNECEDORA.

III) **FUNDAMENTO LEGAL DA ADJUDICAÇÃO:** A presente adjudicação decorre da LICITAÇÃO.CASAL nº 17/2019– CASAL, devidamente homologado pelo Senhor Diretor Presidente da CASAL, conforme consta no Processo Administrativo Protocolo nº 9.139/2018, CI Nº 372/2018 – UNAG, na forma da Lei Federal nº 13.303/2016, Lei Complementar nº 123/2006 e suas alterações, no RILC/CASAL, aprovado pelo Conselho de Administração da CASAL em 29 de maio de 2018 e publicado no Diário Oficial do estado de Alagoas edição do dia 04 de julho de 2018, obrigando as partes de acordo com as cláusulas e condições a seguir expressas.

1. CLÁUSULA PRIMEIRA – DO OBJETO: O objeto da presente licitação é a contratação de empresa de engenharia especializada para execução dos serviços de ligações domiciliares de água, com reposição de pavimento, em cidades da Unidade de Negócio do Agreste, cuja sede é a cidade de Arapiraca.

1.1. Para todo e qualquer efeito jurídico, constituem partes integrantes e indissociáveis do presente contrato, independentemente de transcrição, os seguintes documentos:

a) Edital de **LICITAÇÃO CASAL Nº 17/2019 – CASAL**, e seus anexos, nestes incluso o Projeto Básico, e em caso de eventual contradição deverá ser consultada a Administração Pública para se manifestar.

b) Proposta Comercial da **CONTRATADA**.

2. CLÁUSULA SEGUNDA - DA GARANTIA: Deve ser apresentada CASAL no prazo de 10 (dez) dias úteis após a celebração do contrato, de Garantia no valor que corresponda a 5% (cinco por cento) do valor global do contrato.

2.1. A Contratada poderá optar por uma das seguintes modalidades de Garantia, conforme consta no Projeto Básico e no art. Nº 164 do RILC/CASAL.

a) Dinheiro;

b) Seguro-garantia;



ESTADO DE ALAGOAS
COMPANHIA DE SANEAMENTO DE ALAGOAS

c) Fiança bancária.

2.2. Na hipótese de prorrogação do contrato, a garantia deve ser atualizada para o valor global do contrato.

2.3. A garantia será restituída ou liberada após a execução e recebimento definitivo do objeto contratual, mediante a apresentação da certidão negativa de regularidade com o INSS relativa a baixa da matrícula do CEI e quando em dinheiro, atualizada monetariamente com base na variação do índice da caderneta de poupança.

3. CLÁUSULA TERCEIRA – DO PREÇO E DOS RECURSOS: A CONTRATADA se obriga a prestar os serviços, objeto deste CONTRATO pelo valor estimado de R\$ _____ (_____), de acordo com sua Proposta.

3.1. Fica expressamente estabelecido que os preços propostos pela **CONTRATADA** incluem todos os custos diretos e indiretos, requeridos para execução dos serviços objeto deste instrumento.

3.2. As despesas decorrentes deste contrato terão a seguinte classificação orçamentária:

UNIDADE ORÇAMENTÁRIA 131.300 - UNIDADE NEGÓCIO DO AGRESTE
GRUPO DE DESPESA 600.000 – ABASTECIMENTO DE ÁGUA/ESGOTO SANITÁRIO
RUBRICA 616.614 – LIGAÇÕES DOMICILIARES

3.0. CLÁUSULA TERCEIRA – DO LOCAL PARA PRESTAÇÃO DOS SERVIÇOS: Os serviços serão executados nas cidades que compõem a Unidade de Negócio do Agreste, cuja sede é a cidade de Arapiraca.

3.1. As cidades que compõem a Unidade de Negócio do Agreste, são:

Arapiraca	Junqueiro
Campo Alegre	Lagoa da Canoa
Campo Grande	Olho D'água Grande
Coité do Nória	Piaçabuçu
Craíbas	São Brás
Feira Grande	São Sebastião
Girau do Ponciano	Taquarana
Igaci	Traipu
Igreja Nova	

3.2. Descrição e detalhamento quanto as localidades da prestação dos serviços, encontram-se contidas no Projeto Básico, parte integrante deste instrumento, independente de sua transcrição.

4.0. CLÁUSULA QUARTA – DAS ESPECIFICAÇÕES TÉCNICAS: O conjunto das especificações contidas no Projeto Básico, parte integrante deste instrumento, independente de sua transcrição, procura contemplar todas as situações que devem ocorrer quando da execução dos serviços. Caso surjam condições muito específicas não abordadas deve-se, preferencialmente, seguir as recomendações estabelecidas pela Legislação Brasileira, ou ainda, as próprias da CONTRATANTE.

5.0. CLÁUSULA QUINTA – DAS CARACTERÍSTICAS DOS SERVIÇOS: Os serviços a serem executados, relacionados a abaixo, constam discriminados no Projeto Básico, parte integrante deste instrumento, independente de sua transcrição.

- Escavação de valas
- Tubos e conexões
- Caixa de proteção do hidrômetro
- Registro de corte
- Porca anti-inversão
- Espiral antifraude
- Modelos de instalação da Caixa de proteção, com exemplos de fachadas e instalações
- Serviços diversos: Reaterro



ESTADO DE ALAGOAS
COMPANHIA DE SANEAMENTO DE ALAGOAS

- Recomposição do pavimento em paralelepípedo
- Recomposição de pavimento em asfalto
- Alvenaria de tijolo
- Reboco

5.1. Outros serviços que sejam determinados pelo Gestor do contrato, que se façam necessários para o bom andamento da prestação dos serviços ora contratados.

6.0. CLÁUSULA SEXTA – DA EXECUÇÃO DOS SERVIÇOS: Todos os serviços deverão ser executados dentro das normas e padrões da construção civil, com acompanhamento de profissional habilitado pelo Conselho Regional de Engenharia e Agronomia – CREA.

6.1. A descrição dos serviços a serem executados, os materiais e demais critérios para sua execução, encontram-se no Projeto Básico, parte integrante deste instrumento, independente de sua transcrição.

7.0. CLÁUSULA SÉTIMA – FECHAMENTOS DE VIAS E ACESSOS: As vias de acesso fechadas ao trânsito deverão ser protegidas com barreiras e com a devida sinalização e indicação de desvio, devendo, durante a noite, ser iluminadas e em casos especiais, deverão ser postados vigias ou sinaleiros, devidamente equipados.

7.1. Nos cruzamentos ou em outros locais onde não for possível utilizar desvio, o serviço deverá ser efetuado por etapas, de modo a não bloquear o trânsito.

7.2. Os serviços deverão ser executados sem interrupção, até a liberação da área, podendo ser programados para fins de semana ou para os horários de menor movimento.

8.0. CLÁUSULA OITAVA – DA VIGÊNCIA, DA EXECUÇÃO E DA PRORROGAÇÃO: O prazo de vigência do contrato é de 12 (doze) meses, contados a partir da assinatura da Ordem de Serviço emitida pela CASAL.

8.1. O prazo de execução do serviço é de 12 (doze) meses, contados a partir da assinatura da Ordem de Serviço emitida pela CASAL.

8.2. O contrato pode ser prorrogado por iguais e sucessivos período, até o limite de 60(sessenta) meses, por se tratar da prestação de serviços contínuos.

9.0. CLÁUSULA NONA – DOS ACRÉSCIMOS E DO REAJUSTE: O Contrato pode ter acréscimos ou supressões até 25% (vinte e cinco por cento) do valor inicial atualizado do Contrato. (§2º do art. 171 RILC/CASAL).

9.1. Os preços contratados são fixos e irremovíveis durante o período de 12 (doze) meses. Caso ultrapasse referido período, os mesmos poderão ser reajustados a cada aniversário pela variação do INCC.

10. CLÁUSULA DÉCIMA – DO PAGAMENTO: O valor da Nota Fiscal Fatura deverá corresponder aos serviços executados mensalmente, conforme o quantitativo apurado pelo Gestor do Contrato e Cronograma Físico e Financeiro, Anexo deste Contrato.

10.1. O pagamento será procedido após apresentação da Nota Fiscal Fatura protocolada e devidamente conferida e atestada pelo Gestor do Contrato, contando-se o prazo de 30 (trinta) dias a partir do seu lançamento no sistema de controle de pagamento da CASAL.

10.2. A CONTRATADA quando do faturamento deverá apresentar, ao Gestor do Contrato, os seguintes documentos, com data de validade atualizada:

Certidão Negativa de Débito do INSS;

Certidão Negativa de Débito do FGTS;

Certidão Negativa atualizada de Débito junto as Fazendas Federal e Municipal.

Certidão Negativa de Débitos Trabalhistas - CNDT

10.3. A não apresentação dos documentos acima elencados, ao Gestor do Contrato, no prazo de 30 (trinta) dias, ensejará a rescisão deste contrato.

10.4. Nenhum pagamento será feito sem que a CONTRATADA tenha recolhido o valor da multa eventualmente aplicada.



ESTADO DE ALAGOAS
COMPANHIA DE SANEAMENTO DE ALAGOAS

10.5. A emissão antecipada do documento fiscal não implicará adiantamento para pagamento da obrigação. Havendo erro na Nota Fiscal a mesma será devolvida à CONTRATADA.

10.6. Qualquer irregularidade que impeça a liquidação da despesa será comunicada à contratada, ficando o pagamento pendente até que se providenciem as medidas saneadoras, não acarretando ônus para a CASAL.

10.7. Os pagamentos serão efetuados através de depósito bancário em conta corrente da CONTRATADA: Banco: Agência: C/C:

10.8. No caso de pagamento não efetuado no prazo estabelecido no PARÁGRAFO PRIMEIRO, o valor em atraso será corrigido pelo Índice Nacional de Preços ao Consumidor Amplo – IPCA, desde o inadimplemento até a data do efetivo pagamento.

11.0. CLÁUSULA DÉCIMA PRIMEIRA – DA MÃO DE OBRA: A mão-de-obra necessária à execução dos serviços será de única e exclusiva responsabilidade da **CONTRATADA**, a quem compete arcar com as despesas decorrentes dos impostos, taxas, salários, encargos sociais e trabalhistas e o seguro do pessoal utilizado nos serviços aqui contratados.

11.1 Todas as obrigações ou encargos previstos na Legislação Trabalhista e da Previdência Social deverão ser providenciados e pagos pela CONTRATADA, incluindo licenças, taxas, impostas, seguras etc. Igualmente, os registros no CREA-AL e na Prefeitura Municipal, e/ou quaisquer outros órgãos do Estado, Município, ou quaisquer outros que se fizerem necessários à normalização da construção, serão obrigação da CONTRATADA.

11.2. A **CONTRATADA** se compromete a somente utilizar nos serviços deste Contrato, pessoal amparado pela Legislação Trabalhista e Previdenciária em vigor.

11.3. A direção geral dos serviços caberá ao profissional habilitado, na forma da Legislação vigente.

11.4. Os profissionais utilizados na execução dos serviços devem possuir experiência, idoneidade moral e técnica, além de estarem habilitados a prestar esclarecimentos sobre os serviços às pessoas credenciadas pela CASAL.

12.1. CLÁUSULA DÉCIMA SEGUNDA – DO CADASTRO DA OBRA: Após a conclusão da obra a CONTRATADA deverá fornecer o respectivo cadastro técnico, retratando, fielmente, como foi construída a obra, seguindo padrão de cadastro técnico da CASAL. O cadastro de todas as unidades da obra, inclusive a rede coletora de esgoto e/ou rede de distribuição de água, se houver, deverá ser georreferenciado utilizando coordenadas UTM (Universal Transversa de Mercator) e entregue em três vias no formato DXF impressa e em CD-ROM.

Os desenhos técnicos serão elaborados na escala de 1:2000 (um para dois mil). Poderá no caso de pequenas redes, comunidades, loteamentos, conjuntos habitacionais, etc., serem desenhadas na escala 1:1000 (um para mil) ou 1:500 (um para quinhentos) a depender da magnitude da área, indicando-se as unidades do sistema, trechos projetados, a remanejar e a manter, com seus diâmetros, comprimentos e materiais, número dos nós, denominação das vias públicas, etc.; Os desenhos técnicos devem ter no máximo o formato A-1 (594 x 841) mm, obedecendo sempre as dimensões prescritas pela Associação Brasileira de Normas Técnicas-ABNT.

13.0. CLÁUSULA DÉCIMA TERCEIRA – DA FISCALIZAÇÃO: A fiscalização do contrato será exercida por funcionário nomeado pela CASAL através de Ordem de Serviço de Designação.

13.1. O fiscal possui funções específicas para melhor desenvolver seu trabalho sendo necessário atender aos seguintes requisitos mínimos:

- Ter conhecimento prévio de sua competência e atuação de modo que seja responsável pela execução de atividades e/ou pela vigilância e garantia da regularidade e adequação dos serviços;
- O fiscal deverá conhecer o projeto básico/executivo, fundamental para vigiar/sindicar/atestar toda a atividade exercida, que é parte integrante deste instrumento, independente de sua transcrição;
- Ter pleno conhecimento dos termos contratuais que irá fiscalizar, principalmente de suas cláusulas, que vai permitir ao fiscal constatar se o objeto está sendo executado conforme o contratado, ou se for o caso, exigir a correta execução;



ESTADO DE ALAGOAS
COMPANHIA DE SANEAMENTO DE ALAGOAS

- Conhecer e reunir-se com o preposto da CONTRATADA com a finalidade de definir e estabelecer as estratégias da execução do objeto, bem como traçar metas de controle, fiscalização e acompanhamento do contrato;
- Exigir da CONTRATADA o fiel cumprimento de todas as condições contratuais assumidas, constantes das cláusulas;
- Comunicar ao Gestor do contrato a necessidade de alterações do quantitativo do objeto ou modificação da forma de sua execução, em razão do fato superveniente ou de outro qualquer, que possa comprometer a aderência contratual e seu efetivo resultado;
- Recusar serviço ou fornecimento irregular, não aceitando material ou serviço diverso daquele que se encontra especificado no Projeto Básico e no contrato;
- Comunicar por escrito qualquer falta cometida pela CONTRATADA.

13.2. Serão realizadas fiscalizações diárias por técnicos da CASAL visando acompanhar os serviços a serem executados pela CONTRATADA e observar se as atividades estão sendo desempenhadas de modo satisfatório.

13.3. A fiscalização exercerá rigoroso controle em relação à quantidade, particularidade e qualidade na execução dos serviços, aplicando as penalidades previstas, quando não atendidas as respectivas disposições contratuais.

13.4. Os serviços executados e não aprovados pela fiscalização deverão obrigatoriamente ser refeitos sem qualquer ônus para a CASAL.

13.5. Todas as ordens dadas pela FISCALIZAÇÃO ao(s) engenheiro(s) condutor(es) da Supervisão do serviço serão consideradas como se fossem dirigidas a CONTRATADA; de mesmo modo, todo e qualquer ato efetuado ou disposição tomada pelo(s) referido(s) engenheiro(s), ou ainda omissões de responsabilidade do(s) mesmo(s), serão consideradas para todo e qualquer efeito como tendo sido da CONTRATADA.

13.6. Ficam reservados a FISCALIZAÇÃO o direito e a autoridade para resolver todo e qualquer caso singular, duvidoso, omissivo, não previsto no Contrato, nas Especificações, no Projeto Básico, no Projeto Executivo e em tudo o mais que de qualquer forma se relacione ou venha a se relacionar, direta ou indiretamente, com a obra em questão e seus complementos.

13.7. A FISCALIZAÇÃO terá plena autoridade para suspender, por meios amigáveis ou não, os serviços, total ou parcialmente, sempre que julgar conveniente por motivo técnico, de segurança, disciplinar ou outros. Em todos os casos, os serviços só poderão ser reiniciados por outra ordem da FISCALIZAÇÃO.

14.0. CLÁUSULA DÉCIMA QUARTA – DA GESTÃO: A Gestão do contrato será exercida por funcionário nomeado pela CASAL através de Ordem de Serviço de Designação.

14.1. As atribuições do Gestor de Contrato são as seguintes:

- a) Controlar o prazo de vigência do instrumento contratual sob sua responsabilidade, e encaminhar a solicitação de prorrogação;
- b) Verificar se a entrega de materiais, execução de obras ou a prestação de serviços estão sendo cumpridos integral ou parceladamente;
- c) Anotar em formulário próprio todas as ocorrências relacionadas com a execução do contrato, determinando o que for necessário à regularização das faltas ou defeitos observados;
- d) Atestar as notas fiscais, encaminhando à unidade competente para pagamento;
- e) Comunicar à unidade competente, formalmente, irregularidades cometidas passíveis de penalidade, após os contatos prévios com a CONTRATADA;
- f) Solicitar à unidade competente esclarecimentos de dúvidas relativas ao contrato sob sua responsabilidade;
- g) Acompanhar o cumprimento, pela CONTRATADA, do cronograma físico-financeiro;
- h) Estabelecer prazo para correção de eventuais pendências na execução do contrato e informar à autoridade competente ocorrências que possam gerar dificuldades à conclusão da obra ou em relação a terceiros;



ESTADO DE ALAGOAS
COMPANHIA DE SANEAMENTO DE ALAGOAS

i) Encaminhar à autoridade competente eventuais pedidos de modificações no cronograma físico-financeiro, substituições de materiais e equipamentos, formulados pela CONTRATADA.

14.2 Outras atribuições previstas em Lei e na Norma Interna de Gestão de Contratos da CASAL, que fazem parte integrante deste instrumento, independente de sua transcrição.

15.0. CLÁUSULA DÉCIMA QUINTA – DO RECEBIMENTO PROVISÓRIO E DEFINITIVO: O recebimento provisório e definitivo da Obra será realizado conforme norma de recebimento de obras e serviços de engenharia, RD 001/2016 de 19/01/2016, atendendo também ao que prescreve o art. 198 DO RILC/CASAL.

15.1. As obras e serviços de engenharia serão recebidos provisoriamente, pelo responsável por seu acompanhamento e fiscalização, mediante Relatório Final da Obra (Anexo III da Resolução de Diretoria nº 001/2016 de 19/01/2016), assinado pelas partes em até 15 (quinze) dias da comunicação escrita do contratado, conforme previsto na Lei nº 13.303/2016 e RILC/CASAL.

15.2. As obras e serviços de engenharia serão recebidos definitivamente, pela Comissão de Recebimento de Obras e Serviços de Saneamento - CROSS, até o prazo máximo de observação ou vistoria de 90 (noventa) dias, salvo em casos excepcionais devidamente justificados, conforme previsto na Lei nº 13.303/2016 e RILC/CASAL; e diante da elaboração do Relatório Técnico para o Recebimento de Obra/Serviço para Operacionalização dos Sistemas (Anexo II da Resolução de Diretoria nº 001/2016 de 19/01/2016).

15.3. Deverão ser observados os requisitos e critérios para o recebimento dos sistemas pela CASAL (período de operação compartilhada), onde para sistemas de abastecimento de água o período será de 90 (noventa) dias. Este período poderá ser excepcionalmente prorrogado desde que devidamente justificado.

15.4. Para o recebimento da obra deverão ser adotados os seguintes procedimentos:

- a) Solicitar o Recebimento do Sistema;
- b) Tomar ciência da documentação necessária ao Recebimento do Sistema (Anexo IV da Resolução de Diretoria nº 001/2016 de 19/01/2016);
- c) Providenciar a complementação/correção da documentação, se for o caso, e conforme orientação da SUNECS/SUNEI;
- d) Obedecer à todas as cláusulas do Termo de Compromisso de Operação Compartilhada (Anexo VI da Resolução de Diretoria nº 001/2016 de 19/01/2016);
- e) Emitir Termo de Entrega do Sistema para a CASAL.

16.0 CLÁUSULA DÉCIMA SEXTA – DAS OBRIGAÇÕES DA CONTRATADA: A Contratada tem a obrigação de manter durante toda a execução do Contrato as mesmas condições de compatibilidade de habilitação e qualificação exigidas na licitação e por ele assumidas.

16.1 Não transferir a outrem, no todo ou em parte, o presente contrato, sem prévia e expressa anuência do CONTRATANTE.

16.2 Substituir o material/equipamento fornecido e/ou refazer o serviço em desacordo com as características e especificações exigidas, sem ônus para a CONTRATANTE.

16.3. Sujeitar-se a fiscalização por parte da CONTRATANTE, prestando todos os esclarecimentos necessários, atendendo as reclamações formuladas e cumprindo todas as orientações, do mesmo, visando o fiel desempenho das atividades.

16.4. A CONTRATADA deverá apresentar ao gestor do contrato, no prazo de 15 dias após a assinatura do contrato, a Anotação de Responsabilidade Técnica - ART referente ao serviço que será executado, contendo na mesma todos os dados referentes ao contrato.

16.5. A CONTRATADA deverá apresentar ao gestor do contrato a Licença Ambiental e registro da obra no município no prazo de 30 (trinta) dias após a assinatura do contrato.

16.6. Todos os estudos necessários para a obtenção das licenças são de responsabilidade da CONTRATADA.

16.7. Toda e qualquer modificação introduzida nos projetos, detalhes, especificações, inclusive acréscimos, somente serão admitidos com expressa autorização da FISCALIZAÇÃO, e prévio



ESTADO DE ALAGOAS
COMPANHIA DE SANEAMENTO DE ALAGOAS

conhecimento do autor do Projeto Técnico de Engenharia.

16.8. Em qualquer caso de discrepância nos números, cotas, desenhos ou especificações, o assunto deverá imediatamente ser submetido ao(s) Autor(es) do(s) Projeto(s), ouvida, anteriormente, a FISCALIZAÇÃO.

16.9. É de inteira responsabilidade da CONTRATADA reparar quaisquer danos e / ou avarias em decorrência da execução da obra, causados a serviços já realizados na própria obra bem como terrenos e/ou prédios vizinhos e /ou terceiros, e/ou a veículos.

16.10. A CONTRATADA envidará todos os esforços no sentido de não perturbar a vizinhança com poeiras, odores ou ruídos excessivos, principalmente em função das características dos diversos edifícios hospitalares próximos à construção.

16.11. Em caso de não estarem os trabalhos sendo conduzidos perfeitamente de acordo com este documento, com os desenhos, detalhes, especificações e instruções fornecidas pela FISCALIZAÇÃO, ou, de modo geral com as regras da arte e técnica de construir, poderá, além das sanções previstas no CONTRATO, solicitar a demolição e reconstrução total ou parcial dos trabalhos defeituosos o que será realizado às expensas da CONTRATADA.

17.0 CLAUSULADÉCIMA – DAS OBRIGAÇÕES DA CONTRATANTE: a contratante deve:

- a) Fornecer à Contratada os Procedimentos, Normas, Padrões e Especificações necessários à correta execução dos serviços.
- b) Fornecer os desenhos técnicos em meio digital (CD) através da Assessoria de Licitações e Contratos – ASLIC, mediante solicitação da licitante e critérios determinados pela mesma comissão.
- c) Esclarecer toda e qualquer dúvida com referência à execução dos serviços, de imediato, se possível, quando solicitado verbalmente, ou no prazo máximo de 03 (três) dias úteis, quando oficializado por escrito.
- d) Comunicar à Contratada, com antecedência de 72 (setenta e duas) horas, para os devidos ajustes, qualquer alteração desde que esta não implique em aumento de custos para a Contratada.
- e) Intervir junto a outros órgãos, a fim de agilizar as autoridades dos serviços, caso estas sejam necessárias.
- f) Emitir o Boletim de Medição dos serviços executados mensalmente, efetuando o pagamento dos mesmos até o 30º (trigésimo) dia útil subsequente à conformação das Notas Fiscais.
- g) Abrir o “Livro de Ocorrências” e registrar todos os fatos relevantes acontecidos durante a vigência do contrato, principalmente aqueles que prejudiquem direta ou indiretamente a qualidade e a efetividade dos serviços.

17.1. Outras obrigações inerentes a CONTRATANTE, previstas em lei e nas normas internas da CONTRATADA, independente de sua transcrição.

18.0. CLÁUSULA DÉCIMA OITAVA – DA SEGURANÇA E MEDICINA DO TRABALHO: A CONTRATADA deverá obedecer às normas regulamentadoras sobre Segurança e Medicina do trabalho a seguir especificadas:

- a) NR 6 – Equipamento de proteção individual – EPI.
- b) A empresa CONTRATADA deve fornecer os EPI’s de acordo com o cargo de cada trabalhador e conforme orientação do SESMT da própria empresa.
- c) NR 7 – Programa de controle Médico de Saúde Ocupacional – PCMSO.

18.1. Para isso, a CONTRATADA deverá cumprir fielmente o estabelecido na legislação nacional no que concerne à segurança, bem como obedecer a todas as normas apropriadas e específicas para a segurança de cada tipo de serviço.

18.2. Concerne à EMPREITEIRA o fornecimento de Equipamentos de Proteção Individual (EPI’s) a todo seu quadro de pessoal de acordo com o exigido pelas normas técnicas - a depender do serviço a ser executado.

19.0. CLÁUSULA DÉCIMA NONA – DA SINALIZAÇÃO: A CONTRATADA deverá sinalizar com equipamento adequado, os locais de execução dos serviços, conforme a exigência do Código Nacional de Trânsito e Norma Interna da CASAL.



ESTADO DE ALAGOAS
COMPANHIA DE SANEAMENTO DE ALAGOAS

19.1. Os Equipamentos de Proteção Coletiva – EPC devem ser utilizados pela CONTRATADA, como a sinalização na rua (cones, fitas zebreadas e placas de sinalização).

19.2. Os locais de trabalho devem ser analisados com antecedência pela gerência de Segurança e Medicina do trabalho, para que seja feita a análise do ambiente de trabalho e, se possível, a eliminação do risco. Os serviços só devem começar quando devidamente autorizado pelo responsável.

19.3. Todo o equipamento de proteção deve estar disponível antes do início dos serviços.

19.4. Em todo o perímetro dos serviços, será executada a sinalização da obra com: cerca para isolamento de área através de rede de sinalização de polietileno de alta densidade; Cones delimitadores de tráfego refletivos; e placas indicativas, sem instalações de iluminação.

Qualquer acidente ou problema decorrente de falta de sinalização adequada será de inteira responsabilidade da CONTRATADA, que arcará com todos e quaisquer ônus devido.

20.0 CLÁUSULA VIGÉSIMA – DO CONTROLE AMBIENTAL: A CONTRATADA assumirá todas as responsabilidades quanto a acidentes ambientais provocados por falhas em seus equipamentos ou pela desatenção das equipes de trabalho.

20.1. Manter os equipamentos atendendo aos limites de controle ambiental quanto à poluição sonora, em estrita observância aos padrões aplicáveis (municipais, estaduais e federais), sob pena de imediata substituição dos mesmos. Em particular, deverá ser dada importância especial ao controle de emissão de fumaça negra pelos veículos, devendo atender as prescrições do CONAMA, e aos limites estabelecidos na legislação vigente.

21.0 CLÁUSULA VIGÉSIMA PRIMEIRA – DAS SANÇÕES: As sanções serão aplicadas conforme previstas nos arts. 213 a 220 do RILC/CASAL, que trata da aplicação das sanções.

22.0 CLÁUSULA VIGÉSIMA SEGUNDA – DOS CASOS OMISSOS: Os casos omissos ou situações não explicitadas serão decididos pelas partes, segundo as disposições contidas na Lei nº 13.303/2016 e RILC/CASAL. demais regulamentos e normas administrativas, que fazem parte integrante deste Contrato independentemente de suas transcrições.

23.0 CLÁUSULA VIGÉSIMA QUARTA – DA RESCISÃO: A rescisão contratual se dará conforme prevista nos arts. 209 a 212 do RILC/CASAL, que trata das Rescisões Contratuais.

24.0 CLÁUSULA VIGÉSIMA QUARTA – DO FORO: As partes elegem o Foro da Cidade de Maceió/AL, que prevalecerá sobre qualquer outro, por mais privilegiado que seja, para dirimir quaisquer dúvidas oriundas do presente Contrato.

E, por estarem assim justos e contratados, firmam o presente contrato em 02 (duas) vias de igual teor e forma na presença das testemunhas, que subscrevem depois de lido e achado conforme para a produção dos seus jurídicos e legais efeitos.

Maceió,dede 2019

TESTEMUNHAS:

DIRETOR PRESIDENTE/CASAL

NOME E CPF

VICE-PRESIDENTE DE GESTÃO DE ENGENHARIA

NOME E CPF

Representante
P/ CONTRATADA



ESTADO DE ALAGOAS
COMPANHIA DE SANEAMENTO DE ALAGOAS

CONTRATO Nº XXXX/2019
ANEXO I

PLANILHA DE CUSTOS



ESTADO DE ALAGOAS
COMPANHIA DE SANEAMENTO DE ALAGOAS

CONTRATO Nº XXXX/2019

ANEXO II

CRONOGRAMA FÍSICO FINANCEIRO