



ESTADO DE ALAGOAS  
COMPANHIA DE SANEAMENTO DE ALAGOAS

LICITAÇÃO CASAL Nº 45/2020

LICITAÇÃO BB Nº 840116

PROCESSO PROTOCOLO Nº 15406/2018 - CASAL

**CONTRATAÇÃO DE EMPRESA DE ENGENHARIA PARA EXECUTAR OS SERVIÇOS DE LIGAÇÕES DOMICILIARES DE ÁGUA NA CIDADE DE MACEIÓ/AL, NO ÂMBITO DA UNIDADE DE NEGÓCIO JARAGUÁ – UNJA, CONFORME CONDIÇÕES ESTABELECIDAS NO PROJETO EXECUTIVO.**



ESTADO DE ALAGOAS  
COMPANHIA DE SANEAMENTO DE ALAGOAS

**LICITAÇÃO CASAL Nº 45/2020 – ELETRÔNICA**

**LICITAÇÃO BB Nº 840116**

**DATA DE INÍCIO DE ACOLHIMENTO DAS PROPOSTAS:** 26/10/2020 até 23/11/2020 às 17:00 horas.

**DATA DE ABERTURA DAS PROPOSTAS:** 23/11/2020 às 17:00 horas.

**ÍNICIO DA SESSÃO DA DISPUTA DE PREÇOS:** 24/11/2020 às 09:00 horas.

**SISTEMA ELETRONICO UTILIZADO:** [www.licitacoes-e.com.br](http://www.licitacoes-e.com.br) do Banco do Brasil.

**MODO DE DISPUTA:** ABERTO

**CRITÉRIO DE JULGAMENTO:** MENOR PREÇO GLOBAL

**PREGOEIRO (A):** DAYSELANEIA CORREIA DE OLIVEIRA SILVA

**PREGOEIRO (A) SUPLENTE:** DJALMA NESTOR MESSIAS

**REFERÊNCIA DE TEMPO:** Para todas as referências de tempo será considerado o horário de Brasília.

**FORMALIZAÇÃO DE CONSULTAS:** As consultas referentes as dúvidas de caráter técnico ou de interpretação deste Edital deverão ser formuladas por escrito e enviadas ao Pregoeiro(a), até às **17:00 horas do 5º dia útil** anterior à data fixada para abertura da sessão pública, preferencialmente por meio eletrônico via internet, no endereço: [www.licitacoes-e.com.br](http://www.licitacoes-e.com.br) ou [aslic@casal.al.gov.br](mailto:aslic@casal.al.gov.br).

Os esclarecimentos decorrentes serão disponibilizados na internet no sitio – [www.licitacoes-e.com.br](http://www.licitacoes-e.com.br) ou [www.casal.al.gov.br](http://www.casal.al.gov.br) – como anexo ao aviso do Edital e via e-mail para os licitantes que tenham enviado para a ASLIC/CASAL o Protocolo de retirada de Edital. Em caso de dúvida entrar em contato pelos números: (82) 3315-3094/3315-3091.



**ESTADO DE ALAGOAS  
COMPANHIA DE SANEAMENTO DE ALAGOAS**

Senhor(a) Licitante,

Solicito a V.S.<sup>a</sup>. preencher o protocolo de entrega de edital abaixo, remetendo-o a ASLIC/CASAL, por meio do e-mail [aslic@casal.al.gov.br](mailto:aslic@casal.al.gov.br).

A não remessa de recibo exime a ASLIC/CASAL da comunicação de eventuais retificações ocorridas no instrumento convocatório, bem como, de quaisquer informações adicionais.

Maceió (AL), 08 de Outubro de 2020.

**ADELY ROBERTA MEIRELES DE OLIVEIRA**  
**ASLIC/CASAL**



ESTADO DE ALAGOAS  
COMPANHIA DE SANEAMENTO DE ALAGOAS  
**LICITAÇÃO CASAL Nº 45/2020 - ELETRÔNICA**  
**LICITAÇÃO BB Nº 840116**

RAZÃO SOCIAL: .....

CNPJ Nº: .....

ENDEREÇO: .....

CEP: .....CIDADE/ESTADO: .....

TELEFONE: .....

E-MAIL: .....

NOME DE PESSOA PARA CONTATO: .....

RESPONSÁVEL PELO RECEBIMENTO DO EDITAL: .....

R.G. Nº E/OU CPF Nº .....

ENDEREÇO: .....

CEP: .....CIDADE/ESTADO: .....

TELEFONE: .....

E-MAIL: .....

Recebemos cópia do instrumento convocatório acima identificado.

...../....., ..... de ..... de 2020.

.....

*Assinatura*



ESTADO DE ALAGOAS  
COMPANHIA DE SANEAMENTO DE ALAGOAS

LICITAÇÃO CASAL Nº 45/2020

LICITAÇÃO BB Nº 840116

SUMÁRIO

- DISPOSIÇÕES PRELIMINARES**
1. OBJETO
  2. FUNDAMENTO LEGAL
  3. DA GARANTIA
  4. DOS PREÇOS
  5. DOS RECURSOS FINANCEIROS
  6. DAS CONDIÇÕES DE PARTICIPAÇÃO
  7. DO CADASTRO NO SISTEMA LICITAÇÕES -E DO BANCO DO BRASIL
  8. DO ACOLHIMENTO DA PROPOSTA DE PREÇO ELETRONICA
  9. DA SESSÃO PÚBLICA DA DISPUTA E DO PROCEDIMENTO
  10. DOS PROCEDIMENTOS PARA ENVIO DAS PROPOSTAS COMERCIAIS E DOS DOCUMENTOS DE HABILITAÇÃO
  11. DA APRESENTAÇÃO DA PROPOSTA COMERCIAL
  12. DOS DOCUMENTOS DE HABILITAÇÃO:
    - 12.1. HABILITAÇÃO JURIDICA
    - 12.2. HABILITAÇÃO TÉCNICA
      - 12.2.1. CAPACIDADE TÉCNICA OPERACIONAL – EXPERIÊNCIA DA PROPONENTE
      - 12.2.2. CAPACIDADE TÉCNICA PROFISSIONAL – EXPERIÊNCIA PROFISSIONAL
    - 12.3. HABILITAÇÃO ECONOMICA FINANCEIRA
    - 12.4. DEMAIS DOCUMENTOS
  13. DA VISITA TÉCNICA
  14. DOS ESCLARECIMENTOS
  15. DO RECURSO
  16. DA ADJUDICAÇÃO E DA HOMOLOGAÇÃO
  17. DA CONTRATAÇÃO
  18. DO PAGAMENTO
  19. DAS SANÇÕES ADMINISTRATIVAS
  20. DISPOSIÇÕES FINAIS
- ANEXOS:**
- ANEXOS I: PROJETO BÁSICO**
- ANEXO II: MODELO DE PROPOSTA DE PREÇOS**
- ANEXO III: CRONOGRAMA FÍSICO FINANCEIRO**
- ANEXO IV: MODELOS DE DECLARAÇÕES**
- Modelo A: Carta Proposta de Preços**
- Modelo B: Declarações de sujeição ao Edital**
- Modelo C: Declaração de ME /EPP**
- Modelo D: Informação conta corrente do signatário**
- Modelo E: Declaração de empresas com cancela no Termo de Abertura e/ou Termo de Encerramento**
- Modelo F: Declaração do proponente de que não se enquadra em nenhum impedimento**
- Modelo G: Declaração de Responsabilidade Técnica**
- ANEXO V: MINUTA DO CONTRATO**



ESTADO DE ALAGOAS  
COMPANHIA DE SANEAMENTO DE ALAGOAS

LICITAÇÃO CASAL Nº 45/2020

LICITAÇÃO BB Nº 840116

A Companhia de Saneamento de Alagoas – CASAL, por meio de utilização de recursos de tecnologia da informação – INTERNET, torna público, para conhecimento de todos, a abertura de licitação no dia **24/11/2020, às 09:00h (Horário de Brasília)**, que de acordo com a Lei Federal 13.303/2016, a Lei Federal 10.520/2002, Lei Complementar nº 123/2006 e o Regulamento Interno de Licitações, Contratos e Convênios da Companhia de Saneamento de Alagoas – RILC - CASAL, aprovado pelo Conselho de Administração da CASAL em 04/07/2018, pelo Código de Conduta e Integridade da CASAL, realizará processo licitatório na modalidade da **LEI DE RESPONSABILIDADE DAS ESTATAIS (LRE)**, do tipo **MENOR PREÇO GLOBAL**, na forma **ELETRÔNICA**.

**DAS DISPOSIÇÕES PRELIMINARES**

- a) A LICITAÇÃO CASAL será realizado em sessão pública, por meio ELETRÔNICO, via INTERNET mediante condições de segurança, criptografia e autenticação, em todas as etapas do certame, utilizando aplicativo “licitacoes-e” do endereço eletrônico do Banco do Brasil [www.licitacoes-e.com.br](http://www.licitacoes-e.com.br).
- b) A publicidade dos atos a serem praticados durante todo o processo licitatório, inclusive do edital, serão realizados exclusivamente através dos sítios eletrônicos: [www.licitacoes-e.com.br](http://www.licitacoes-e.com.br) e [www.casal.al.gov.br](http://www.casal.al.gov.br), reservando-se todavia, a CASAL, o direito de publicar os atos por outros meios, que julgue necessário, obedecendo aos critérios de conveniência e oportunidade.
- c) Os trabalhos serão conduzidos por empregado(a) da Companhia de Saneamento de Alagoas – CASAL, denominado(a) PREGOEIRO(A), habilitados e nomeados através da RD nº 026/2020, publicada no Diário Oficial do Estado, edição do dia 03 de Julho de 2020, com poderes para receber, abrir, julgar e dar parecer no referido certame, mediante a inserção e monitoramento de dados gerados ou transferidos para o sistema eletrônico de compras no endereço eletrônico [www.licitacoes-e.com.br](http://www.licitacoes-e.com.br).

**1. DO OBJETO**

1.1. Contratação de empresa de engenharia para executar os serviços de ligações domiciliares de água na cidade de Maceió, no âmbito da Unidade de Negócio Jaraguá - UNJA, conforme descrição no **ANEXO I - PROJETO EXECUTIVO**.

**2. DO FUNDAMENTO LEGAL**

- 2.1. A presente licitação reger-se-á pelo disposto neste Edital e seus Anexos, pelo Regulamento Interno de Licitações, Contratos e Convênios da Companhia de Saneamento de Alagoas – RILC/CASAL, aprovado pelo Conselho de Administração da CASAL e publicado no Diário Oficial de Alagoas em 04/07/2018, pela Lei Federal nº 13.303/2016 e pela Lei Complementar nº 123/2006.
- 2.2. O RILC encontra-se disponível no seguinte link: <https://www.casal.al.gov.br/tipo-de-arquivo/regulamento-de-licitacoes/>.

**3. DA GARANTIA**

- 3.1. Deve ser apresentada a CASAL no prazo de 10 (dez) dias úteis após a assinatura da ordem de Serviços, a Garantia no valor que corresponda a 5% (cinco por cento) do valor global do contrato.
- 3.2. A Contratada poderá optar por uma das seguintes modalidades de Garantia, conforme consta no Projeto Executivo e no art. 164 do RILC/CASAL.
  - a) Dinheiro;
  - b) Seguro-garantia;
  - c) Fiança bancária.
- 3.3. Na hipótese de prorrogação do contrato, a garantia deve ser atualizada para o valor global do contrato.



**ESTADO DE ALAGOAS**  
**COMPANHIA DE SANEAMENTO DE ALAGOAS**

**3.4.** A garantia será restituída ou liberada após a execução e recebimento definitivo do objeto contratual, mediante a apresentação da Certidão Negativa de Débitos relativos aos Tributos Federais e a Dívida Ativa da União (DAU) relativa a baixa da matrícula do CEI e quando em dinheiro, atualizada monetariamente com base na variação do índice da caderneta de poupança.

**4. DOS PREÇOS**

**4.1.** O orçamento estimado para contratação terá caráter **SIGILOSO**, conforme define o art. 34 da Lei nº 13.303/2016 e art. nº 23 do RILC/CASAL.

**4.2.** O valor de referência será divulgado na adjudicação do licitante vencedor.

**5. DOS RECURSOS FINANCEIROS**

**5.1.** Os recursos financeiros para pagamento do objeto da presente licitação são oriundos da CASAL.

**5.2.** As despesas decorrentes terão as seguintes classificações:

UNIDADE ORÇAMENTÁRIA ..... 132.300 – UNIDADE DE NEGÓCIO JARAGUÁ  
GRUPO DE DESPESA ..... 600.000 – ABASTECIMENTO ÁGUA/ESGOTO SANITÁRIO  
RUBRICA ..... 616.614 – LIGAÇÕES DOMICILIARES

**6. DAS CONDIÇÕES DE PARTICIPAÇÃO**

**6.1.** Respeitadas as condições legais e as constantes deste edital, poderão participar desta licitação toda e qualquer empresa regularmente estabelecida no país, especializada no ramo de objeto desta licitação, e que satisfaça integralmente as condições e exigência deste Edital.

**6.2.** Ao participar da LICITAÇÃO CASAL, acostando sua proposta, o licitante tacitamente declara que cumpre plenamente os requisitos de habilitação e que sua proposta está em conformidade com as exigências do instrumento convocatório.

**6.3.** Caso o licitante se enquadre como MICROEMPRESA OU EMPRESA DE PEQUENO PORTE e queira utilizar-se do tratamento diferenciado destinado a estas pessoas jurídicas, contemplado pela Lei Complementar nº 123/2006, deve informar no momento do acostamento da proposta, através do sistema eletrônico, sob pena de não o fazendo, renunciar a tal tratamento, bem como, posteriormente dentro do prazo previsto, apresentar declaração, conforme **ANEXO IV – DECLARAÇÃO DE ENQUADRAMENTO COMO MICROEMPRESA OU EMPRESA DE PEQUENO PORTE.**

**6.4.** Havendo lotes exclusivo(s) e/ou cota(s) reservada(s) à participação de MICROEMPRESA OU EMPRESA DE PEQUENO PORTE, apenas estas poderão participar à competição quanto aqueles.

**6.5.** Estarão impedidos de competir nos lotes exclusivo(s) e/ou cota(s) reservada(s) caso existam, as MICROEMPRESA OU EMPRESA DE PEQUENO PORTE que se enquadrem em uma ou mais das situações disciplinadas no § 4º do art. 3º da Lei Complementar 123/2006.

**6.6.** Nas licitações, será assegurado, como critério de desempate, preferência de contratação para as MICROEMPRESA OU EMPRESA DE PEQUENO PORTE, nos termos da Lei Complementar nº 123/2006.

**6.7.** Entende-se por empate a situação em que as propostas apresentadas pelas MICROEMPRESA OU EMPRESA DE PEQUENO PORTE sejam iguais ou até 5% (cinco por cento) superiores à proposta mais bem classificada.

**6.8.** O procedimento de desempate seguirá o estabelecido nos arts. 44 a 45 da Lei Complementar nº 123/2006.

**6.9.** O encaminhamento de proposta pressupõe o pleno conhecimento e atendimento às exigências de habilitação previstas no EDITAL.

**6.10.** O licitante será responsável formalmente por todas as transações efetuadas em seu nome, assumindo como firmes e verdadeiras suas propostas e lances, inclusive os atos praticados diretamente ou por seu representante, não cabendo ao provedor do sistema ou ao órgão promotor da licitação responsabilidade por eventuais danos decorrentes de uso indevido da senha, ainda que por terceiros.



**ESTADO DE ALAGOAS**  
**COMPANHIA DE SANEAMENTO DE ALAGOAS**

**6.11.** A declaração falsa relativa ao cumprimento dos requisitos de habilitação e proposta sujeitará o licitante às sanções previstas neste Edital e na legislação vigente.

**6.12.** Estará impedida de participar de licitações e de ser contratada pela sociedade de economia mista a empresa:

I - cujo administrador ou sócio detentor de mais de 5% (cinco por cento) do capital social seja diretor ou empregado da CASAL;

II - esteja cumprindo a pena suspensão do direito de licitar e contratar aplicada pela CASAL;

III - declarada inidônea pela União, por Estado, pelo Distrito Federal ou por Município, ou declarada impedida de licitar e contratar com os órgãos e entidades integrantes da Administração Pública do Estado de Alagoas, enquanto perdurarem os efeitos da sanção;

IV - constituída por sócio de empresa que estiver suspensa, impedida ou declarada inidônea;

V - cujo administrador seja sócio de empresa suspensa, impedida ou declarada inidônea;

VI - constituída por sócio que tenha sido sócio ou administrador de empresa suspensa, impedida ou declarada inidônea, no período dos fatos que deram ensejo à sanção;

VII - cujo administrador tenha sido sócio ou administrador de empresa suspensa, impedida ou declarada inidônea, no período dos fatos que deram ensejo à sanção;

VIII - que tiver, nos seus quadros de diretoria, pessoa que participou, em razão de vínculo de mesma natureza, de empresa declarada inidônea.

**6.13.** Aplica-se a vedação prevista no caput:

I - à contratação do próprio empregado ou dirigente da CASAL, como pessoa física, bem como à participação dele em processos licitatórios, na condição de licitante;

II - a quem tenha relação de parentesco, até o terceiro grau civil, com:

a) dirigente da CASAL;

b) empregado de CASAL cujas atribuições envolvam a atuação na área responsável pela licitação ou contratação;

c) autoridade do Estado de Alagoas, assim entendido aqueles que exercem o cargo de Secretários de Estado, Diretores Gerais, Presidentes de Estatais e de Órgãos da Administração Direta, indireta, autárquica, fundacional, bem como dos Serviços Sociais Autônomos e seus equivalentes.

III - cujo proprietário, mesmo na condição de sócio, tenha terminado seu prazo de gestão ou rompido seu vínculo com a CASAL há menos de 6 (seis) meses.

**6.14.** Nenhum licitante poderá participar desta licitação com mais de uma PROPOSTA DE PREÇOS.

## **7. DO CADASTRO NO SISTEMA LICITACOES-E DO BANCO DO BRASIL**

**7.1.** Cada licitante poderá participar desta licitação por meio eletrônico através de seus representantes legais previamente credenciados junto ao órgão provedor do sistema eletrônico do Banco do Brasil.

**7.2.** Para ter acesso ao aplicativo licitações-e, os interessados em participar da licitação eletrônica deverão dispor de chave de identificação e senha pessoal (intransferível), obtida junto as agências do Banco do Brasil, sediadas no Brasil.

**7.3.** O credenciamento do fornecedor e de seu representante legal junto ao sistema eletrônico implica a responsabilidade legal pelos atos praticados e a presunção de capacidade técnica para a realização das transações inerentes a licitação eletrônica.

**7.4.** A chave de identificação e a senha poderão ser utilizadas em qualquer licitação eletrônica, salvo quando canceladas por solicitação da CASAL ou por iniciativa do Banco do Brasil, devidamente justificada.

**7.5.** É de exclusiva responsabilidade do usuário o sigilo da senha, bem como seu uso em qualquer transação efetuada, diretamente ou por seu representante, não cabendo ao Banco do Brasil ou a CASAL a responsabilidade por eventuais danos decorrentes de uso indevido da senha, ainda por terceiros.





**ESTADO DE ALAGOAS**  
**COMPANHIA DE SANEAMENTO DE ALAGOAS**

**7.6.** A perda da senha ou quebra de seu sigilo deverá ser comunicada imediatamente ao provedor do sistema, o Banco do Brasil, para imediato bloqueio do acesso.

**7.7.** Caberá ao licitante acompanhar as operações no sistema eletrônico durante a sessão pública da licitação eletrônica, ficando responsável pelo ônus decorrente da perda de negócios diante da inobservância de quaisquer mensagens emitidas pelo sistema ou de sua desconexão.

**8. DO ACOLHIMENTO DA PROPOSTA DE PREÇO ELETRÔNICA**

**8.1.** O lançamento da proposta comercial, dar-se-á por meio da conexão ao sistema eletrônico do Banco do Brasil, bem como pela digitação da senha privativa do licitante.

**8.2.** O licitante deverá encaminhar sua proposta até o dia e horário estabelecidos no site [www.licitacoes-e.com.br](http://www.licitacoes-e.com.br), exclusivamente por meio eletrônico, via internet, opção acesso identificado, seguindo a sequência estabelecida pelo sistema: **oferecer proposta, participar, entregar proposta.**

**8.3.** Como requisito para participação da licitação eletrônica, o licitante deverá manifestar, em campo próprio do sistema eletrônico, o pleno atendimento aos requisitos da habilitação e a conformidade de sua proposta com as exigências do instrumento convocatório.

**8.4.** Em atendimento a Lei Complementar nº 123/2006 alterada pela Lei Complementar nº 14/2014, recomendamos a licitante que no campo “INFORMAÇÕES ADICIONAIS”, declare a sua condição de ME ou EPP, sem, entretanto, identificar-se.

**8.5.** A declaração falsa relativa ao cumprimento dos requisitos de habilitação e proposta sujeitará o licitante às sanções previstas na Lei.

**8.6.** O licitante deverá observar a data e horário limite previsto para abertura da proposta.

**8.7.** Os licitantes deverão encaminhar proposta com a descrição do objeto ofertado e o preço total do lote e, se for o caso, o respectivo anexo, até a data e hora marcadas para abertura da sessão, exclusivamente por meio do sistema eletrônico, quando então, encerrar-se-á, automaticamente, a fase de recebimento de propostas.

**8.8.** O preço proposto para cada lote deverá contemplar todos os encargos e despesas necessárias à entrega do objeto licitado.

**8.9.** O licitante deverá manifestar, em campo próprio do sistema eletrônico, que cumpre plenamente os requisitos de habilitação e que sua proposta está em conformidade com as exigências do instrumento convocatório.

**8.10.** Até o prazo limite estabelecido para o acolhimento da proposta, os licitantes poderão retirar ou substituir a proposta anteriormente apresentada.

**8.11.** O licitante poderá encaminhar no Sistema Eletrônico, caso julgue necessário, arquivo anexo através da opção DOCUMENTOS, em arquivos em formato zip-file (.zip), quando do envio da proposta de preços. O nome do arquivo deverá iniciar com a palavra Anexo, ex: anexo1.zip - e o tamanho do arquivo não poderá exceder a 2MB. O licitante poderá encontrar mais informações para este procedimento no portal [www.licitacoes-e.com.br](http://www.licitacoes-e.com.br), Link regras do Jogo, realizando o download da Cartilha do Fornecedor.

**8.12.** É motivo de desclassificação liminar quando o licitante colocar qualquer tipo de dado que identifique a empresa, ou seja, quando informado a pessoa jurídica, CPF, CNPJ, etc, no campo “INFORMAÇÕES ADICIONAIS” e/ou em arquivo anexado a proposta, no sistema eletrônico.

**9. DA SESSÃO PÚBLICA DA DISPUTA E DO PROCEDIMENTO**

**9.1.** A Licitação será realizada mediante disputa feita à distância, em sessão pública, por meio da internet, aberta sob o comando do pregoeiro, com utilização de sua chave de acesso e senha, através do aplicativo [www.licitacoes-e.com.br](http://www.licitacoes-e.com.br), constante da página eletrônica do Banco do Brasil.

**9.2.** A participação da Licitação dar-se-á por meio da conexão ao sistema eletrônico do Banco do Brasil, bem como pela digitação de sua senha privativa e posterior encaminhamento de sua proposta comercial.



**ESTADO DE ALAGOAS**  
**COMPANHIA DE SANEAMENTO DE ALAGOAS**

**9.3.** Para julgamento e classificação das propostas será adotado o critério de MENOR PREÇO, observados os prazos de entrega do objeto, as especificações técnicas e demais condições definidas neste Edital e os preços deverão estar expressos em REAL, com no máximo 2 (duas) casas decimais após a vírgula.

**9.4.** A partir do horário previsto no Edital, a sessão pública de disputa na internet será aberta por comando do(a) Pregoeiro(a) com a utilização de sua chave de acesso e senha.

**9.5.** OS LICITANTES poderão participar da sessão pública de disputa na internet, devendo utilizar sua chave de acesso e senha.

**9.6.** O(a) pregoeiro(a) verificará as PROPOSTAS DE PREÇO ELETRÔNICA apresentadas para cada lote, desclassificando aquelas que não estejam em conformidade com os requisitos estabelecidos no Edital.

**9.7.** A desclassificação de proposta será fundamentada e registrada no sistema eletrônico, com acompanhamento em tempo real por todos os LICITANTES.

**9.8.** O sistema eletrônico disponibilizará campo próprio para troca de mensagens entre o(a) Pregoeiro(a) e os LICITANTES.

**9.9.** Classificadas as PROPOSTAS DE PREÇO ELETRÔNICA, o(a) Pregoeiro(a) dará início à fase competitiva, quando então os LICITANTES poderão encaminhar lances exclusivamente por meio de sistema eletrônico.

**9.10.** A cada lance ofertado o participante será imediatamente informado de seu recebimento e respectivo horário de registro e valor. Apenas serão aceitos lances cujos valores forem inferiores ao último lance que tenha sido anteriormente registrado no sistema.

**9.11.** Não serão aceitos dois ou mais lances de mesmo valor, prevalecendo aquele que for recebido e registrado primeiro.

**9.12.** Durante a sessão pública, os LICITANTES serão informados, automaticamente pelo sistema eletrônico, em tempo real, do valor do menor lance registrado, **SENDO VEDADA A SUA IDENTIFICAÇÃO.**

**9.13.** A etapa de lances da sessão de disputa pública será encerrada por decisão do(a) Pregoeiro(a).

**9.14.** O sistema eletrônico encaminhará aviso de fechamento iminente dos lances, após o que transcorrerá período de tempo de até trinta minutos, aleatoriamente determinado – TEMPO RANDÔMICO, findo o qual será automaticamente encerrada a recepção de lances .

**9.15.** Após o encerramento da etapa de lances de sessão pública, o(a) Pregoeiro(a) deverá dar início a fase de NEGOCIAÇÃO, pelo sistema eletrônico, encaminhando mensagem ao licitante que tenha apresentado lance mais vantajoso para o LOTE, para que seja obtida melhor proposta, observado o critério de julgamento.

**9.15.1.** A NEGOCIAÇÃO será realizada por meio do sistema eletrônico, podendo ser acompanhada pelos demais LICITANTES.

**9.15.2.** Encerrada a NEGOCIAÇÃO, não serão aceitas propostas com preços superiores aos preços unitários e/ou globais constantes na estimativa de custo da contratação elaborada pela CASAL.

**9.15.3.** A partir da convocação do PREGOEIRO(A) para a negociação, a empresa arrematante terá até 3h (três horas) para informar se mantém a proposta ou se oferta nova proposta. Passado esse prazo, sem a apresentação de nova proposta, o Pregoeiro (a) considerará que a empresa mantém sua proposta, em ato contínuo, o mesmo informará se aceita ou não a proposta. Havendo a manutenção da proposta e a mesma não sendo aceita pelo Pregoeiro(a), a empresa arrematante será desclassificada.

**9.16.** Quando houver desconexão, e só se esta persistir por tempo superior a 10 (dez) minutos, a sessão da licitação eletrônica será suspensa e terá reinício somente após comunicação expressa aos participantes.



**ESTADO DE ALAGOAS**  
**COMPANHIA DE SANEAMENTO DE ALAGOAS**

**9.17.** Todas as referências de tempo no Edital, no Aviso e durante a sessão pública observarão, obrigatoriamente, o **horário de BRASÍLIA** e, dessa forma, serão registrados no sistema eletrônico e na documentação relativa ao certame.

**9.18.** Encerrada a etapa de lances, a licitante que ofertou o melhor preço será declarada **arrematante**.

**10. DOS PROCEDIMENTOS PARA ENVIO DOS DOCUMENTOS DE HABILITAÇÃO E DA PROPOSTA COMERCIAL**

**10.1.** O(a) Pregoeiro(a) declara arrematante a licitante que ofertou o melhor preço quando do encerramento da etapa de negociação e registra aviso que o LICITANTE ARREMATANTE deve encaminhar em até 2 (dois) dias úteis contados a partir da data e hora da declaração de arrematante pelo(a) Pregoeiro(a), preferencialmente via chat do sistema eletrônico e/ou via e-mail, os documentos de habilitação juntamente com a proposta de preços, sob pena de desclassificação.

**10.2.** Não sendo cumprido o referido prazo do envio dos documentos, o(a) Pregoeiro(a) através do site do Banco do Brasil declara desclassificada a licitante e convoca o licitante classificado imediatamente após, que será declarado arrematante, quando será dado o mesmo prazo para envio dos documentos. E assim sucessivamente até que o licitante classificado e convocado atenda ao prazo estipulado no Edital para o envio dos documentos de habilitação e proposta de preços.

**10.3.** O Pregoeiro(a) e equipe de apoio irá efetuar a análise dos documentos. Após a análise e aprovação dos documentos enviados preferencialmente via chat do sistema eletrônico e/ou via e-mail, o(a) Pregoeiro(a), comunicará preferencialmente via chat do sistema eletrônico e/ou e-mail, à empresa arrematante para que encaminhe os documentos de habilitação em original ou cópia autenticada por cartório competente.

**10.4.** Os documentos de habilitação e a proposta de preços, originais ou cópias autenticadas, deverão ser encaminhados via Correios, ou pessoalmente ou outro meio de envio de documentos, no prazo de até 2 (dois) dias úteis contados a partir da data e hora da publicação via site do Banco do Brasil os documentos de habilitação e proposta de preços que foram aprovados pelo(a) Pregoeiro(a), em envelope lacrado, com o timbre da empresa, colado, rubricado no fecho e endereçado a Companhia de Saneamento de Alagoas, conforme modelo abaixo:

**ENVELOPE – “PROPOSTA DE PREÇOS” e “DOCUMENTOS DE HABILITAÇÃO”**

**COMPANHIA DE SANEAMENTO DE ALAGOAS – CASAL**

**RUA BARÃO DE ATALAIA, 200 – CENTRO – MACEIÓ/ALAGOAS - CEP: 57020-510**

**LICITAÇÃO CASAL Nº 45/2020 – CASAL**

**OBJETO:**

**10.5.** Enviado os documentos, o licitante deve registrar no chat do site do Banco do Brasil o código de rastreamento dos documentos enviados, se forem enviados via Correios.

**10.6.** Os documentos de habilitação e proposta de preços podem ser solicitados por todos os licitantes, após a declaração de vencedor pelo(a) Pregoeiro(a), devendo haver manifestação via chat do sistema eletrônico e/ou através do e-mail: [aslic@casal.al.gov.br](mailto:aslic@casal.al.gov.br)

**11. DA APRESENTAÇÃO DA PROPOSTA COMERCIAL**

**11.1.** As propostas deverão ser ofertadas visando o **VALOR GLOBAL** da contratação.

**11.2.** A empresa arrematante deverá apresentar a proposta comercial, conforme a planilha de custos e cronograma físico financeiro, ANEXO II e III deste edital, assinada pelo **responsável técnico da licitante**, contendo nome, nº do CREA e sua qualificação técnica, sem emendas, rasuras ou entrelinhas, no idioma português, ressalvada as expressões técnicas, contendo obrigatoriamente os seguintes componentes:

**a)** O objeto a ser executado, conforme consta neste edital;

**b)** Conter o preço global, expresso em moeda nacional, reais-R\$, em algarismos e por extenso, prevalecendo o menor preço em algarismo em caso de divergência;



**ESTADO DE ALAGOAS**  
**COMPANHIA DE SANEAMENTO DE ALAGOAS**

- c) Planilha de Custos e cronograma físico financeiro, conforme Anexo II e III, com duas casas decimais e com detalhamento de todos os elementos que influam nos preços propostos para a contratação;
- d) Declaração expressa da licitante de estar de acordo com todas as normas e condições deste edital e seus anexos, conforme modelo no Anexo IV, MODELO B;
- e) Indicação do prazo de validade da proposta, que será 90 (noventa) dias contados da data de sua apresentação, conforme Anexo III;
- f) Indicação de que o prazo de pagamento será conforme o disposto neste instrumento convocatório;
- g) Declaração da licitante de estarem incluídos nos preços todos os custos e despesas, incidentes na prestação do serviço licitado, conforme Anexo IV, deste edital;
- h) Indicação da conta bancária da licitante (banco, agência e número da conta corrente), conforme Anexo IV;
- i) Nome completo e qualificação (estado civil, profissão, naturalidade, CPF, RG, endereço) de quem vai assinar o contrato.

**11.2.1.** A omissão de qualquer despesa necessária à realização do objeto será interpretada como não existente ou já incluída nos preços, não podendo a licitante pleitear acréscimo após a sessão de disputa dos preços.

**11.2.2.** A apresentação da proposta implicará plena aceitação, por parte do licitante, das condições estabelecidas neste Edital e seus Anexos.

**11.2.3** Após a abertura das propostas pelo(a) pregoeiro(a) não serão admitidos pedidos de cancelamento, retificação de preços ou de quaisquer outras condições oferecidas.

**11.3.** Não serão aceitas e serão desclassificadas as propostas comerciais com preços inexequíveis ou vis e com quantidades inferiores ou maiores que os quantitativos de referência da CASAL.

**11.4.** Em caso de erros materiais sanáveis ofertados na Proposta Comercial, a ASLIC/CASAL solicitará que a licitante faça o saneamento dos erros, desde que não haja majoração do valor global ofertado.

## **12. DOS DOCUMENTOS DE HABILITAÇÃO**

Para habilitação nesta Licitação CASAL, a licitante deverá apresentar a documentação relacionada a seguir, em original ou cópia autenticada por tabelião de notas ou por empregado da CASAL lotado na Assessoria de Licitação e Contratos – ASLIC/CASAL.

**a)** No caso do Licitante que optar por autenticação dos documentos por funcionários da CASAL, deverá apresentar os mesmos perfeitamente legíveis juntamente com o original, para a referida autenticação até 01 (um) dia útil antes da realização da Licitação, no horário das 8:00 até às 11:00 horas e das 14:00 horas às 17:00 horas.

**b)** A documentação exigida para habilitação nesta Licitação, deverá ser enviada/disponibilizada, DE FORMA INTEGRAL, no prazo estabelecido no item 10, subitem 10.1, sob pena de inabilitação.

**c)** Todos os documentos exigidos para habilitação nesta Licitação, DEVEM ESTÁ VIGENTES NA DATA DE REALIZAÇÃO DA SESSÃO DE DISPUTA DE PREÇOS DO CERTAME LICITATÓRIO.

**d)** A validade das certidões relativas a comprovação da regularidade Fiscal, Trabalhista e da Qualificação Econômica Financeira corresponderá ao prazo fixado dos próprios documentos. Caso as mesmas não contenham expressamente o prazo de validade, fica estabelecido o prazo de 90 (noventa) dias contados da data de sua expedição, ressalvada a hipótese de o licitante comprovar que o documento tem prazo de validade superior ou inferior, mediante juntada de norma legal pertinente.

### **12.1. HABILITAÇÃO JURÍDICA**

**a)** Registro comercial, no caso de empresa individual;

**b)** Ato constitutivo, estatuto ou contrato social em vigor, devidamente registrado, em se tratando de sociedades comerciais, e, no caso de sociedade por ações, acompanhado de documentos de eleição de seus administradores bem como suas alterações ou a última alteração consolidada;



**ESTADO DE ALAGOAS**  
**COMPANHIA DE SANEAMENTO DE ALAGOAS**

- c) Inscrição do ato constitutivo, no caso de sociedades civis, acompanhada de prova da diretoria em exercício;
- d) Decreto de autorização, em se tratando de empresa ou sociedade estrangeira em funcionamento no País, e ato de registro ou autorização para funcionamento expedido pelo órgão competente, quando a atividade assim o exigir;
- e) Declaração de inexistência de fato impeditivo para sua habilitação, conforme Anexo III deste edital;
- f) Declaração de que não possui em seu quadro de pessoal empregado(s) menor (es) de 18 (dezoito) anos em trabalho noturno, perigoso ou insalubre e menor de 16 (dezesesseis) em qualquer trabalho, salvo na condição de aprendiz, e somente a partir dos 14 (quatorze) anos, nos termos do inciso XXXIII do art. 7º da Constituição Federal de 1988 (Lei Federal nº 9.854/1999).
- g) Inscrição do CNPJ, onde conste atividades correlata ao objeto licitado.
- h) Certidão Negativa de Débitos relativos aos Tributos Federais e a Dívida Ativa da União (DAU).
- i) Certificado de Regularidade de Situação do FGTS.
- j) Certidão Negativa de Débitos Trabalhistas - CNDT.

**12.2. HABILITAÇÃO TÉCNICA**

- a) Somente se admitirá a participação de sociedades interligadas, quando no mesmo consórcio.
- b) Indicação do responsável técnico e relação de equipe de profissionais técnicos que participarão da condução dos serviços, conforme modelo G, anexo, onde o(s) responsável(is) técnico(s) devem apor sua assinatura.
- c) Certidão de registro de regularidade de situação junto ao CREA da proponente e dos profissionais de seu quadro, que não estejam relacionados na Certidão de Pessoa Jurídica, envolvidos diretamente na presente licitação.
- d) Não serão aceitas certidões positivas.

**12.2.1. CAPACIDADE TÉCNICA OPERACIONAL - EXPERIÊNCIA DA PROPONENTE**

- a) Comprovar experiência por meio de atestados de execução e conclusão bem-sucedida, fornecidos por pessoa jurídica de direito público ou privado, devidamente acompanhado da cópia da respectiva CAT emitido pelo CREA, em nome de profissional integrante do quadro técnico da respectiva empresa/pessoa jurídica (licitante), de obras de mesma natureza, em quantidades iguais ou superiores às do serviço em questão.
- b) A proponente deverá comprovar experiência por meio de atestados de execução e conclusão bem-sucedida, emitidos em seu nome, fornecidos por pessoa jurídica de direito público ou privado, de obras de mesma natureza, em quantidades iguais ou superiores às parcelas de maior relevância do objeto da presente Licitação, discriminadas abaixo:
  - 1. Ligação Domiciliar em PEAD em rede de água de DN50 – 200 (duzentas) Unidades;
  - 2. Ligação Domiciliar em PEAD em rede de água de DN75 – 100 (cem) Unidades;
  - 3. Ligação Domiciliar em PEAD em rede de água de DN100 – 20 (vinte) Unidades.
- c) Quando o atestado tratar-se de Unidades Localizadas (Estação de Tratamento, Elevatórias e Reservatórios), não será admitido o somatório de quantidades constantes do atestado, para comprovação de atendimento dos itens de vazão, de potência, de capacidade de reservação e de tratamento. Quando se tratar de Unidades Lineares (Adutoras, Redes e Quantidades de ligações prediais), será admitido o somatório das quantidades constantes dos Atestados para comprovação de atendimento a estes itens.
- d) No caso da Licitante utilizar para comprovação das exigências mínimas, atestado(s) de obras, referente(s) a contratos executados sob o regime de consórcio, as quantidades consideradas serão apenas aquelas relativas à parcela de participação da Licitante na composição do consórcio, conforme estiver discriminado no atestado ou na ausência desta informação no documento, por cópia do ato



**ESTADO DE ALAGOAS**  
**COMPANHIA DE SANEAMENTO DE ALAGOAS**

constitutivo do consórcio, devidamente registrado no órgão competente que deverá acompanhar o mesmo. Salvo se constarem expressamente do atestado o objeto realizado por cada uma das empresas consorciadas.

**e)** No caso da Licitante utilizar para comprovação das exigências mínimas, atestado(s) de obras, referentes a contratos executados sob o regime subcontratação, somente serão aceitos aqueles atestados que tenham sido emitidos diretamente pela contratante principal (proprietária do empreendimento), ou que estejam acompanhados de declaração da mesma, ratificando as quantidades executadas bem como os demais dados do(s) atestado(s).

**f)** No caso de uma Licitante ser detentora da proposta de menor preço para mais de um lote, quando couber, para fins de habilitação técnica deverá atender ao somatório dos quantitativos mínimos exigidos na alínea “a” deste subitem, correspondentes a cada um desses lotes.

**g)** Caso o somatório dos quantitativos mínimos estabelecidos não seja atingido, será observada para aplicação do critério de habilitação, a ordem de preferência de lotes onde a mesma deverá apresentar Declaração informando a ordem dos lotes. Na eventual ausência da declaração será considerada a ordem sequencial dos lotes da licitação.

**12.2.2. CAPACIDADE TÉCNICA PROFISSIONAL - EXPERIÊNCIA PROFISSIONAL**

**a)** Comprovar que possui em seu quadro funcional, na data estipulada para abertura dos envelopes, um ou mais profissionais de nível superior, com registro no órgão profissional competente, detentor de CAT emitido pelo CREA, devidamente acompanhado do atestado, fornecido por pessoa jurídica de direito público ou privado, de execução de serviço da mesma natureza e compatível com o objeto desta licitação, que demonstrem sua capacidade técnica para a execução de obras, de mesma natureza e compatível com o objeto desta Licitação.

**b)** A comprovação do vínculo empregatício do profissional competente com a empresa pode ser feita das seguintes formas:

**b.1.** Cópia da CTPS (contendo as seguintes folhas: número de registro, qualificação civil, contrato de trabalho) ou;

**b.2.** Cópia de contrato de trabalho de prestação de serviço (se por prazo determinado, o mesmo deverá abranger o período de execução dos serviços objeto desta contratação), registrado em Cartório de Títulos e Documentos ou;

**b.3.** Cópia do contrato, estatuto social, ato constitutivo da sociedade, ou certidão da Junta Comercial, quando sócio da empresa.

**b.4.** São dispensáveis os itens acima se em certidão emitida pelo CREA, com data atualizada, constar data do início do contrato do responsável técnico com o respectivo nome e qualificação.

**c)** Apresentar declaração expedida pelo licitante, em papel timbrado da empresa e assinado pelo responsável técnico, indicando número do CREA e sua qualificação, de que conhece o local onde será realizado os serviços, responsabilizando-se por esta informação.

**d)** O licitante deve também apresentar atestado técnico relevante dos seguintes itens:

**1.** Ligação Domiciliar em PEAD em rede de água de DN50 – 200 (duzentas) Unidades;

**2.** Ligação Domiciliar em PEAD em rede de água de DN75 – 100 (cem) Unidades;

**3.** Ligação Domiciliar em PEAD em rede de água de DN100 – 20 (vinte) Unidades.

**e)** Não será permitido apresentar comprovação de vínculo empregatício de um mesmo profissional, em mais de uma Licitante, sob pena de inabilitação de ambas as empresas.

**f)** O(s) profissional(ais) apontado(s) na proposta como detentor(es) do acervo técnico deverá(ão) ser indicado(s) como responsável(eis) técnico(s) e deverá(ão) obrigatoriamente participar da obra objeto desta Licitação, cabendo ao gestor do contrato observar essa questão.



**ESTADO DE ALAGOAS**  
**COMPANHIA DE SANEAMENTO DE ALAGOAS**

g) No que se refere à apresentação de atestados constantes deste Edital, as Licitantes, quando se tratar de atestados inespecíficos, deverão destacar as referências inerentes às exigências obrigadas pelo Edital.

**12.3. HABILITAÇÃO ECONÔMICA FINANCEIRA**

**12.3.1.** Demonstrações Contábeis do último exercício social, já exigíveis, e apresentados na forma da lei, que comprovem a boa situação financeira do licitante, assinadas por Contador ou Técnico Contábil, devidamente registrado no Conselho Regional de Contabilidade e pelo representante legal da empresa. Serão considerados aceitos, como na forma da lei, o balanço patrimonial e demonstrações contábeis assim apresentados:

**a) Sociedades Empresárias** – Fotocópia das páginas correspondentes do Livro Diário, devidamente autenticadas na Junta Comercial ou outro órgão equivalente do Registro de Comércio da Sede ou domicílio do licitante, com os competentes Termos de Abertura e Encerramento.

**b) Sociedade por Ações** - Publicação no Diário Oficial da União ou do Estado ou do Distrito Federal, conforme o lugar em que esteja situada a sede do licitante, e em jornal de grande circulação, editado na localidade em que está situada a sede do licitante, conforme o caput do art. 289 e o parágrafo 5º da Lei nº 6.404/76 e comprovação de autenticação pelo Órgão do Registro do Comércio do domicílio ou sede do licitante.

**c) Sociedades Simples, Fundações ou outras Entidades sem Fins Lucrativos** – Fotocópia das páginas correspondentes do Livro Diário devidamente autenticadas no Cartório de Registro Civil das Pessoas Jurídicas da Sede ou domicílio do licitante, com os competentes Termos de Abertura e Encerramento.

**10.3.2.** As empresas com menos de 01 (um) ano de existência, que ainda não tenham balanço de final de exercício, deverão apresentar Demonstrações Contábeis envolvendo seus direitos, obrigações e patrimônio líquido relativos ao período de sua existência, obedecidos os aspectos legais e formais de sua elaboração. Os índices para comprovar a boa situação financeira da empresa não serão exigidos neste caso.

**12.3.3.** As empresas sujeitas a apresentação da Escrituração Contábil Digital (ECD) nos termos do art. 2º do Decreto Federal nº 6.022/2007, com a utilização do Sistema Público de Escrituração Digital (SPED) deverão apresentar em documentos impressos extraídos do livro digital, o Balanço Patrimonial, a Demonstração de Resultado, os Termos de Abertura e Encerramento do livro digital e o Termo de Autenticação na Junta Comercial ou Recibo de Entrega de Escrituração Contábil Digital (conforme Decreto nº 8.683, de 25 de fevereiro de 2016), todos emitidos pelo Programa Validador e Autenticador (PVA).

**12.3.4.** A comprovação da boa situação financeira da empresa deve ser apresentada em uma folha, em separado, contendo identificação da licitante, assinada por Contador ou Técnico Contábil, devidamente registrado no Conselho Regional de Contabilidade e pelo representante legal da empresa, calculados pelas fórmulas a seguir:

**a) Índice de Liquidez Geral**

$$LG \geq 1,0$$

$$LG = \frac{\text{Ativo circulante} + \text{Ativo realizável a longo prazo}}{\text{Passivo circulante} + \text{Passivo exigível a longo prazo}}$$



ESTADO DE ALAGOAS  
COMPANHIA DE SANEAMENTO DE ALAGOAS

**b) Índice de Liquidez Corrente**

$$LC \geq 1,0$$

$$LC = \frac{\text{Ativo circulante}}{\text{Passivo circulante}}$$

**c) Grau de Endividamento Geral**

$$EG \leq 1,3$$

$$EG = \frac{\text{Passivo circulante} + \text{Passivo exigível a longo prazo}}{\text{Ativo total}}$$

**12.3.5.** Em se tratando de microempresa ou empresa de pequeno porte, a mesma deverá comprovar esta condição, através de certidão simplificada expedida pela Junta Comercial ou pelo Registro Civil das Pessoas Jurídicas, ou por seu enquadramento no Simples Nacional, conforme o caso, para que possa usufruir os benefícios concedidos pela Lei Complementar nº 123/2006, alterada pela Lei Complementar nº 147 de 14 de agosto de 2014.

**12.3.6.** No caso da empresa possuir filiais e concorrer com uma de suas filiais, a documentação apresentada deverá referir-se apenas a filial concorrente ou apenas à matriz, salvo disposição em contrário, sendo que a contratação será realizada com a pessoa jurídica que apresentou a documentação.

**12.3.7.** O licitante deverá comprovar que possui Capital Social ou Patrimônio Líquido, mínimo de 10% (dez por cento) do valor de referência do objeto licitado, comprovado através do Contrato Social ou do Patrimônio Líquido por meio do Balanço Patrimonial.

**12.3.8.** Certidão negativa de falência ou concordata ou recuperação judicial, expedida pelo distribuidor da sede da pessoa jurídica ou de execução patrimonial expedida no domicílio da pessoa física.

**12.4. DEMAIS DOCUMENTOS**

**12.4.1.** Sempre que houver necessidade de apresentação dos ANEXOS que compõe o presente Edital, os mesmos deverão ser apresentados devidamente assinados pelo representante legal da Proponente.

**12.4.2.** A representação legal deverá estar devidamente comprovada visando a assinatura dos documentos integrantes do processo licitatório.

**12.4.3.** Não serão aceitos “protocolos de entrega” ou “solicitação de documentos” em substituição aos documentos requeridos no presente Edital, salvo em virtude de força maior ou caso fortuito, aceitável a juízo do(a) Pregoeiro(a) e Equipe de apoio.

**12.4.4.** Não serão aceitas, sob qualquer alegação, ainda que antecipadamente, documentação incompleta para posterior complementação, nem documentação por transmissão via fac-símile (fax).

**13. DA VISITA TÉCNICA**

**13.1.** A licitante pode, querendo e as suas expensas, realizar visita ao local dos serviços, visando o conhecimento das condições dos mesmos, bem como de eventuais e possíveis dificuldades e circunstâncias outras que possam influir, não somente na elaboração da proposta como na própria execução dos serviços. A CASAL se reservará o direito de não acatar pedidos posteriores a contratação dos serviços cuja origem seja decorrente de situações que poderiam ser previstas na visita ao local e na análise da planilha.

**13.2.** A visita deverá ser agendada, até 03 (três) dias antes da data de realização da licitação, diretamente com o empregado José Eduardo de Amorim Vieira, lotado na SUPEDOR/UNJA, telefone





**ESTADO DE ALAGOAS**  
**COMPANHIA DE SANEAMENTO DE ALAGOAS**

(82) 3315-3146, e-mail: [eduardo.amorim@casal.al.gov.br](mailto:eduardo.amorim@casal.al.gov.br). A visita deverá ser realizada através de um técnico da Proponente, profissional habilitado conforme legislação, que deverá apresentar uma carta de apresentação ou comprovante de vínculo com a empresa licitante.

**13.3.** A declaração de visita técnica deverá ser assinada, com carimbo e matrícula, pelo empregado designado acima, que acompanhará a licitante na visita técnica.

**13.4.** Caso, na visita ao local dos serviços, o participante verifique na planilha de quantidades e preços da CASAL, a ausência de itens de serviços indispensáveis a realização dos serviços, deverá comunicar imediatamente a ASLIC/CASAL, não sendo aceitos em nenhuma hipótese, aditivos posteriores ao contrato em decorrência de alegação de falhas na planilha, posto que a licitante ao adquirir este Edital acata a planilha de preços e serviços da CASAL, passando a assumir a responsabilidade por todos os quantitativos constantes da mesma.

#### **14. DOS ESCLARECIMENTOS E DA IMPUGNAÇÃO AO EDITAL**

**14.1.** Até o 5º dia útil anterior à data fixada para a entrega dos envelopes, qualquer pessoa física ou jurídica poderá solicitar esclarecimentos acerca da licitação, que deverão ser respondidos pela autoridade signatária do instrumento convocatório, em até 3 (três) dias úteis contados da interposição.

**14.2.** As respostas dadas aos esclarecimentos serão comunicadas a todos os interessados que enviarem o FORMULÁRIO DE RETIRADA DE EDITAL, e passam a integrar o instrumento convocatório na condição de anexos.

**14.3.** O instrumento convocatório poderá ser impugnado, motivadamente por qualquer pessoa física ou jurídica até 02 (dois) dias úteis antes da data e horário fixados para recebimento das propostas, obrigatoriamente por meio eletrônico, no email da CASAL: [aslic@casal.al.gov.br](mailto:aslic@casal.al.gov.br) e/ou no site do Banco do Brasil – [www.licitacoes-e.com.br](http://www.licitacoes-e.com.br).

**14.4.** O(a) Pregoeiro(a) da ASLIC/CASAL deve processar, julgar e decidir a impugnação interposta em até 03 (três) dias úteis contados da interposição.

**14.5.** Se a impugnação for julgada procedente, a CASAL deverá:

I - Na hipótese de ilegalidade insanável, anular a licitação total ou parcialmente;

II - Na hipótese de defeitos ou ilegalidades sanáveis, corrigir o ato, devendo:

a) republicar o aviso da licitação pela mesma forma que se deu o texto original, devolvendo o prazo de publicidade inicialmente definido, exceto se a alteração no instrumento convocatório não afetar a participação de interessados no certame;

b) comunicar a decisão da impugnação a todos os licitantes.

**14.6.** Se a impugnação for julgada improcedente, a CASAL deverá comunicar a decisão diretamente ao Impugnante, dando seguimento à licitação.

**14.7.** Decairá do direito de impugnar os termos do edital de licitação perante a Administração o licitante que não o fizer até o 2º (segundo) dia útil que anteceder a abertura da sessão de disputa de preços.

#### **15. DO RECURSO**

**15.1.** Declarado o vencedor pelo(a) Pregoeiro(a), qualquer licitante poderá, durante a sessão pública, de forma imediata e motivada, em campo próprio do sistema, manifestar sua intenção de recorrer.

**15.2.** O licitante interessado terá um prazo de 05 (cinco) dias úteis, contados da declaração de vencedor, para apresentar as razões do recurso, ficando os demais licitantes desde logo intimados para apresentar contrarrazões em igual número de dias, que começará a correr do término do prazo do recorrente, sendo-lhes assegurada vista imediata dos elementos indispensáveis à defesa de seus interesses.



**ESTADO DE ALAGOAS**  
**COMPANHIA DE SANEAMENTO DE ALAGOAS**

**15.3.** A falta de manifestação imediata e motivada do licitante quanto à intenção de recorrer, importará na decadência desse direito, ficando o(a) Pregoeiro(a) autorizado a adjudicar o objeto ao licitante declarado vencedor.

**15.4.** O acolhimento de recurso importará na invalidação apenas dos atos insuscetíveis de aproveitamento.

**15.5.** O recurso será dirigido a autoridade superior, por intermédio do(a) Pregoeiro(a) que praticou o ato recorrido, a qual poderá reconsiderar sua decisão, no prazo de 05 (cinco) dias úteis, ou nesse mesmo prazo, fazê-lo subir, devidamente informado.

**15.6.** Decididos os recursos e constatada a regularidade dos atos praticados, a autoridade competente adjudicará o objeto e homologará o procedimento licitatório.

#### **16. DA ADJUDICAÇÃO E HOMOLOGAÇÃO**

**16.1.** A declaração da adjudicação do objeto deste certame será viabilizada pela ASLIC/CASAL, caso não haja recurso.

**16.2.** Após a declaração ao vencedor da licitação, não havendo interposição de recurso por parte dos licitantes, a ASLIC/CASAL divulgará a empresa vencedora, sendo o procedimento submetido à Autoridade Superior, para homologação e contratação.

**16.3.** A homologação autorizada pelo Diretor Presidente da CASAL e pelo Vice-Presidente da respectiva área, será publicada no site do Banco do Brasil, informando o nome da empresa e o valor da proposta vencedora.

#### **17. DA CONTRATAÇÃO**

**17.1.** A contratação do objeto da presente licitação será efetuada conforme as condições estabelecidas neste Edital em seus Anexos, bem como a documentação e a proposta da licitante vencedora, naquilo que não contrariar os termos deste, com previsão de adaptação às normas vigentes.

**17.2.** Na assinatura do contrato, será exigida a comprovação das condições de habilitação consignadas no edital, as quais deverão ser mantidas pelo licitante durante a vigência do contrato.

**17.3.** A empresa classificada em primeiro lugar, declarada vencedora, será convocada para assinar o contrato, no prazo máximo de 05 (cinco) dias a contar da notificação.

**17.4.** A empresa vencedora sendo convocada e não comparecendo para assinar o contrato, ou não comprovando que mantém as condições de habilitação, será convocado outro licitante, na ordem de classificação, e assim sucessivamente, sem prejuízo da aplicação das sanções legais cabíveis.

#### **18. DO PAGAMENTO**

**18.1.** O valor da Nota Fiscal Fatura deverá corresponder aos serviços executados durante o mês, conforme o quantitativo apurado pelo Gestor do Contrato e Cronograma Físico e Financeiro, Anexo II da minuta de Contrato.

**18.2.** O pagamento será procedido após a apresentação da Nota Fiscal Fatura protocolada e devidamente conferida e atestada pelo Gestor do Contrato, contando-se o prazo de 30 (trinta) dias a partir do seu lançamento no sistema de controle de pagamento da CASAL.

**18.3.** A CONTRATADA do faturamento, deverá apresentar ao Gestor do contrato, os seguintes documentos, com data de validade atualizada:

**18.3.1.** Prova de regularidade com a Fazenda Pública Federal, mediante a apresentação da Certidão Negativa de Débitos relativos aos Tributos Federais e à Dívida Ativa da União;

**18.3.2.** Prova de regularidade com a Fazenda Pública Estadual, mediante a apresentação da Certidão Negativa de Débitos Tributários e de Dívida Ativa Estadual;

**18.3.3.** Prova de regularidade relativa ao Fundo de Garantia por Tempo de Serviço (FGTS), mediante a apresentação do Certificado de Regularidade do FGTS (CRF);

**18.3.4.** Certidão Negativa de Débitos de Débitos Trabalhistas – CNDT.



**ESTADO DE ALAGOAS**  
**COMPANHIA DE SANEAMENTO DE ALAGOAS**

**18.4.** A não apresentação dos documentos acima elencados, no prazo de 30 (trinta) dias, ensejará a rescisão do contrato.

**18.5.** Nenhum pagamento será feito sem que a licitante vencedora tenha recolhido o valor de multa eventualmente aplicada.

**18.6.** A emissão antecipada do documento fiscal não implicará adiantamento para o pagamento da obrigação. Havendo erro na nota fiscal, a mesma será devolvida à licitante vencedora.

**18.7.** Os pagamentos serão efetuados através de depósito bancário em conta corrente da CONTRATADA.

**18.8.** No caso de pagamento não efetuado no prazo estabelecido neste Edital, o valor em atraso será corrigido pelo Índice Nacional de Preços ao Consumidor Amplo – IPCA, desde do inadimplemento até a data do efetivo pagamento.

### **19. DAS SANÇÕES ADMINISTRATIVAS**

**19.1.** A recusa injusta da licitante vencedora em entregar o objetos ora licitados no prazo estipulado neste instrumento, caracteriza descumprimento da obrigação assumida, sujeitando-a a suspensão de participar em licitação e de contratar com a CASAL, durante 02 (dois) anos.

**19.2.** Fica sujeita a pena de detenção de 02 (dois) a 04 (quatro) anos e multa, a licitante que frustrar ou fraudar, mediante ajuste, combinação ou qualquer outro expediente, o caráter competitivo do procedimento licitatório, com o intuito de obter, para si ou para outrem, vantagem decorrente da adjudicação do objeto da licitação.

**19.3.** A Administração poderá, garantida a prévia defesa e o contraditório, no prazo de 05 (cinco) dias úteis, aplicar as seguintes sanções:

**a)** ADVERTÊNCIA, por escrito, pela inexecução parcial do contrato, pelo cumprimento irregular das cláusulas contratuais, pela paralisação da prestação dos serviços;

**b)** MULTA de 2% (dois por cento) sobre o valor da fatura mensal, limitada, por sua vez de incidência, a 10% (dez por cento) do valor global do contrato;

**c)** IMPEDIMENTO DE CONTRATAR com a Administração, por prazo não superior a 02 (dois) anos;

**19.4.** Na hipótese de a preponente incorrer em multa, esta deverá ser paga dentro do prazo máximo de 15 (quinze) dias a contar do recebimento da notificação ou do não acolhimento da defesa, sob pena de a CASAL descontar o respectivo valor nos pagamentos vincendo.

### **20. DISPOSIÇÕES FINAIS**

**20.1.** Todas as obrigações a serem ajustadas pelas partes e suas respectivas penalidades estão previstas na minuta de contrato, Anexo deste Edital.

**20.2.** As licitantes ficam cientes de que é reservado à Administração o direito de apresentar redução ou acréscimo, no volume dos quantitativos de fornecimento, até o limite previsto na Lei n.º 13.303/16, sem que caiba à licitante vencedora o direito a qualquer reclamação.

**20.3.** As normas disciplinadoras da licitação serão sempre interpretadas em favor da ampliação da disputa entre interessados, desde que não comprometam o interesse da Administração, a finalidade e a segurança da contratação.

**20.4.** O Edital, assim como o Termo de Referência, estará disponível no site do Banco do Brasil – [www.licitacoes-e.com.br](http://www.licitacoes-e.com.br) – e no site da CASAL [www.casal.al.gov.br](http://www.casal.al.gov.br).

**20.5.** A eventual tolerância a qualquer infração ao disposto neste instrumento não implicará aceitação, novação ou precedente.

**20.6.** Na contagem dos prazos estabelecidos para este procedimento licitatório, excluir-se-á o dia do início e incluir-se-á o do vencimento, só se iniciando e vencendo os prazos em dia de expediente na CASAL e considerar-se-ão os dias consecutivos, exceto quando explicitamente disposto em contrário.

**20.7.** A presente licitação, no interesse da Administração, poderá ser adiada, revogada ou anulada, sempre em despacho fundamentado, nos termos da lei.



**ESTADO DE ALAGOAS  
COMPANHIA DE SANEAMENTO DE ALAGOAS**

**20.8.** Os casos omissos ou situações não explicitadas serão decididas pelas partes, segundo as disposições contidas na Lei nº 13.303/2016, suas alterações e demais regulamentos e normas administrativas federais e estaduais, que fazem parte integrante deste contrato, independentemente de transcrição.

**20.9.** As licitantes poderão colher informações adicionais eventualmente necessárias sobre o certame, ou através do site do Banco do Brasil – [www.licitacoes-e.com.br](http://www.licitacoes-e.com.br) – ou do site da CASAL [www.casal.al.gov.br](http://www.casal.al.gov.br) ou do e-mail: [aslic@casal.al.gov.br](mailto:aslic@casal.al.gov.br) .

**20.10.** Ao receber o Edital a licitante deverá declarar o e-mail em que recebe notificações, obrigando-se a comunicar qualquer mudança posterior, sob pena de reputar-se válida a notificação encaminhada ao e-mail fornecido.

**20.11.** O contratado tem a obrigação de manter, durante toda a execução do contrato, todas as condições de habilitação exigidas na licitação.

Maceió (AL), 08 de Outubro de 2020.

**ADELY ROBERTA MEIRELES DE OLIVEIRA**  
Assessora da ASLIC/CASAL

**VISTO:**

**HUMBERTO CARVALHO JÚNIOR**  
Vice-Presidente de Gestão Operacional/CASAL



**ESTADO DE ALAGOAS  
COMPANHIA DE SANEAMENTO DE ALAGOAS**

**LICITAÇÃO CASAL Nº 45/2020**

**ANEXO I**

**PROJETO EXECUTIVO**

**Ligações domiciliares de água da Unidade de Negócios do Jaraguá**

**MACEIÓ – 2020**



**ESTADO DE ALAGOAS**  
**COMPANHIA DE SANEAMENTO DE ALAGOAS**

**1. DO OBJETO**

A Contratação de empresa especializada de engenharia pelo regime de contratação empreitada por preço global (conforme artigo 60, II, do regulamento interno de licitações, contratos e convênios da CASAL) para execução de serviço de Ligações Domiciliares de Água em todos os setores da Unidade de Negócios do Jaraguá.

**2. DA JUSTIFICATIVA**

Com objetivo de atender as demandas de novos clientes, novas ligações domiciliares de água, em todos os setores da UNJA no que diz respeito a ampliação de mercado e agilidade no atendimento, é de grande importância a elaboração desse projeto executivo e a realização de processo licitatório, para contratação de empresa de engenharia para execução dos serviços citados acima, visto que, necessitamos melhorar os nossos indicadores de satisfação do cliente, assim como o aumento de receita.

**3. SERVIÇOS PROPOSTOS**

Todos os serviços deverão ser executados dentro das normas e padrões da construção civil, com acompanhamento de profissional habilitado pelo Conselho Regional de Engenharia e Agronomia – CREA.

Para que sejam atendidas as solicitações supracitadas são propostos alguns serviços especializados de engenharia. A planilha abaixo apresenta a descrição sucinta dos serviços.

	SERVIÇOS	UNID	QUANT.
1	Ligação domiciliar em PEAD em rua não pavimentada para DN 50 PVC, com caixa horizontal, incluindo quebra e reposição de calçada	UNID	15
2	Ligação domiciliar em PEAD em rua não pavimentada para DN 50 PVC, com caixa vertical, incluindo quebra e reposição de calçada	UNID	15
3	Ligação domiciliar em PEAD em rua não pavimentada para DN 50 FOFO, com caixa horizontal, incluindo quebra e reposição de calçada	UNID	10
4	Ligação domiciliar em PEAD em rua não pavimentada para DN 50 FOFO, com caixa vertical, incluindo quebra e reposição de calçada	UNID	10
5	Ligação domiciliar em PEAD em rua não pavimentada para DN 50 PVC, com caixa horizontal, incluindo quebra e reposição de calçada - Execução FDS (sábado -2º turno- e domingo)	UNID	1
6	Ligação domiciliar em PEAD em rua não pavimentada para DN 50 PVC, com caixa vertical, incluindo quebra e reposição de calçada - Execução FDS (sábado -2º turno- e domingo)	UNID	1
7	Ligação domiciliar em PEAD em rua não pavimentada para DN 50 FOFO, com caixa horizontal, incluindo quebra e reposição de calçada - Execução FDS (sábado -2º turno- e domingo)	UNID	1
8	Ligação domiciliar em PEAD em rua não pavimentada para DN 50 FOFO, com caixa vertical, incluindo quebra e reposição de calçada - Execução FDS (sábado -2º turno- e domingo)	UNID	1
9	Ligação domiciliar em PEAD em rua não pavimentada para DN 75 PVC, com caixa horizontal, incluindo quebra e reposição de calçada	UNID	15



ESTADO DE ALAGOAS  
COMPANHIA DE SANEAMENTO DE ALAGOAS

10	Ligação domiciliar em PEAD em rua não pavimentada para DN 75 PVC, com caixa vertical, incluindo quebra e reposição de calçada	UNID	25
11	Ligação domiciliar em PEAD em rua não pavimentada para DN 75 FOFO, com caixa horizontal, incluindo quebra e reposição de calçada	UNID	15
12	Ligação domiciliar em PEAD em rua não pavimentada para DN 75 FOFO, com caixa vertical, incluindo quebra e reposição de calçada	UNID	15
13	Ligação domiciliar em PEAD em rua não pavimentada para DN 75 PVC, com caixa horizontal, incluindo quebra e reposição de calçada - Execução FDS (sábado -2º turno- e domingo)	UNID	1
14	Ligação domiciliar em PEAD em rua não pavimentada para DN 75 PVC, com caixa vertical, incluindo quebra e reposição de calçada - Execução FDS (sábado -2º turno- e domingo)	UNID	1
15	Ligação domiciliar em PEAD em rua não pavimentada para DN 75 FOFO, com caixa horizontal, incluindo quebra e reposição de calçada - Execução FDS (sábado -2º turno- e domingo)	UNID	1
16	Ligação domiciliar em PEAD em rua não pavimentada para DN 75 FOFO, com caixa vertical, incluindo quebra e reposição de calçada - Execução FDS (sábado -2º turno- e domingo)	UNID	1
17	Ligação domiciliar em PEAD em rua não pavimentada para DN 100 PVC, com caixa horizontal, incluindo quebra e reposição de calçada	UNID	10
18	Ligação domiciliar em PEAD em rua não pavimentada para DN 100 PVC, com caixa vertical, incluindo quebra e reposição de calçada	UNID	25
19	Ligação domiciliar em PEAD em rua não pavimentada para DN 100 FOFO, com caixa horizontal, incluindo quebra e reposição de calçada	UNID	10
20	Ligação domiciliar em PEAD em rua não pavimentada para DN 100 FOFO, com caixa vertical, incluindo quebra e reposição de calçada	UNID	15
21	Ligação domiciliar em PEAD em rua não pavimentada para DN 100 PVC, com caixa horizontal, incluindo quebra e reposição de calçada - Execução FDS (sábado -2º turno- e domingo)	UNID	1
22	Ligação domiciliar em PEAD em rua não pavimentada para DN 100 PVC, com caixa vertical, incluindo quebra e reposição de calçada - Execução FDS (sábado -2º turno- e domingo)	UNID	1
23	Ligação domiciliar em PEAD em rua não pavimentada para DN 100 FOFO, com caixa horizontal, incluindo quebra e reposição de calçada - Execução FDS (sábado -2º turno- e domingo)	UNID	1
24	Ligação domiciliar em PEAD em rua não pavimentada para DN 100 FOFO, com caixa vertical, incluindo quebra e reposição de calçada - Execução FDS (sábado -2º turno- e domingo)	UNID	1
25	Ligação domiciliar em PEAD em rua pavimentada em paralelepípedo para DN 50 PVC, com caixa horizontal, incluindo quebra e reposição de calçada	UNID	40
26	Ligação domiciliar em PEAD em rua pavimentada em paralelepípedo para DN 50 PVC, com caixa vertical, incluindo quebra e reposição de calçada	UNID	75



ESTADO DE ALAGOAS  
COMPANHIA DE SANEAMENTO DE ALAGOAS

27	Ligação domiciliar em PEAD em rua pavimentada em paralelepipedo para DN 50 FOFO, com caixa horizontal, incluindo quebra e reposição de calçada	UNID	40
28	Ligação domiciliar em PEAD em rua pavimentada em paralelepipedo para DN 50 FOFO, com caixa vertical, incluindo quebra e reposição de calçada	UNID	40
29	Ligação domiciliar em PEAD em rua pavimentada em paralelepipedo para DN 50 PVC, com caixa horizontal, incluindo quebra e reposição de calçada - Execução NOTURNA	UNID	1
30	Ligação domiciliar em PEAD em rua pavimentada em paralelepipedo para DN 50 PVC, com caixa vertical, incluindo quebra e reposição de calçada - Execução NOTURNA	UNID	1
31	Ligação domiciliar em PEAD em rua pavimentada em paralelepipedo para DN 50 FOFO, com caixa horizontal, incluindo quebra e reposição de calçada - Execução NOTURNA	UNID	1
32	Ligação domiciliar em PEAD em rua pavimentada em paralelepipedo para DN 50 FOFO, com caixa vertical, incluindo quebra e reposição de calçada - Execução NOTURNA	UNID	1
33	Ligação domiciliar em PEAD em rua pavimentada em paralelepipedo para DN 50 PVC, com caixa horizontal, incluindo quebra e reposição de calçada - Execução FDS (sábado -2º turno- e domingo)	UNID	1
34	Ligação domiciliar em PEAD em rua pavimentada em paralelepipedo para DN 50 PVC, com caixa vertical, incluindo quebra e reposição de calçada - Execução FDS (sábado -2º turno- e domingo)	UNID	1
35	Ligação domiciliar em PEAD em rua pavimentada em paralelepipedo para DN 50 FOFO, com caixa horizontal, incluindo quebra e reposição de calçada - Execução FDS (sábado -2º turno- e domingo)	UNID	1
36	Ligação domiciliar em PEAD em rua pavimentada em paralelepipedo para DN 50 FOFO, com caixa vertical, incluindo quebra e reposição de calçada - Execução FDS (sábado -2º turno- e domingo)	UNID	1
37	Ligação domiciliar em PEAD em rua pavimentada em paralelepipedo para DN 75 PVC, com caixa horizontal, incluindo quebra e reposição de calçada	UNID	60
38	Ligação domiciliar em PEAD em rua pavimentada em paralelepipedo para DN 75 PVC, com caixa vertical, incluindo quebra e reposição de calçada	UNID	90
39	Ligação domiciliar em PEAD em rua pavimentada em paralelepipedo para DN 75 FOFO, com caixa horizontal, incluindo quebra e reposição de calçada	UNID	60
40	Ligação domiciliar em PEAD em rua pavimentada em paralelepipedo para DN 75 FOFO, com caixa vertical, incluindo quebra e reposição de calçada	UNID	90
41	Ligação domiciliar em PEAD em rua pavimentada em paralelepipedo para DN 75 PVC, com caixa horizontal, incluindo quebra e reposição de calçada - Execução NOTURNA	UNID	1





ESTADO DE ALAGOAS  
COMPANHIA DE SANEAMENTO DE ALAGOAS

42	Ligação domiciliar em PEAD em rua pavimentada em paralelepipedo para DN 75 PVC, com caixa vertical, incluindo quebra e reposição de calçada - Execução NOTURNA	UNID	1
43	Ligação domiciliar em PEAD em rua pavimentada em paralelepipedo para DN 75 FOFO, com caixa horizontal, incluindo quebra e reposição de calçada - Execução NOTURNA	UNID	1
44	Ligação domiciliar em PEAD em rua pavimentada em paralelepipedo para DN 75 FOFO, com caixa vertical, incluindo quebra e reposição de calçada - Execução NOTURNA	UNID	1
45	Ligação domiciliar em PEAD em rua pavimentada em paralelepipedo para DN 75 PVC, com caixa horizontal, incluindo quebra e reposição de calçada - Execução FDS (sábado -2º turno- e domingo)	UNID	1
46	Ligação domiciliar em PEAD em rua pavimentada em paralelepipedo para DN 75 PVC, com caixa vertical, incluindo quebra e reposição de calçada - Execução FDS (sábado -2º turno- e domingo)	UNID	1
47	Ligação domiciliar em PEAD em rua pavimentada em paralelepipedo para DN 75 FOFO, com caixa horizontal, incluindo quebra e reposição de calçada - Execução FDS (sábado -2º turno- e domingo)	UNID	1
48	Ligação domiciliar em PEAD em rua pavimentada em paralelepipedo para DN 75 FOFO, com caixa vertical, incluindo quebra e reposição de calçada - Execução FDS (sábado -2º turno- e domingo)	UNID	1
49	Ligação domiciliar em PEAD em rua pavimentada em paralelepipedo para DN 100 PVC, com caixa horizontal, incluindo quebra e reposição de calçada	UNID	30
50	Ligação domiciliar em PEAD em rua pavimentada em paralelepipedo para DN 100 PVC, com caixa vertical, incluindo quebra e reposição de calçada	UNID	50
51	Ligação domiciliar em PEAD em rua pavimentada em paralelepipedo para DN 100 FOFO, com caixa horizontal, incluindo quebra e reposição de calçada	UNID	15
52	Ligação domiciliar em PEAD em rua pavimentada em paralelepipedo para DN 100 FOFO, com caixa vertical, incluindo quebra e reposição de calçada	UNID	40
53	Ligação domiciliar em PEAD em rua pavimentada em paralelepipedo para DN 100 PVC, com caixa horizontal, incluindo quebra e reposição de calçada - Execução NOTURNA	UNID	1
54	Ligação domiciliar em PEAD em rua pavimentada em paralelepipedo para DN 100 PVC, com caixa vertical, incluindo quebra e reposição de calçada - Execução NOTURNA	UNID	1
55	Ligação domiciliar em PEAD em rua pavimentada em paralelepipedo para DN 100 FOFO, com caixa horizontal, incluindo quebra e reposição de calçada - Execução NOTURNA	UNID	1
56	Ligação domiciliar em PEAD em rua pavimentada em paralelepipedo para DN 100 FOFO, com caixa vertical, incluindo quebra e reposição de calçada - Execução NOTURNA	UNID	1



ESTADO DE ALAGOAS  
COMPANHIA DE SANEAMENTO DE ALAGOAS

57	Ligação domiciliar em PEAD em rua pavimentada em paralelepipedo para DN 100 PVC, com caixa horizontal, incluindo quebra e reposição de calçada - Execução FDS (sábado -2º turno- e domingo)	UNID	1
58	Ligação domiciliar em PEAD em rua pavimentada em paralelepipedo para DN 100 PVC, com caixa vertical, incluindo quebra e reposição de calçada - Execução FDS (sábado -2º turno- e domingo)	UNID	1
59	Ligação domiciliar em PEAD em rua pavimentada em paralelepipedo para DN 100 FOFO, com caixa horizontal, incluindo quebra e reposição de calçada - Execução FDS (sábado -2º turno- e domingo)	UNID	1
60	Ligação domiciliar em PEAD em rua pavimentada em paralelepipedo para DN 100 FOFO, com caixa vertical, incluindo quebra e reposição de calçada - Execução FDS (sábado -2º turno- e domingo)	UNID	1
61	Ligação domiciliar em PEAD em rua pavimentada em asfalto para DN 50 PVC, com caixa horizontal, incluindo quebra e reposição de calçada	UNID	60
62	Ligação domiciliar em PEAD em rua pavimentada em asfalto para DN 50 PVC, com caixa vertical, incluindo quebra e reposição de calçada	UNID	120
63	Ligação domiciliar em PEAD em rua pavimentada em asfalto para DN 50 FOFO, com caixa horizontal, incluindo quebra e reposição de calçada	UNID	30
64	Ligação domiciliar em PEAD em rua pavimentada em asfalto para DN 50 FOFO, com caixa vertical, incluindo quebra e reposição de calçada	UNID	60
65	Ligação domiciliar em PEAD em rua pavimentada em asfalto para DN 50 PVC, com caixa horizontal, incluindo quebra e reposição de calçada - Execução NOTURNA	UNID	1
66	Ligação domiciliar em PEAD em rua pavimentada em asfalto para DN 50 PVC, com caixa vertical, incluindo quebra e reposição de calçada - Execução NOTURNA	UNID	1
67	Ligação domiciliar em PEAD em rua pavimentada em asfalto para DN 50 FOFO, com caixa horizontal, incluindo quebra e reposição de calçada - Execução NOTURNA	UNID	1
68	Ligação domiciliar em PEAD em rua pavimentada em asfalto para DN 50 FOFO, com caixa vertical, incluindo quebra e reposição de calçada - Execução NOTURNA	UNID	1
69	Ligação domiciliar em PEAD em rua pavimentada em asfalto para DN 50 PVC, com caixa horizontal, incluindo quebra e reposição de calçada - Execução FDS (sábado -2º turno- e domingo)	UNID	1
70	Ligação domiciliar em PEAD em rua pavimentada em asfalto para DN 50 PVC, com caixa vertical, incluindo quebra e reposição de calçada - Execução FDS (sábado -2º turno- e domingo)	UNID	1
71	Ligação domiciliar em PEAD em rua pavimentada em asfalto para DN 50 FOFO, com caixa horizontal, incluindo quebra e reposição de calçada - Execução FDS (sábado -2º turno- e domingo)	UNID	1



ESTADO DE ALAGOAS  
COMPANHIA DE SANEAMENTO DE ALAGOAS

72	Ligação domiciliar em PEAD em rua pavimentada em asfalto para DN 50 FOFO, com caixa vertical, incluindo quebra e reposição de calçada - Execução FDS (sábado -2º turno- e domingo)	UNID	1
73	Ligação domiciliar em PEAD em rua pavimentada em asfalto para DN 75 PVC, com caixa horizontal, incluindo quebra e reposição de calçada	UNID	120
74	Ligação domiciliar em PEAD em rua pavimentada em asfalto para DN 75 PVC, com caixa vertical, incluindo quebra e reposição de calçada	UNID	180
75	Ligação domiciliar em PEAD em rua pavimentada em asfalto para DN 75 FOFO, com caixa horizontal, incluindo quebra e reposição de calçada	UNID	60
76	Ligação domiciliar em PEAD em rua pavimentada em asfalto para DN 75 FOFO, com caixa vertical, incluindo quebra e reposição de calçada	UNID	90
77	Ligação domiciliar em PEAD em rua pavimentada em asfalto para DN 75 PVC, com caixa horizontal, incluindo quebra e reposição de calçada - Execução NOTURNA	UNID	1
78	Ligação domiciliar em PEAD em rua pavimentada em asfalto para DN 75 PVC, com caixa vertical, incluindo quebra e reposição de calçada - Execução NOTURNA	UNID	1
79	Ligação domiciliar em PEAD em rua pavimentada em asfalto para DN 75 FOFO, com caixa horizontal, incluindo quebra e reposição de calçada - Execução NOTURNA	UNID	1
80	Ligação domiciliar em PEAD em rua pavimentada em asfalto para DN 75 FOFO, com caixa vertical, incluindo quebra e reposição de calçada - Execução NOTURNA	UNID	1
81	Ligação domiciliar em PEAD em rua pavimentada em asfalto para DN 75 PVC, com caixa horizontal, incluindo quebra e reposição de calçada - Execução FDS (sábado -2º turno- e domingo)	UNID	1
82	Ligação domiciliar em PEAD em rua pavimentada em asfalto para DN 75 PVC, com caixa vertical, incluindo quebra e reposição de calçada - Execução FDS (sábado -2º turno- e domingo)	UNID	1
83	Ligação domiciliar em PEAD em rua pavimentada em asfalto para DN 75 FOFO, com caixa horizontal, incluindo quebra e reposição de calçada - Execução FDS (sábado -2º turno- e domingo)	UNID	1
84	Ligação domiciliar em PEAD em rua pavimentada em asfalto para DN 75 FOFO, com caixa vertical, incluindo quebra e reposição de calçada - Execução FDS (sábado -2º turno- e domingo)	UNID	1
85	Ligação domiciliar em PEAD em rua pavimentada em asfalto para DN 100 PVC, com caixa horizontal, incluindo quebra e reposição de calçada	UNID	30
86	Ligação domiciliar em PEAD em rua pavimentada em asfalto para DN 100 PVC, com caixa vertical, incluindo quebra e reposição de calçada	UNID	60



ESTADO DE ALAGOAS  
COMPANHIA DE SANEAMENTO DE ALAGOAS

87	Ligação domiciliar em PEAD em rua pavimentada em asfalto para DN 100 FOFO, com caixa horizontal, incluindo quebra e reposição de calçada	UNID	30
88	Ligação domiciliar em PEAD em rua pavimentada em asfalto para DN 100 FOFO, com caixa vertical, incluindo quebra e reposição de calçada	UNID	40
89	Ligação domiciliar em PEAD em rua pavimentada em asfalto para DN 100 PVC, com caixa horizontal, incluindo quebra e reposição de calçada - Execução NOTURNA	UNID	1
90	Ligação domiciliar em PEAD em rua pavimentada em asfalto para DN 100 PVC, com caixa vertical, incluindo quebra e reposição de calçada - Execução NOTURNA	UNID	1
91	Ligação domiciliar em PEAD em rua pavimentada em asfalto para DN 100 FOFO, com caixa horizontal, incluindo quebra e reposição de calçada - Execução NOTURNA	UNID	1
92	Ligação domiciliar em PEAD em rua pavimentada em asfalto para DN 100 FOFO, com caixa vertical, incluindo quebra e reposição de calçada - Execução NOTURNA	UNID	1
93	Ligação domiciliar em PEAD em rua pavimentada em asfalto para DN 100 PVC, com caixa horizontal, incluindo quebra e reposição de calçada - Execução FDS (sábado -2º turno- e domingo)	UNID	1
94	Ligação domiciliar em PEAD em rua pavimentada em asfalto para DN 100 PVC, com caixa horizontal, incluindo quebra e reposição de calçada - Execução FDS (sábado -2º turno- e domingo)	UNID	1
95	Ligação domiciliar em PEAD em rua pavimentada em asfalto para DN 100 FOFO, com caixa horizontal, incluindo quebra e reposição de calçada - Execução FDS (sábado -2º turno- e domingo)	UNID	1
96	Ligação domiciliar em PEAD em rua pavimentada em asfalto para DN 100 FOFO, com caixa horizontal, incluindo quebra e reposição de calçada - Execução FDS (sábado -2º turno- e domingo)	UNID	1
97	Ligação domiciliar em PEAD em rua pavimentada em paralelepipedo para DN 150mm, com caixa horizontal, incluindo quebra e reposição de calçada	UNID	15
98	Ligação domiciliar em PEAD em rua pavimentada em paralelepipedo para DN 150mm, com caixa vertical, incluindo quebra e reposição de calçada	UNID	45
99	Ligação domiciliar em PEAD em rua pavimentada em paralelepipedo para DN 150mm, com caixa horizontal, incluindo quebra e reposição de calçada - Execução NOTURNA	UNID	1
100	Ligação domiciliar em PEAD em rua pavimentada em paralelepipedo para DN 150mm, com caixa vertical, incluindo quebra e reposição de calçada - Execução NOTURNA	UNID	1
101	Ligação domiciliar em PEAD em rua pavimentada em paralelepipedo para DN 150mm, com caixa horizontal, incluindo quebra e reposição de calçada - Execução FDS (sábado -2º turno- e domingo)	UNID	1



ESTADO DE ALAGOAS  
COMPANHIA DE SANEAMENTO DE ALAGOAS

102	Ligação domiciliar em PEAD em rua pavimentada em paralelepípedo para DN 150mm, com caixa vertical, incluindo quebra e reposição de calçada - Execução FDS (sábado -2º turno- e domingo)	UNID	1
103	Ligação domiciliar em PEAD em rua pavimentada em asfalto para DN 200mm, com caixa horizontal, incluindo quebra e reposição de calçada	UNID	30
104	Ligação domiciliar em PEAD em rua pavimentada em asfalto para DN 200mm, com caixa vertical, incluindo quebra e reposição de calçada	UNID	45
105	Ligação domiciliar em PEAD em rua pavimentada em asfalto para DN 200mm, com caixa horizontal, incluindo quebra e reposição de calçada - Execução NOTURNA	UNID	1
106	Ligação domiciliar em PEAD em rua pavimentada em asfalto para DN 200mm, com caixa vertical, incluindo quebra e reposição de calçada - Execução NOTURNA	UNID	1
107	Ligação domiciliar em PEAD em rua pavimentada em asfalto para DN 200mm, com caixa horizontal, incluindo quebra e reposição de calçada - Execução FDS (sábado -2º turno- e domingo)	UNID	1
108	Ligação domiciliar em PEAD em rua pavimentada em asfalto para DN 200mm, com caixa vertical, incluindo quebra e reposição de calçada - Execução FDS (sábado -2º turno- e domingo)	UNID	1
109	Ligação domiciliar em PEAD em rua pavimentada em asfalto para DN 250mm, com caixa horizontal, incluindo quebra e reposição de calçada	UNID	20
110	Ligação domiciliar em PEAD em rua pavimentada em asfalto para DN 250mm, com caixa vertical, incluindo quebra e reposição de calçada	UNID	20
111	Ligação domiciliar em PEAD em rua pavimentada em asfalto para DN 250mm, com caixa horizontal, incluindo quebra e reposição de calçada - Execução NOTURNA	UNID	1
112	Ligação domiciliar em PEAD em rua pavimentada em asfalto para DN 250mm, com caixa vertical, incluindo quebra e reposição de calçada - Execução NOTURNA	UNID	1
113	Ligação domiciliar em PEAD em rua pavimentada em asfalto para DN 250mm, com caixa horizontal, incluindo quebra e reposição de calçada - Execução FDS (sábado -2º turno- e domingo)	UNID	1
114	Ligação domiciliar em PEAD em rua pavimentada em asfalto para DN 250mm, com caixa vertical, incluindo quebra e reposição de calçada - Execução FDS (sábado -2º turno- e domingo)	UNID	1
115	Ligação domiciliar em PEAD em rua pavimentada em asfalto para DN 300mm, com caixa horizontal, incluindo quebra e reposição de calçada	UNID	20
116	Ligação domiciliar em PEAD em rua pavimentada em asfalto para DN 300mm, com caixa vertical, incluindo quebra e reposição de calçada	UNID	20



ESTADO DE ALAGOAS  
COMPANHIA DE SANEAMENTO DE ALAGOAS

117	Ligação domiciliar em PEAD em rua pavimentada em asfalto para DN 300mm, com caixa horizontal, incluindo quebra e reposição de calçada - Execução NOTURNA	UNID	1
118	Ligação domiciliar em PEAD em rua pavimentada em asfalto para DN 300mm, com caixa vertical, incluindo quebra e reposição de calçada - Execução NOTURNA	UNID	1
119	Ligação domiciliar em PEAD em rua pavimentada em asfalto para DN 300mm, com caixa horizontal, incluindo quebra e reposição de calçada - Execução FDS (sábado -2º turno- e domingo)	UNID	1
120	Ligação domiciliar em PEAD em rua pavimentada em asfalto para DN 300mm, com caixa vertical, incluindo quebra e reposição de calçada - Execução FDS (sábado -2º turno- e domingo)	UNID	1
121	Ligação domiciliar em PEAD em rua pavimentada em asfalto para DN 150mm, com caixa vertical, incluindo quebra e reposição de calçada - Execução NOTURNA	UNID	1
122	Ligação domiciliar em PEAD em rua pavimentada em asfalto para DN 150mm, com caixa horizontal, incluindo quebra e reposição de calçada - Execução FDS (sábado -2º turno- e domingo)	UNID	1
123	Ligação domiciliar em PEAD em rua pavimentada em asfalto para DN 150mm, com caixa vertical, incluindo quebra e reposição de calçada - Execução FDS (sábado -2º turno- e domingo)	UNID	1

#### 4. ESPECIFICAÇÕES TÉCNICAS

As especificações a seguir devem ser adotadas sem prejuízo às normas brasileiras pertinentes e de forma alguma pretendem esgotar o assunto. Em casos onde as recomendações não se mostrem adequadas, sua aplicação se torne extremamente difícil, em casos omissos ou em que não haja uma boa compreensão, a CASAL deverá ser consultada.

A aquisição de todos os materiais, ferramentas e equipamentos necessários a execução dos serviços expostos nesse projeto, com exceção dos hidrômetros, conexões para o hidrômetro ( porcas, lacres e tubetes) e , são de inteira responsabilidade da CONTRATADA.

##### 4.1. LIGAÇÃO DOMICILIAR

###### 4.1.1. ASPECTOS GERAIS

Ligação predial é um conjunto de tubos, peças, conexões e equipamentos que interliga a rede pública à instalação predial do usuário. As ligações prediais somente serão executadas após serem liberadas pela fiscalização.

Uma ligação predial é composta de:

- A) Tomada de água: Ponto de conexão do ramal com a rede de distribuição de água, que será executada com colar de tomada de PVC, F°F°, com ferrule ou ainda com “T” associado a luva de correr, a utilização do ferrule ou do “T” será deliberado pela CASAL conforme necessidade de uso e aplicação de um ou outro;



**ESTADO DE ALAGOAS  
COMPANHIA DE SANEAMENTO DE ALAGOAS**

- B) Ramal predial: Tubulação compreendida entre a tomada de água na rede de distribuição e o cavalete que será executada em Tubo PEAD PE 80 RAMAL PREDIAL AZUL Espessura 2,3mm Azul de 20mm.
- C) Cavalete: Elementos destinados a receber a instalação do medidor de volume consumido – hidrômetro. O cavalete será executado em tubo PVC soldável. O hidrômetro e conexões do hidrômetro (porcas e tubetes) serão fornecidos pela Casal.

Além das partes componentes deve-se observar, na ligação predial, o recobrimento mínimo do ramal de 0,60m e a localização do cavalete em relação às divisas do imóvel. Os materiais hidráulicos da ligação de água devem ser fornecidos pela CONTRATADA. Todos os materiais deverão seguir as normas da ABNT. As ligações serão sempre executadas na rede de distribuição, a qual deverá estar em carga e, no caso de redes novas, somente após a realização dos testes e da autorização da fiscalização. Os cavaletes de diâmetro 3/4" poderão ser industrializados, desde que aprovados previamente pela CASAL. Os cavaletes deverão ser executados de forma que o medidor de volume consumido tenha o fluxo sempre perpendicular à rede de distribuição.

Os materiais deverão ser apreciados e aprovados pela CONTRATANTE antes da sua utilização, sem prejuízo de outras fiscalizações que poderão ser efetuadas pela CASAL.

De maneira geral os materiais deverão ser de boa qualidade e atender as seguintes normas brasileiras da ABNT:

- A) Tubos e conexões de PVC soldável para instalação prediais: NBR 5648
- B) Registros: NBR15704-1, NBR11306, NBR10929

A ligação domiciliar de água deverá ser locada no muro/ parede de casa ou no piso/calçada, na fachada que esteja voltada para a via pública por onde passa a rede de distribuição de água.

O ramal domiciliar deverá ser executado em tubo PEAD e o cavalete em tubos soldáveis de PVC rígido, respeitando as especificações técnicas e construtivas para o material utilizado, garantindo o perfeito funcionamento, estanqueidade e funcionalidade.

Para a execução das juntas soldadas de canalização de PVC rígido deve-se-á:

- A) Limpar a bolsa da conexão e a ponta do tudo e retirar o brilho das superfícies a serem soldadas com o auxílio de lixa apropriada;
- B) Limpar as superfícies lixadas com solução apropriada;
- C) Distribuir adequadamente, em quantidade uniforme, com um pincel ou com a própria bisnaga, o adesivo nas superfícies a serem soldadas;
- D) Encaixar as extremidades e remover o excesso de adesivo;
- E) As tubulações enterradas serão assentadas de acordo com o alinhamento, elevação e com cobertura tal que não ocorra a sua deformação, quando sujeitas às solicitações oriundas do peso da terra de cobertura e do trânsito de pessoas, animais e equipamentos que porventura



**ESTADO DE ALAGOAS  
COMPANHIA DE SANEAMENTO DE ALAGOAS**

existam no local. As tubulações enterradas poderão ser assentadas sem embasamento, desde que as condições de resistência e qualidade do terreno o permitam;

- F) As valas para assentamento da tubulação deverão ser completamente reaterradas com o uso de material da própria vala contemplando a compactação manual com soquetes em camadas de solo de 0,20m.

O serviço deve ser entregue com a execução da tomada de água, do ramal predial e do cavalete e está contemplado com o reaterro da vala e reposição de pavimento executado conforme especificado nesse projeto.

Esse serviço contempla a quebra e reposição de passeio, considerando um passeio padrão com 1,5 m de largura. Entende-se como reposição de passeio a reposição do piso de calçada demolida, quebra e reposição de piso cimentado, por necessidade de execução de serviço de extensão dos ramais prediais de água.

A obra deverá ser limpa sem nenhum vestígio sobras de materiais de construção ou entulhos de qualquer natureza.

Após a execução do serviço a OS deverá ser devolvida a CASAL assinada pela CONTRATADA, assim como o Registro Fotográfico (RF) que deverá ser entregue a CASAL semanalmente em CD ROM, organizado em pastas por setor comercial, quadra e lote do imóvel. A imagem do RF deverá ser nítida, elucidativa e deve estar gravada em extensão JPEG, nomeada no formato 010203 onde 01 é o setor, 02 a quadra e 03 o lote.

Entende-se por elucidativa a imagem capaz de identificar o imóvel onde o serviço foi executado assim como o produto do serviço executado, de forma clara e objetiva.

#### **4.1.2. LIGAÇÃO DOMICILIAR EM RUA NÃO PAVIMENTADA**

A ligação domiciliar em rua não pavimentada deverá ser executada conforme aspectos gerais descritos acima. Será feita uma camada de areia de jazida com altura acabada de 5 cm, sobre a base existente onde deve ser executado o reaterro do material e do pavimento natural, com quebra e reposição de calçada, onde a ligação será feita na rede onde diâmetros poderão variar de DN 50mm, DN 75mm, DN 100mm.

#### **4.1.3. LIGAÇÃO DOMICILIAR EM RUA PAVIMENTADA EM PARALELO**

Deve ser executado a recomposição do pavimento em paralelepípedo, com aproveitamento do paralelo com quebra e reposição de calçada, onde a ligação será feita na rede onde diâmetros poderão variar de DN 50mm, DN 75mm, DN 100mm.. A área do pavimento a ser removido deverá ser demarcada e isolada para evitar danos aos transeuntes.

As peças serão retiradas com o uso de ferramentas adequadas de modo que as pedras sejam reaproveitadas e a largura da vala não ultrapasse 0,50m. Os paralelos removidos deverão ser limpos e será de responsabilidade da CONTRATADA o seu armazenamento para posterior utilização. O pavimento será recomposto integralmente com as peças retiradas e estocadas.

Será feita uma camada de areia de jazida com altura acabada de 5 cm, sobre a base existente, e os paralelepípedos ou pedras serão assentados e rejuntados com argamassa de traço 1:2.

A pavimentação em pequenas áreas será comprimida manualmente com soquetes. O pavimento acabado deverá apresentar-se com as peças alinhadas, declividade e plano da superfície regular, idêntico ao pavimento anterior existente. A obra deverá ser entregue limpa sem nenhum vestígio, sobras de materiais de construção ou entulhos de qualquer natureza.





ESTADO DE ALAGOAS  
COMPANHIA DE SANEAMENTO DE ALAGOAS

#### **4.1.4. LIGAÇÃO DOMICILIAR EM RUA PAVIMENTADA EM ASFALTO**

Deve ser executado a recomposição do pavimento em asfalto com aproveitamento de elementos removidos na escavação (como bases, sub-bases e reforços) em camadas de reforço do subleito, desde que apresentem grau de compactação compatível com o pavimento existente, com quebra e reposição de calçada, onde a ligação será feita na rede onde diâmetros poderão variar de DN 50mm, DN 75mm, DN 100mm. O material para preenchimento da área a ser escavada deve ter granulometria compatível com original para assegurar maior nível de compactação. Um material malgraduado pode gerar instabilidade na camada de base e avarias no revestimento asfáltico. O reaterro da área escavada deve ser feito em camadas - recomenda-se a execução de sucessivas camadas compactadas de 10 cm até a cobertura do equipamento ou tubo enterrado. O revestimento final, com a mistura e a capa asfáltica, deve ser feito com o mesmo material que reveste o pavimento. A execução também deve observar o nivelamento original. Quando necessário, é feita a reexecução da sinalização horizontal.

#### **4.2. SERVIÇO**

##### **4.2.1. ESCAVAÇÃO DE VALAS**

Classifica-se como escavação comum de valas àquela possível de execução manual ou mecânica, sem a necessidade de desmonte a fogo, ou seja, aquela executada em qualquer terreno, exceto rocha.

A contratada procederá ao desmatamento, destocamento e limpeza para remoção de obstruções naturais, tais como árvores, arbustos, tocos, raízes, entulhos e matacões, porventura existentes nas áreas destinadas a implantação dos serviços.

Terminadas as operações de desmatamento e destocamento, a contratada procederá a raspagem da superfície do terreno.

A remoção ou derrubada de árvores será feita mediante anuência dos órgãos competentes.

Os serviços devem ser iniciados com a abertura da vala no local da rede de abastecimento onde será conectado o ramal, tomando-se o cuidado de separar os materiais de escavação aproveitáveis dos descartáveis.

A largura e profundidade da vala no ponto da rede onde será conectado o ramal terão dimensões em função da posição da rede existente.

A largura da vala do ramal deve ser a mínima possível, visando restringir a ação de cargas sobre o tubo. A vala não deve exceder a largura de 0,35m para escavações manuais e 0,40m para escavações mecânicas no leito carroçável e de 0,20m no passeio.

O comprimento da vala deve ser o suficiente para permitir o acesso à conexão na rede de distribuição e à conexão de entrada do cavalete ou unidade de medição de água.

A profundidade da vala aberta deve resultar no cobrimento mínimo de 0,50m sobre o tubo do ramal para vias pavimentadas, e um mínimo de 0,70m para vias não pavimentadas.

No caso da rede de distribuição estar com baixa profundidade e se situar no passeio, podem ser executados ramais com profundidades menores.

No caso da rede de distribuição estar com baixa profundidade e se situar no leito carroçável, podem ser executados ramais com profundidades menores em caráter emergencial e provisório. Posteriormente deve – se iniciar estudo para verificar a necessidade de remanejamento da rede e instalação dos ramais e rede em profundidades adequadas.

##### **4.2.2. TUBOS E CONEXÕES**

Antes do assentamento, todos os tubos e conexões deverão ser inspecionados, condenando-se aqueles que apresentarem trincas, fraturas ou defeitos outros, oriundos de fabricação ou de transporte.



**ESTADO DE ALAGOAS  
COMPANHIA DE SANEAMENTO DE ALAGOAS**

Os tubos e conexões devem ser armazenados, estocados e assentados, obedecendo às diretrizes do projeto, às recomendações do fabricante e às orientações da fiscalização.

Os tubos e conexões a serem instalados nas ligações domiciliares de Maceió serão os tubos em PEAD PE – 80 azul com diâmetro de 20 mm.

Para tubos em PEAD PE – 80 azul com diâmetro de 20 mm, os adaptadores devem ser em material plástico (PEAD).

Os tubos em PEAD (mangueira) devem ser de fabricação comprovada, com matéria prima de qualidade segundo normas vigente da ABNT (Associação Brasileira de Normas Técnicas) com resistência PE – 80. Nas paralisações diárias, as tubulações devem ser tamponadas com peças provisórias para evitar penetração de água e corpos estranhos na tubulação.

No final da montagem, a critério da fiscalização, a tubulação deve ficar limpa, ser testada e desinfetada quando necessário.



ESTADO DE ALAGOAS  
COMPANHIA DE SANEAMENTO DE ALAGOAS

4.2.3. CAIXA DE PROTEÇÃO DO HIDRÔMETRO

a) VERTICAL

DETALHE LIGAÇÃO DOMICILIAR – CX. DE PAREDE

POS.	RELAÇÃO DE MATERIAIS
1	COLAR DE TOMADA (ABRAÇADEIRA)
2	JOELHO ADAP. PEAD P/ RAMAIS PREDIAIS 20 mm x 3/4"
3	TUBO PEAD DN 20MM
4	LUVA PVC 3/4"
5	KIT HIDRÔMETRO 3/4"
6	ADAPTADOR SOLDÁVEL C/ BOLSA E ROSCA 25x3/4"
7	JOELHO 90° SOLDÁVEL DN25

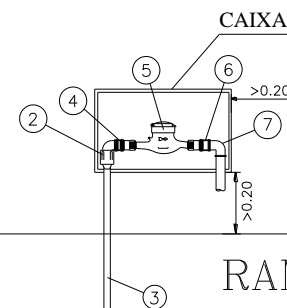
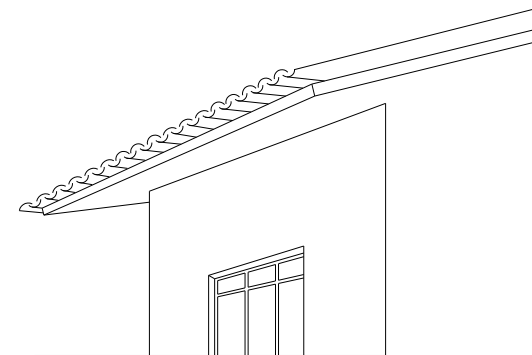
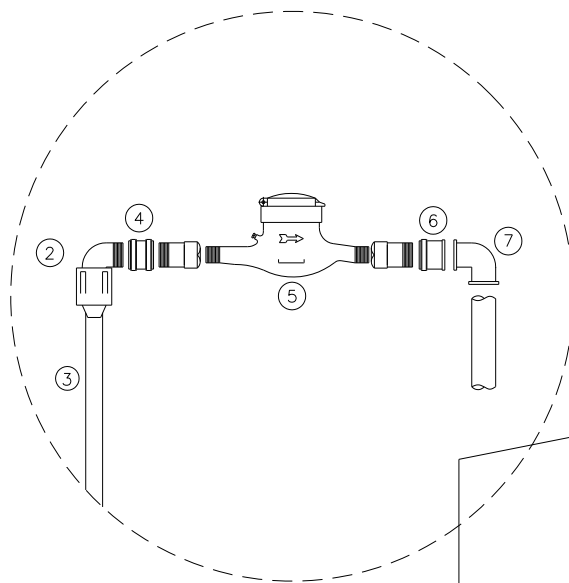

RAMAL PREDIAL EM PEAD  
ESCALA: LIVRE



**ESTADO DE ALAGOAS**  
**COMPANHIA DE SANEAMENTO DE ALAGOAS**

A caixa de proteção deverá obedecer à descrição, quantitativo e dimensões relacionadas no Quadro 01. Os tubos e conexões a serem instalados nas ligações domiciliares de Maceió serão os tubos em PEAD PE – 80 azul com diâmetro de 20 mm.

Para os prédios de apartamentos ou empreendimentos comerciais públicos ou industriais que comprovadamente requeiram uma maior demanda de água, os ramais das ligações deverão ser no mínimo de 1" (uma polegada) de diâmetro em PVC soldável classe 12 e em conformes com o previsto em projeto.

As conexões para tubos de PVC soldáveis classe 12 devem ser latão ou bronze. Para tubos em PEAD PE – 80 azul com diâmetro de 20 mm, os adaptadores devem ser em material plástico (PEAD) ou metálico (bronze/latão) com compatibilidade de rosca entre os dois materiais (PEAD/latão).

Os tubos em PEAD (mangueira) devem ser de fabricação comprovada, com matéria prima de qualidade segundo normas vigente da ABNT (Associação Brasileira de Normas Técnicas) com resistência PE – 80. Nas paralisações diárias, as tubulações devem ser tamponadas com peças provisórias para evitar penetração de água e corpos estranhos na tubulação.

No final da montagem, a critério da fiscalização, a tubulação deve ficar limpa, ser testada e desinfetada quando necessário.

#### **CARACTERÍSTICAS TÉCNICAS DE FABRICAÇÃO DA CAIXA**

Material do corpo da caixa em Polipropileno (PP) com proteção UV (ultravioleta) contra intempéries da natureza. Cor do composto na cor branca. Espessura de parede: 3,0 mm Caixa tipo monobloco com nervuras em todas as faces para montagem em alvenaria, dando sustentabilidade ao produto evitando deformações durante processo de instalação. Aplicação para hidrômetros do tipo monojato ou multijato com relojoaria inclinada de 45º DN-1/2 e DN-3/4. Passagem inferior e superior do tubo camisa de PVC para o tubo PEAD DN-20 mm em dois pontos (direito e esquerdo) com dimensão de  $\varnothing 51 \pm 0,2$  mm Fornecida com 04 furos de  $\varnothing 51 \pm 0,2$  mm, sendo dois inferiores e dois laterais. Estes furos possuem um serrilhado em PP para proteção. Durante a montagem em alvenaria poderá ser retirado somente do lado que será utilizado, evitando a introdução de argamassa no interior da caixa.

Possui fecho em matéria metálico de alta durabilidade com cabeça triangular. Fornecida com chave para manobra. Possui marcação da data de fabricação para verificar rastreabilidade. Montagem: muro de alvenaria, muro com recuos, residências com grade com local para instalação e condomínios sem muro e local apropriado para instalação da CPUM.

Material da tampa da caixa em Polipropileno (PP) com proteção UV (ultravioleta) contra intempéries da natureza. Cor do composto na cor cinza. Face interna com ranhuras para aumento da resistência mecânica, inibindo a ação de vandalismo no interior da caixa. Personalizada com o logotipo em alto relevo da CASAL. Possui janelas inferiores para ventilação e exsudação de água. Na tampa deve conter as seguintes marcações:

Nome do fabricante

Data de fabricação (dia / mês / ano).

Matéria prima empregada

A caixa de proteção deverá obedecer à descrição, quantitativo e dimensões relacionadas no Quadro 01.



ESTADO DE ALAGOAS  
COMPANHIA DE SANEAMENTO DE ALAGOAS

RELAÇÃO DE MATERIAIS E QUANTIDADES:

ITEM	DESCRIÇÃO	MATERIAL	QT	DIMENSÃO
01	CORPO DA CAIXA	PP BRANCA	01	460X355X124
02	TAMPA DA CAIXA	PP CINZA	01	413X308X15
03	FECHO DA TAMPA	ZAMAK	01	DN-3/4"
04	PINO DE ARTICULAÇÃO	LATAO	02	DIA. 3,16X75

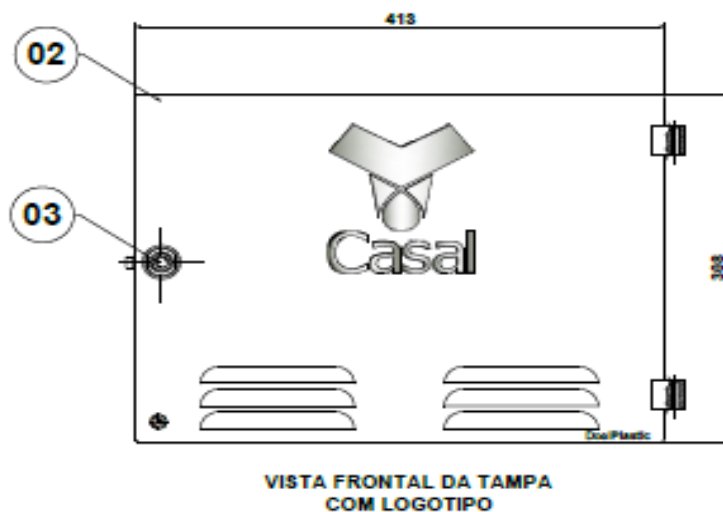
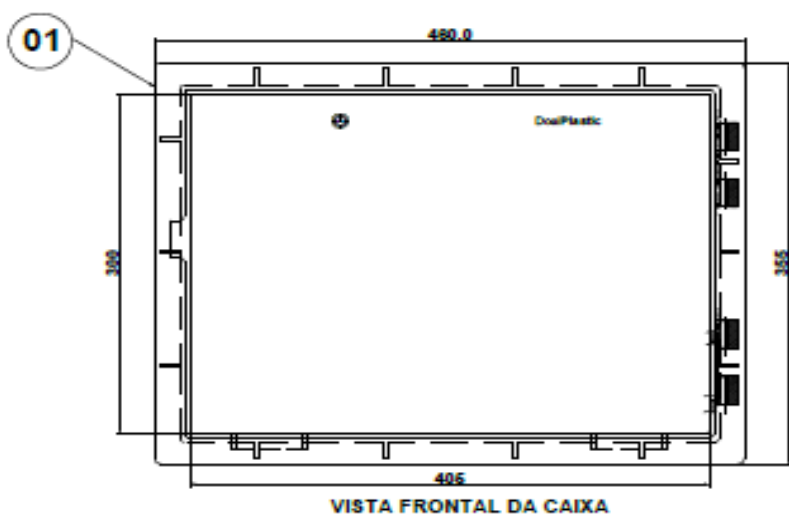



ESTADO DE ALAGOAS  
COMPANHIA DE SANEAMENTO DE ALAGOAS

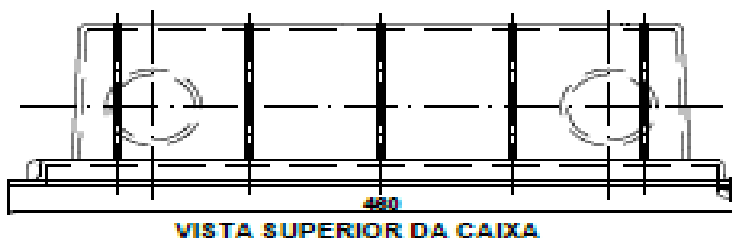

VISTA SUPERIOR DA CAIXA

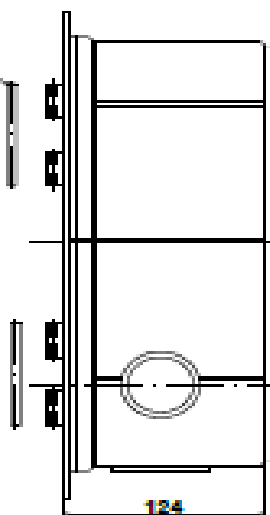

VISTA LATERAL DA CAIXA



ESTADO DE ALAGOAS  
COMPANHIA DE SANEAMENTO DE ALAGOAS

b) HORIZONTAL

# DETALHE LIGAÇÃO DOMICILIAR – CX. DE PISO

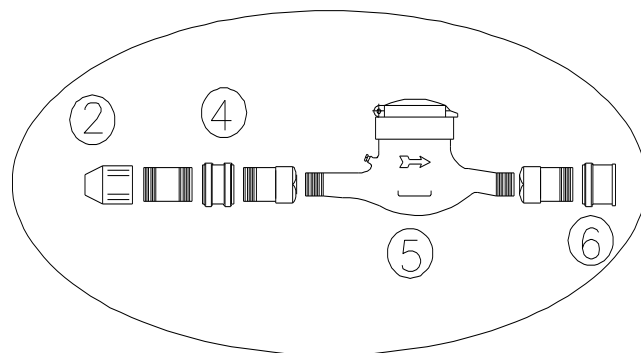

POS.	RELAÇÃO DE MATERIAIS
1	COLAR DE TOMADA (ABRAÇADEIRA)
2	ADAPTADOR PEAD 25x3/4"
3	TUBO PEAD DN 20MM
4	LUVA PVC 3/4"
5	KIT HIDRÔMETRO 3/4"
6	ADAPTADOR SOLDÁVEL C/ BOLSA E ROSCA 25x3/4"

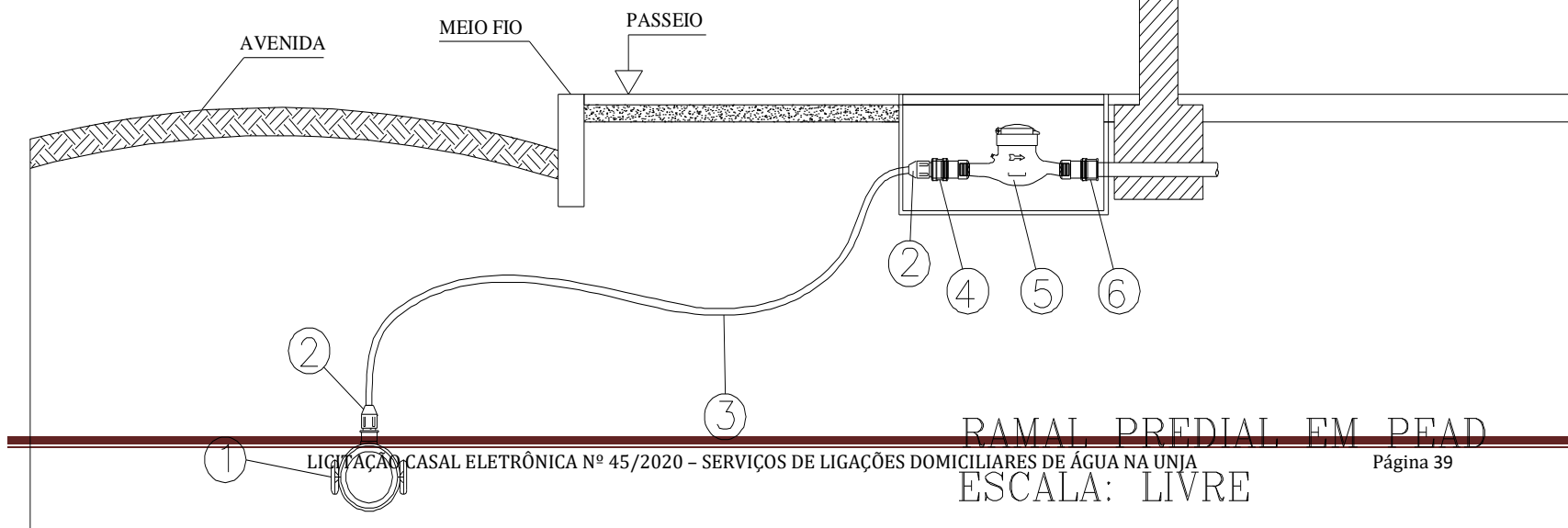



**ESTADO DE ALAGOAS**  
**COMPANHIA DE SANEAMENTO DE ALAGOAS**

A caixa de proteção deverá obedecer à descrição, quantitativo e dimensões relacionadas no Quadro 02.

Em qualquer estágio da fabricação, a CASAL, poderá condenar o lote em fabricação, desde que constate desobediência a estas especificações.

Reserva-se a CASAL, o direito de rejeitar o lote inteiro, se na análise, a porcentagem de caixas reprovadas ultrapassar a 10% (dez por cento) do total analisado.

No caso de reprovação das caixas e tampas em quantidades iguais ou inferiores a 10% (dez por cento), as caixas reprovadas serão substituídas pela contratada, não se constituindo este fato motivo de dilatação nos prazos de entrega.

As caixas e tampas substituídas de acordo com o item anterior, serão rejeitadas totalmente, se a porcentagem de reprovação ultrapassar a 5% (cinco por cento) do total. Em caso contrário serão aceitas, responsabilizando-se a contratada pela reposição das rejeitadas, as quais serão submetidas a novas análises.

**CARACTERÍSTICAS TÉCNICAS DE FABRICAÇÃO DA CAIXA**

Fabricada em polipropileno (PP) para uso com hidrômetros de DN-3/4 e 1.1/4, monojato ou multijato com capacidade de vazão máxima de 1,5 m<sup>3</sup>/h até 10 m<sup>3</sup>/h. Utilizada para ligação de água potável de até 40 °C. Possui acabamento liso em toda a superfície da caixa, com nervuras internas para garantir a rigidez e robustez do produto. Diâmetro de 40 mm passagem do tubete ou tubo, podendo ser utilizada porca e contra porca se o projeto especificar. Tampa estrutural, com fecho para abertura e fechamento. A superfície possui desenho antiderrapante, logotipo do cliente e a data de fabricação para rastreabilidade. Na parte interna possui nervuras dimensionadas para atender o esforço de compressão de até 3.000 Kg e ensaio de impacto de 20 J. Tampa com articulação, contendo pino em PP em uma das extremidades. O sistema de fechamento por lingüeta proporciona maior segurança do sistema de medição e suas respectivas conexões, é fornecida uma chave de manobra da tampa. A tampa do fundo da caixa é fixada por encaixe ao corpo do produto, esta por sua vez, possui ponto de dreno para água de chuva que adentrar no interior da caixa, as nervuras no lado inferior garantem rigidez da base. Instalação: deve ser verificada a possibilidade de uso da caixa de proteção no piso onde o local seja de fácil montagem do sistema de medição, como o centro da cidade, lojas sem local de instalação, prédios tombados e locais de difícil acesso pela Cia. de Saneamento. Garantia de 03 anos contra quaisquer defeitos de fabricação ou material.

CORPO DA CAIXA	
COMPRIMENTO TOTAL	472,00 mm +/- 3,0 mm
ALTURA TOTAL	179,00 mm +/- 3,00 mm
LARGURA TOTAL	255,00 mm +/- 3,00 mm
TAMPA DA CAIXA	
COMPRIMENTO TOTAL	426,00 mm +/- 3,00 mm
ALTURA TOTAL	23,00 mm +/- 3,00 mm
LARGURA TOTAL	196,00 mm +/- 3,00 mm

**Quadro 02**

**VISTA SUPERIOR**

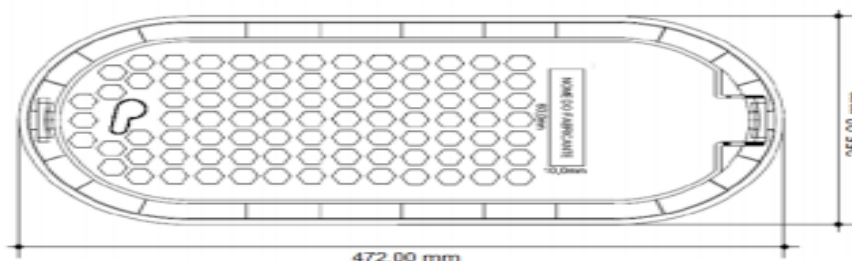





ESTADO DE ALAGOAS  
COMPANHIA DE SANEAMENTO DE ALAGOAS

**VISTA LATERAL**

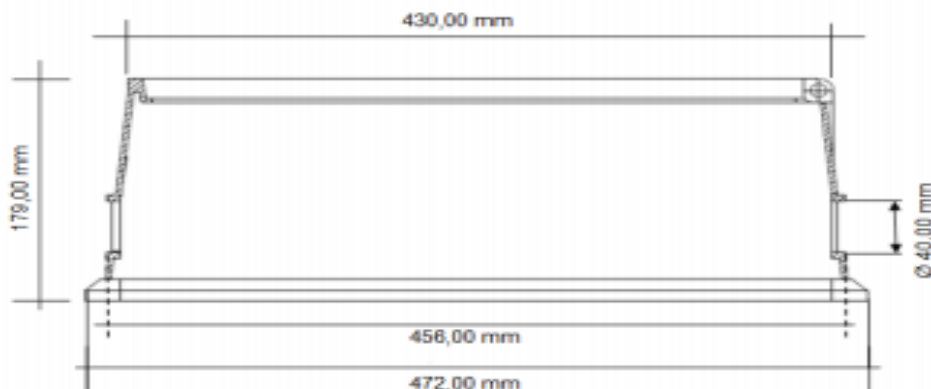

**4.2.4. REGISTRO DE CORTE**

Dispositivo supressor e limitador de fluxo de água para uso no cavalete, objetivando o corte físico da ligação domiciliar de água, a pedido do cliente ou por falta de pagamento.

O referido equipamento, é fabricado em latão, com diâmetro variado, atuando sob a forma de travamento por indução magnética, provocado pelo acoplamento de chave própria (usada somente pelo pessoal da CASAL).

**4.2.5. PORCA ANTI-INVERSÃO**

Porca de sustentação do hidrômetro para uso no cavalete da ligação domiciliar de água, evitando a inversão do hidrômetro.

Conexão fabricada em PP, com diâmetro variado, inserto metálico, com orifícios para o lacre do cavalete (porca a porca), com rosca auto-girante e funcionamento através de chave própria, do tipo algema (usada somente pelo pessoal da CASAL).

**4.2.6. ESPIRAL ANTI-FRAUDE**

O Dispositivo consiste em uma mola de aço inoxidável, iniciando-se com diâmetro maior e reduzindo-se a um diâmetro menor em seu ponto central, onde se encaixa sob pressão a um rebite, impedindo a passagem de qualquer objeto que possa parar a turbina do medidor (hidrômetro). A passagem de água é feita através das espiras do Dispositivo.

**CARACTERÍSTICAS TÉCNICAS DE FABRICAÇÃO**

**MOLA CÔNICA**

- Material: Aço Inox AISI (302)

Obs: Material duro com características técnicas de composição, especiais para a fabricação de molas.

- Acabamento: Polido

- Dimensões:

- Diâmetro menor (fechamento): 3,8 m/m
- Diâmetro maior: 24 m/m
- Distância entre anéis: 1,4m/m
- Comprimento Total: 28 m/m
- Espessura: 1,20 m/m
- Total de espiras: 14

**REBITE**

- Material: Aço Inox AISI (304) Duro

- Acabamento: Semi-fosco

- Dimensões:

- Comprimento Total: 3,9 m/m
- Diâmetro menor: 4,0 m/m
- Diâmetro maior: 5,8 m/m



**ESTADO DE ALAGOAS**  
**COMPANHIA DE SANEAMENTO DE ALAGOAS**

**4.1.6.3. EXEMPLOS DE FACHADAS E INSTALAÇÕES**

Deve-se preparar o muro para instalar caixa padrão. Veja o esquema de instalação e siga as medidas propostas.

A contratada deverá Instalar a caixa, que mede 30,50 cm de altura por 41,00 cm de largura. Ela deverá ser instalada prumada, nivelada, faceando a divisa frontal do imóvel, e deve ficar a uma altura entre 20 e 30 cm em relação ao piso acabado da calçada.

A contratada deverá Instalar o tubo camisa na maior abertura da base da caixa de acordo com a necessidade. O tubo camisa deverá ficar sempre embutido em alvenaria.

A contratada deverá Instalar a curva longa no tubo camisa, seguindo a profundidade descrita no esquema de instalação.

A instalação de uma torneira de vazar, abaixo do registro de gaveta é opcional.

O T deverá ser colocado de maneira a ser integrado, mangueira PEAD, registro e cotovelo.

A contratada deverá Instalar e fixar o hidrômetro.

A caixa deve permanecer fechada para a segurança do usuário.

**4.2.7. REATERRO**

O reaterro da vala nas camadas laterais abaixo da geratriz superior do tubo implementado, será executado, em camadas de, no máximo 15cm de espessura, se compactado manualmente, e 20 cm se compactado mecanicamente;

O reaterro da vala na camada acima da geratriz superior da tubulação será executado em camadas de, no máximo, 20 cm de espessura, podendo o material de reaterro ser:

O proveniente da própria escavação das valas, se adequado para tal. Se o material que sair da escavação for imprestável, deverá ser descartado e o reaterro feito com material de empréstimo, que deverá obedecer às especificações de controle, usando-se para tal o grau de compactação com o Proctor Normal;

Solo-cimento a 5% em peso;

Em areia lavada, se executado em períodos de chuvas ou quando do interesse da própria Concessionária, desde que devidamente adensada com água e chicote vibratório, não podendo as camadas ser superiores a 40cm;

A altura final do reaterro será igual à altura de escavação subtraída da espessura do colchão de areia mais pedra, quando o pavimento for em paralelepípedo.

**4.2.8. SERVIÇOS DIVERSOS**

Durante a execução dos serviços, exirge-se-á, a colocação de sinalização, passagens provisórias para pedestre e/ou veículos, grades ou telas de proteção, objetivando prevenir, facilitar passagens e proteger cidadão e trabalhadores conforme estabelece as normas de segurança do trabalho.

O tipo de sinalização, passagens provisórias e grades ou telas de proteção, deverão ser acordados com a Fiscalização.

A quebra e reposição de pavimento poderão ser manual e/ou mecânica, na largura definida no projeto ou pela Fiscalização, objetivando otimizar a economia não somente na quebra, bem como na respectiva reposição que será efetivada nas mesmas condições do pavimento existente.

O material retirado, paralelepípedos, bloquetes, mosaicos etc., deverá ser arrumado nas proximidades do local escavado, para facilitar o movimento de pessoas, veículos e a reutilização.

As escavações de valas serão executadas de forma manual ou mecânica, com folgas necessárias que permitam a montagem da tubulação.

A largura da vala é função do terreno, das profundidades, dos diâmetros e da metodologia, devendo-se, em conjunto com a Fiscalização, adotar-se a largura a ser escavada.

O prazo para o término dos serviços de execução de ligações domiciliares pela Firma, será de 03 (três) dias a partir da data de entrega da programação da CASAL ao executor dos serviços. Caso o prazo não seja cumprido caberá a Fiscalização avaliar e corrigir o atraso sem ônus para a CASAL.

A instalação do registro magnético de corte deverá seguir rigorosamente as determinações do fabricante.



**ESTADO DE ALAGOAS**  
**COMPANHIA DE SANEAMENTO DE ALAGOAS**

As instalações das porcas anti-inversão do hidrômetro deverão seguir rigorosamente as determinações do fabricante.

O acabamento da alvenaria de tijolo deverá possuir qualidade no mínimo igual à da alvenaria encontrada originalmente na casa do usuário.

A montagem do lacre do hidrômetro deverá seguir rigorosamente as determinações do fabricante, bem como às exigências da CASAL.

Qualquer acidente provocado por decorrência da execução dos serviços executados será de inteira responsabilidade do executor da obra.

As reclamações judiciais feitas por terceiros decorrentes da execução dos serviços de ligações domiciliares, serão de inteira responsabilidade do executor da obra.

No caso do material ser fornecido pelo interessado, será pago ao Empreiteiro, apenas o valor da mão de obra.

O material a ser utilizado nas ligações domiciliares, pvc e/ou pead, deverá ser do mesmo fabricante, e este deve possuir atestado da ASFAMA (Associação de Fabricantes de Materiais).

Quando a firma contratada encontrar casa fechada, a mesma deverá comunicar expressamente ao usuário a ocorrência, deixando número telefônico do setor competente da CASAL para contato.

As profundidades devem ser tais que, ensejem recobrimento mínimo de 0,90 m nas vias públicas e 0,60 m nos passeios.

O assentamento das tubulações deverá obedecer às recomendações dos fabricantes e as diretrizes do projeto, podendo ser manual ou mecânica, a depender do diâmetro do tubo.

Quando das paralisações diárias, deve-se tamponar a extremidade aberta da tubulação, impedindo a entrada de corpos estranhos na mesma.

Os reaterros, normalmente, serão feitos com o próprio material escavado, com a seleção que se fizer necessária, podendo, quando necessário, usar-se material emprestado, com a devida anuência da Fiscalização.

A compactação poderá ser manual e/ou mecânica, em camadas de 0,20 m, usando-se água quando for recomendado o uso da mesma, objetivando atingir o adensamento da mesma.

A demolição de alvenaria deverá ser feita com critério e segurança para que não haja inconvenientes para o usuário.

A instalação da caixa de proteção de hidrômetro deverá ser assente de forma nivelada e alinhada com a face da parede que irá recebê-la.

#### **5. GESTOR E FISCAL**

---

A gestão do contrato será exercida pelo funcionário Eduardo Henrique Acioly de Castro, matrícula 2553, Gerente da UNJA.

A fiscalização do contrato será exercida pela funcionária Walsyneide Christiane Souza Costa, matrícula 2572, Cordenadora comercial da UNJA.

#### **6. ESTIMATIVA DE CUSTOS**

---

Em anexo apresenta-se uma planilha orçamentária contendo a relação de serviços e materiais necessários à execução dos serviços.

#### **7. PRAZO DE EXECUÇÃO**

---

O prazo de execução do Contrato é de 12(doze) meses contados a partir da assinatura da Ordem de Serviço emitida pela CASAL.

#### **8. PRAZO DE VIGÊNCIA**

---

O prazo de vigência do Contrato é de 12 (doze) meses contados a partir da assinatura da Ordem de Serviço emitida pela CASAL, com possibilidade de prorrogação por iguais e sucessivos períodos até o



**ESTADO DE ALAGOAS**  
**COMPANHIA DE SANEAMENTO DE ALAGOAS**

limite de 60 (sessenta) meses, porque os serviços ora licitados serão executados de forma contínua.

## **9. GARANTIA**

---

A Ordem de Serviço para dar início aos trabalhos ora contratados, só será assinada após entrega, por parte do licitante contratado, de Garantia no valor que corresponda a 5%(cinco por cento) do valor do contrato.

A Contratada poderá optar por uma das seguintes modalidades de Garantia, nos termos do artigo 164,§1º Regulamento Interno de Licitações, Contratos e Convênios da CASAL –RILC:

- A) Dinheiro
- B) Seguro-garantia;
- C) Fiança bancária.

Na hipótese de prorrogação do contrato, a garantia deve ser atualizada para o valor do contrato. A garantia será devolvida ao final do contrato e sendo que a garantia em dinheiro, esta será corrigida pela TR.

## **10. ACRESCIMO**

---

A alteração quantitativa poderá ocorrer, nas mesmas condições contratuais, quando for necessário acréscimo ou supressões do objeto até o limite máximo de 25% (vinte e cinco por cento) do valor inicial atualizado do contrato, conforme o art. 171, § 2º, do Regulamento Interno de Licitações, Contratos e Convênios CASAL - RILC.

## **11. REAJUSTE**

---

Os preços contratados são fixos e irrealizáveis durante o período de 12 (doze) meses. Caso ultrapasse o referido período, os mesmos poderão ser reajustados a cada aniversário pela variação do Índice Nacional da Construção Civil – INCC/FGV.

## **12. FORMA DE PAGAMENTO**

---

O pagamento será procedido após apresentação da Nota Fiscal Fatura protocolada e devidamente conferida e atestada pelo gestor do Contrato, contando-se o prazo de 30(trinta) dias a partir do seu lançamento no sistema de controle de pagamento da CASAL.

12.1 A CONTRATADA quando do faturamento, deverá apresentar ao gestor do contrato, os seguintes documentos, com data de validade atualizada:

- A) Certidão Negativa de Débito do INSS;
- B) Certidão Negativa de Débito do FGTS;
- C) Certidão Negativa atualizada de Débito junto a Fazenda Federal, Estadual e Municipal;
- D) Certidão Negativa de Débitos Trabalhistas – CNDT.



**ESTADO DE ALAGOAS**  
**COMPANHIA DE SANEAMENTO DE ALAGOAS**

12.2A não apresentação dos documentos acima elencados ao gestor do contrato no prazo de 30(trinta) dias, ensejará a rescisão deste contrato.

12.3 Nenhum pagamento será feito sem que a CONTRATADA tenha recolhido o valor da multa eventualmente aplicada.

12.4A emissão antecipada do documento fiscal não implicará adiantamento para pagamento da obrigação. Havendo erro na Nota Fiscal a mesma será devolvida à CONTRATADA.

12.5 Qualquer irregularidade que impeça a liquidação da despesa será comunicada à contratada, ficando o pagamento pendente até que se providenciem as medidas saneadoras, não acarretando ônus para a CASAL.

12.6 Os pagamentos serão efetuados através de depósito bancário em conta corrente da CONTRATADA: Banco.....Agência ..... C/C.....

12.7 No caso de pagamento não efetuado no prazo estabelecido, o valor em atraso será corrigido pelo IPCA, desde o inadimplemento até a data do efetivo pagamento.

### **13. OBRIGAÇÕES DAS LICITANTES**

---

#### **13.1 HABILITAÇÃO PROFISSIONAL**

- I. Somente se admitirá a participação de sociedades interligadas, quando no mesmo consórcio.
- II. Indicação do responsável técnico ou equipe de profissionais responsáveis técnicos que participarão da condução dos serviços, conforme Modelo A (anexo).
- III. O(s) responsável(eis) técnico(s) deve(m) apor assinatura de aceite na declaração.
- IV. Certidão de Registro de Regularidade de Situação junto ao CREA da Proponente e dos profissionais de seu quadro, que não estejam relacionados na Certidão de Pessoa Jurídica, envolvidos diretamente na presente Licitação.
- V. Não serão aceitas certidões positivas.

#### **13.2 CAPACIDADE TÉCNICA**

- I. Comprovação da Capacidade Técnica Operacional - Experiência da Proponente.

A Proponente deverá comprovar experiência por meio de atestados de execução e conclusão bem-sucedida, emitidos em seu nome, fornecidos por pessoa jurídica de direito público ou privado, de obras de mesma natureza, em quantidades iguais ou superiores às parcelas de maior relevância do objeto da presente Licitação, discriminadas abaixo:

- Ligação Domiciliar em PEAD em rede de água de DN50 – 200 Unidades;
- Ligação Domiciliar em PEAD em rede de água de DN75 – 100 Unidades;
- Ligação Domiciliar em PEAD em rede de água de DN100 – 20 Unidades.



**ESTADO DE ALAGOAS**  
**COMPANHIA DE SANEAMENTO DE ALAGOAS**

- II. Quando o atestado tratar-se de Unidades Localizadas (Estação de Tratamento, Elevatórias e Reservatórios), não será admitido o somatório de quantidades constantes do atestado, para comprovação de atendimento dos itens de vazão, de potência, de capacidade de reservação e de tratamento. Quando se tratar de Unidades Lineares (Aduadoras, Redes e Quantidades de Ligações Prediais), será admitido o somatório das quantidades constantes dos Atestados para comprovação de atendimento a estes itens.
- III. No caso da Proponente utilizar para comprovação das exigências mínimas, atestado(s) de obras, referente(s) a contratos executados sob o regime de consórcio, as quantidades consideradas serão apenas aquelas relativas a parcela de participação da Proponente na composição do consórcio, conforme estiver discriminado no atestado ou, na ausência desta informação no documento, por cópia do ato constitutivo do consórcio, devidamente registrado no órgão competente que deverá acompanhar o mesmo. Salvo se constarem expressamente do atestado o objeto realizado por cada uma das empresas consorciadas.
- IV. No caso da Proponente utilizar para comprovação das exigências mínimas, atestado(s) de obras, referentes a contratos executados sob o regime sub-contratação, somente serão aceitos aqueles atestados que tenham sido emitidos diretamente pela contratante principal (proprietária do empreendimento), ou que estejam acompanhados de declaração da mesma, ratificando as quantidades executadas bem como os demais dados do(s) atestado(s).
- V. No caso de uma Proponente ser detentora da proposta de menor preço para mais de um lote, quando couber, para fins de habilitação técnica deverá atender ao somatório dos quantitativos mínimos exigidos no subitem I deste Capítulo, correspondentes a cada um desses lotes.
- VI. Caso o somatório dos quantitativos mínimos estabelecidos não seja atingido, será observada para aplicação do critério de habilitação, a ordem de preferência de lotes onde a mesma deverá apresentar Declaração, conforme Modelo B (anexo). Na eventual ausência da declaração será considerada a ordem sequencial dos lotes da licitação.
- VII. Comprovação de Capacidade Técnica Profissional - Experiência Profissional.

A Proponente deverá comprovar que possui em seu quadro funcional, na data estipulada para a entrega desta documentação, um ou mais profissionais de nível superior, com registro no órgão profissional competente, detentor de CAT emitida pelo CREA, ou respectivo conselho de classe, devidamente acompanhada do atestado de execução, fornecido por pessoa jurídica de direito público ou privado, que demonstrem sua capacitação técnica para a execução de obras, de mesma natureza e compatível com o objeto desta Licitação, discriminadas abaixo:

- Ligação Domiciliar em PEAD em rede de água de DN50 – 200 Unidades;



**ESTADO DE ALAGOAS**  
**COMPANHIA DE SANEAMENTO DE ALAGOAS**

- Ligação Domiciliar em PEAD em rede de água de DN75 – 100 Unidades;
- Ligação Domiciliar em PEAD em rede de água de DN100 – 20 Unidades.

VIII. A comprovação do vínculo do profissional competente com a Proponente, deverá estar vigente e se dar através de um dos seguintes documentos:

- A) Carteira de Trabalho (contendo as seguintes folhas: número de registro, qualificação civil, contrato de trabalho), ou
- B) Contrato de prestação de serviço (se por prazo determinado, o mesmo deverá abranger o período de execução dos serviços objeto desta contratação), registrado em Cartório de Títulos e Documentos.

Os documentos acima referidos serão considerados presumidamente verdadeiros em sua forma e conteúdo. Caso a Comissão de Licitação, provocada ou não, constate indícios de fraude, impõe-se a aplicação de sanção administrativa, atendido o devido processo legal e denúncia ao Ministério Público.

- IX. Não será permitido apresentar comprovação de vínculo empregatício de um mesmo profissional, em mais de uma Proponente, sob pena de inabilitação de ambas as empresas.
- X. Quando o profissional detentor do acervo for sócio da empresa, a comprovação do vínculo poderá ser feita pela Certidão da Junta Comercial, pelo Contrato Social vigente, pelo Estatuto Social ou pelo Ato Constitutivo da Sociedade.
- XI. O(s) profissional(ais) apontado(s) na proposta como detentor(es) do acervo técnico deverá(ão) ser indicado(s) como responsável(eis) técnico(s) e deverá(ão) obrigatoriamente participar da obra objeto desta Licitação, cabendo ao gestor do contrato observar essa questão.
- XII. No que se refere à apresentação de atestados constantes deste Edital, as Proponentes, quando se tratar de atestados inespecíficos, deverão destacar as referências inerentes às exigências obrigadas pelo Edital.

### **13.3 VISITA TÉCNICA**

O licitante poderá fazer, de iniciativa própria, uma visita técnica ao local da realização dos serviços, as suas expensas.

Quando da licitação, deve apresentar declaração de que conhece o local onde será realizado os serviços, responsabilizando-se por esta informação, não podendo alegar desconhecimentos dos fatos. A não apresentação desta declaração implica em sua inabilitação.

Caso o licitante opte pela visita técnica, esta poderá ser realizada até 3 dias antes da data de realização da licitação, sendo de responsabilidade das licitantes o deslocamento até o local da visita devendo o responsável técnico ou representante da empresa apresentar uma carta de apresentação ou comprovante de vínculo com a empresa licitante. A visita poderá ser agendada com o funcionário José Eduardo de Amorin Vieira, mat. 1493, setor SUPEDOR-UNJA – Tel. 3315-3146.



ESTADO DE ALAGOAS  
COMPANHIA DE SANEAMENTO DE ALAGOAS

### 13.4 COMPOSIÇÃO ANALÍTICA DOS PREÇOS UNITÁRIOS DA PROPOSTA

A Licitante deverá apresentar a composição analítica dos preços unitários propostos.

#### 14. MODO DE DISPUTA

---

O modo de disputa será aberto, conforme o art. 69, do Regulamento Interno de Licitações, Contratos e Convênios CASAL - RILC.

#### 15. CRITÉRIO DE JULGAMENTO

---

O critério de julgamento adotado será o de menor preço, conforme o art. 75, do Regulamento Interno de Licitações, Contratos e Convênios CASAL - RILC.

#### 16. OBRIGAÇÕES DA CONTRATADA

---

##### 16.1 CONDIÇÕES GERAIS

A Contratada tem a obrigação de manter durante toda a execução do Contrato as mesmas condições de compatibilidade de habilitação e qualificação exigidas na licitação e por ele assumidas.

Não transferir a outrem, no todo ou em parte, o presente contrato, sem prévia e expressa anuência do CONTRATANTE.

Substituir o material/equipamento fornecido e/ou refazer o serviço em desacordo com as características e especificações exigidas, sem ônus para a CONTRATANTE.

Sujeitar-se a fiscalização por parte da CONTRATANTE, prestando todos os esclarecimentos necessários, atendendo as reclamações formuladas e cumprindo todas as orientações, do mesmo, visando o fiel desempenho das atividades.

A CONTRATADA estará obrigada a satisfazer aos requisitos e atender a todas as exigências e condições a seguir estabelecidas no edital, bem como todos os requisitos constantes no presente projeto básico e executivo.

A CONTRATADA deverá apresentar ao gestor do contrato, no prazo de 15 dias após a assinatura do contrato, a Anotação de Responsabilidade Técnica- ART referente ao serviço que será executado, contendo na mesma todos os dados referentes ao contrato.

A CONTRATADA deverá apresentar ao gestor do contrato a Licença Ambiental e registro da obra no município no prazo de 30(trinta) dias após a assinatura do contrato.

Todos os estudos necessários para a obtenção das licenças são de responsabilidade da CONTRATADA.

##### 16.2 MODIFICAÇÕES

Toda e qualquer modificação introduzida nos projetos, detalhes, especificações, inclusive acréscimos, somente serão admitidos com expressa autorização da FISCALIZAÇÃO, e prévio conhecimento do autor do Projeto Técnico de Engenharia.

##### 16.3 DIVERGÊNCIAS

Em qualquer caso de discrepância nos números, cotas, desenhos ou especificações, o assunto deverá imediatamente ser submetido ao(s) Autor(es) do(s) Projeto(s), ouvida, anteriormente, a FISCALIZAÇÃO.





**ESTADO DE ALAGOAS**  
**COMPANHIA DE SANEAMENTO DE ALAGOAS**

#### **16.4 DANOS E AVARIAS**

É de inteira responsabilidade da CONTRATADA reparar quaisquer danos e / ou avarias em decorrência da execução da obra, causados a serviços já realizados na própria obra bem como terrenos e/ou prédios vizinhos e /ou terceiros, e/ou a veículos.

A CONTRATADA envidará todos os esforços no sentido de não perturbar a vizinhança com poeiras, odores ou ruídos excessivos, principalmente em função das características dos diversos edifícios hospitalares próximos à construção.

#### **16.5 OBRIGAÇÕES LEGAIS**

Todas as obrigações ou encargos previstos na Legislação Trabalhista e da Previdência Social deverão ser providenciados e pagos pela CONTRATADA, incluindo licenças, taxas, impostas, seguras etc. Igualmente, os registros no CREA-AL e na Prefeitura Municipal, e/ou quaisquer outros órgãos do Estado, Município, ou quaisquer outros que se fizerem necessários à normalização da construção, serão obrigação da CONTRATADA.

#### **16.6 SANÇÕES**

Em caso de não estarem os trabalhos sendo conduzidos perfeitamente de acordo com este documento, com os desenhos, detalhes, especificações e instruções fornecidas pela FISCALIZAÇÃO, ou, de modo geral com as regras da arte e técnica de construir, poderá, além das sanções previstas no CONTRATO, solicitar a demolição e reconstrução total ou parcial dos trabalhos defeituosos o que será realizado às expensas da CONTRATADA.

### **17. OBRIGAÇÕES DA CONTRATANTE**

---

Fornecer à Contratada os Procedimentos, Normas, Padrões e Especificações necessários à correta execução dos serviços.

Esclarecer toda e qualquer dúvida com referência à execução dos serviços, de imediato, se possível, quando solicitado verbalmente, ou no prazo máximo de 03 (três) dias úteis, quando oficializado por escrito.

Comunicar à Contratada, com antecedência de 72 (setenta e duas) horas, para os devidos ajustes, qualquer alteração desde que esta não implique em aumento de custos para a Contratada.

Intervir junto a outros órgãos, a fim de agilizar as autoridades dos serviços, caso estas sejam necessárias.

Emitir o Boletim de Medição dos serviços executados mensalmente, efetuando o pagamento dos mesmos até o 30º (trigésimo) dia útil subsequente à conformação das Notas Fiscais.

Abrir o “Livro de Ocorrências” e registrar todos os fatos relevantes acontecidos durante a vigência do contrato, principalmente aqueles que prejudiquem direta ou indiretamente a qualidade e a efetividade dos serviços.



**ESTADO DE ALAGOAS**  
**COMPANHIA DE SANEAMENTO DE ALAGOAS**

**18. DA GESTÃO**

---

Conforme preconiza o artigo 190 do RILC, o contrato deverá ser executado fielmente pelas partes, de acordo com as cláusulas estabelecidas e as normas constantes da citada lei, respondendo cada qual pelas consequências de sua inexecução total ou parcial. Adiante, estão relacionadas as atribuições do gestor de contrato:

- A) Controlar o prazo de vigência do instrumento contratual sob sua responsabilidade, e encaminhar a solicitação de prorrogação;
- B) Verificar se a entrega de materiais, execução de obras ou a prestação de serviços será cumprida integral ou parceladamente;
- C) Anotar em formulário próprio todas as ocorrências relacionadas com a execução do contrato, determinando o que for necessário à regularização das faltas ou defeitos observados;
- D) Atestar as notas fiscais encaminhadas à unidade competente para pagamento;
- E) Comunicar à unidade competente, formalmente, irregularidades cometidas passíveis de penalidade, após os contatos prévios com a contratada;
- F) Solicitar à unidade competente esclarecimentos de dúvidas relativas ao contrato sob sua responsabilidade;
- G) Acompanhar o cumprimento, pela contratada, do cronograma físico-financeiro;
- H) Estabelecer prazo para correção de eventuais pendências na execução do contrato e informar à autoridade competente ocorrências que possam gerar dificuldades à conclusão da obra ou em relação a terceiros;
- I) Encaminhar à autoridade competente eventuais pedidos de modificações no cronograma físico-financeiro, substituições de materiais e equipamentos, formulados pela contratada.

**19. DA FISCALIZAÇÃO**

---

A gestão e a fiscalização do contrato consistem na verificação da conformidade da sua esmerada execução e da alocação dos recursos necessários, de forma a assegurar o perfeito cumprimento do pactuado, devendo ser exercido pelo gestor do contrato designado pela CASAL, que poderá ser auxiliado pelo fiscal técnico e fiscal administrativo do contrato, cabendo ao responsável legal ou preposto da Contratada o acompanhamento dessas atividades, termos do art. 203 do Regulamento Interno de Licitações, Contratos e Convênios – RILC da CASAL;

Conhecer e reunir-se com o preposto da Contratada (art. 203 § 2º do RILC) com a finalidade de definir e estabelecer as estratégias da execução do objeto, bem como traçar metas de controle, fiscalização e acompanhamento do contrato;

O serviço será fiscalizado por intermédio de engenheiro(s) e profissional habilitado designado(s) e respectivos auxiliares, elementos esses doravante indicados pelo nome FISCALIZAÇÃO.

O fiscal possui funções específicas para melhor desenvolver seu trabalho sendo necessário atender aos seguintes requisitos mínimos:



**ESTADO DE ALAGOAS**  
**COMPANHIA DE SANEAMENTO DE ALAGOAS**

- Ter conhecimento prévio de sua competência e atuação de modo que seja responsável pela execução de atividades e/ou pela vigilância e garantia da regularidade e adequação dos serviços;
- O fiscal deverá possuir em suas mãos a cópia de todo o processo licitatório, principalmente do projeto básico e do projeto executivo, a partir de onde poderá vigiar/sindicar/atestar toda a atividade exercida;
- Ter pleno conhecimento dos termos contratuais que irá fiscalizar, principalmente de suas cláusulas, assim como das condições constantes do edital e seus anexos para permitir ao fiscal concluir que, durante a execução, o objeto está sendo executado conforme o contratado, ou então, para poder exigir essa correta execução;
- Conhecer e reunir-se com o preposto da CONTRATADA (art. 203. § 2º do RILC) com a finalidade de definir e estabelecer as estratégias da execução do objeto, bem como traçar metas de controle, fiscalização e acompanhamento do contrato;
- Exigir da CONTRATADA o fiel cumprimento de todas as condições contratuais assumidas, constantes das cláusulas e demais condições do Edital da Licitação e seus anexos, planilhas, cronogramas etc;
- Comunicar à Administração a necessidade de alterações do quantitativo do objeto ou modificação da forma de sua execução, em razão do fato superveniente ou de outro qualquer, que possa comprometer a aderência contratual e seu efetivo resultado;
- Recusar serviço ou fornecimento irregular, não aceitando material ou serviço diverso daquele que se encontra especificado no edital e seus anexos;
- Comunicar por escrito qualquer falta cometida pela CONTRATADA.

Serão realizadas fiscalizações diárias por técnicos da CASAL visando acompanhar os serviços a serem executados pela CONTRATADA e observar se as atividades estão sendo desempenhadas de modo satisfatório.

A fiscalização exercerá rigoroso controle em relação à quantidade, particularidade e qualidade na execução dos serviços, aplicando as penalidades previstas, quando não atendidas as respectivas disposições contratuais.

Os serviços executados e não aprovados pela fiscalização deverão obrigatoriamente ser refeitos sem qualquer ônus para a CASAL.

Todas as ordens dadas pela FISCALIZAÇÃO ao(s) engenheiro(s) condutor(es) da Supervisão do serviço serão consideradas como se fossem dirigidas a CONTRATADA; de mesmo modo, todo e qualquer ato efetuado ou disposição tomada pelo(s) referido(s) engenheiro(s), ou ainda omissões de responsabilidade do(s) mesmo(s), serão consideradas para todo e qualquer efeito como tendo sido da CONTRATADA.

Ficam reservados a FISCALIZAÇÃO o direito e a autoridade para resolver todo e qualquer caso singular, duvidoso, omissivo, não previsto no Contrato, nas Especificações, no Projeto Básico, no Projeto Executivo e em tudo o mais que de qualquer forma se relacione ou venha a se relacionar, direta ou indiretamente, com a obra em questão e seus complementos.

A FISCALIZAÇÃO terá plena autoridade para suspender, por meios amigáveis ou não, os serviços, total



**ESTADO DE ALAGOAS**  
**COMPANHIA DE SANEAMENTO DE ALAGOAS**

ou parcialmente, sempre que julgar conveniente por motivo técnico, de segurança, disciplinar ou outros. Em todos os casos, os serviços só poderão ser reiniciados por outra ordem da FISCALIZAÇÃO.

## **20. PENALIDADES**

---

Pela inexecução total, parcial ou inadequada das obrigações assumidas pela CONTRATADA, poderão ser aplicadas as seguintes sanções, não cumulativas, assegurando o direito de defesa prévia por 05 (cinco) dias úteis.

- A) ADVERTÊNCIA, por escrito, pela inexecução parcial do contrato, pelo cumprimento irregular das cláusulas contratuais, pela paralisação da prestação dos serviços;
- B) MULTA de 2% (dois por cento) sobre o valor da fatura mensal, limitada, por sua vez de incidência, a 10% (dez por cento) do valor global do contrato;
- C) IMPEDIMENTO DE CONTRATAR com a Administração, por prazo não superior a 02 (dois) anos.

Na hipótese de a proponente incorrer em multa, esta deverá ser paga dentro do prazo máximo de 15 (quinze) dias a contar do recebimento da notificação ou do não acolhimento da defesa, sob pena de a CASAL descontar o respectivo valor nos pagamentos vincendo.

## **21. CASOS OMISSOS**

---

Os casos omissos ou situações não explícitas serão decididas pelas partes, segundo as disposições contidas no Regulamento Interno de Licitações, Contratos e Convênios CASAL – RILC, termos da Leis 13.303/2016.

## **22. CONSIDERAÇÕES GERAIS**

---

Os elementos básicos para execução do serviço sempre serão os preconizados no projeto. Qualquer alteração que possa vir existir, no mesmo, deverá sempre ser por escrito e com anuência da FISCALIZAÇÃO.

Qualquer alteração no projeto que não seja, autorizada pela FISCALIZAÇÃO, e que por acaso venham ser concretizada pela Contratada, não será aceita e deverá ser reconstruída a luz do projeto.

Após a conclusão total de cada etapa de serviço, as modificações e alterações que possam vir existir do projeto, deverão ser imediatamente atualizadas, não sendo permitido que as mesmas sejam postergadas para a conclusão total do serviço.

O serviço só será considerado como concluído após todas as modificações que venham existir no projeto, serem cadastradas e atualizadas. Essas atualizações serão de inteira responsabilidade da CONTRATADA e vistas pela FISCALIZAÇÃO, se aprovadas.

Deve-se considerar como projeto, os desenhos, memoriais técnicos, especificações, ordens de serviço, instruções de serviço, ou qualquer documento emanado pela FISCALIZAÇÃO, que objetive a perfeita execução dos serviços.

Todos os materiais para execução do serviço deverão ser novos e de qualidade, de conformidade com



**ESTADO DE ALAGOAS**  
**COMPANHIA DE SANEAMENTO DE ALAGOAS**

o preconizado nas especificações, nos desenhos, e planilhas. Na falta, prevalecerão as normas e especificações dos fabricantes.

A mão de obra a ser utilizada no serviço, deverá ser especializada e de qualidade.

Todas as normas de segurança do trabalho deverão ser utilizadas em todos os serviços durante todo decorrer do serviço.

Não se poderá alegar, em hipótese alguma, como justificativa ou defesa, por qualquer elemento da CONTRATADA, desconhecimento, incompreensão, dúvidas ou esquecimentos das cláusulas e condições destas Especificações e do Contrato, bem como de tudo o que estiver contido no Projeto Básico e Executivo, nas Normas, Especificação e Métodos da ABNT - Associação Brasileira de Normas Técnicas e da CASAL - Companhia de Saneamento de Alagoas.

A existência e a atuação da FISCALIZAÇÃO em nada diminuem a responsabilidade única, integral e exclusiva da CONTRATADA no que concerne aos serviços e suas implicações próximas ou remotas, sempre de conformidade com o Contrato, o Código Civil e demais leis ou regulamentos vigentes.

Deverá a CONTRATADA acatar de modo imediato às ordens da FISCALIZAÇÃO, dentro destas Especificações e do Contrato.

A CONTRATADA deverá permanentemente ter e colocar a disposição da FISCALIZAÇÃO os meios necessários e aptos a permitir a medição dos serviços executados/elaborados, bem como facilitar o acompanhamento/execução dos serviços.

A FISCALIZAÇÃO poderá exigir, a qualquer momento, de pleno direito, que sejam adotadas pela CONTRATADA, providências suplementares necessárias à segurança dos serviços e ao seu bom andamento.

Pela CONTRATADA a condução do serviço ficará a cargo de pelo menos um engenheiro registrado no CREA da Região. Deverá esse engenheiro ser auxiliado em cada frente de trabalho por um encarregado devidamente habilitado.

O(s) engenheiro(s) condutor(es) do serviço, cada um no seu âmbito respectivo, deverão estar sempre em condições de atender a FISCALIZAÇÃO e prestar-lhes todos os esclarecimentos e informações sobre o andamento dos serviços, a sua programação, as peculiaridades das diversas tarefas e tudo o mais que a FISCALIZAÇÃO reputar necessário ou útil e que só refira, diretamente, ao serviço e suas implicações.

O quadro do pessoal da CONTRATADA empregado no serviço deverá ser constituído de elementos competentes, hábeis e disciplinado, qualquer que seja a sua função, cargo ou atividade. A CONTRATADA é obrigada a afastar imediatamente do serviço e do canteiro do trabalho todo e qualquer elemento julgado pela FISCALIZAÇÃO com conduta inconveniente e que possa prejudicar o bom andamento e a perfeita execução dos serviços e a ordem do canteiro.

A CONTRATADA não poderá executar qualquer serviço que não seja autorizado pela FISCALIZAÇÃO, salvo os eventuais de emergência.

**Maceió, 06 de Junho de 2020**

**Diogo Pereira Tavares Oliveira**  
**Crea: 021.515.958-6**  
**Mat. 3300**



ESTADO DE ALAGOAS  
COMPANHIA DE SANEAMENTO DE ALAGOAS

LICITAÇÃO CASAL Nº 45/2020

ANEXO II

MODELO DE PROPOSTA DE PREÇOS

 Companhia de Saneamento de Alagoas			
<b>OBRA: LIGAÇÕES DOMICILIARES DE ÁGUA NA UNIDADE DE NEGÓCIO JARAGUÁ</b>			
<b>LOCAL: MACEIÓ-AL</b>			
<b>DATA: MARÇO/2020</b>			
ITEM	DISCRIMINAÇÃO	UNID	QUANT
1	Ligação domiciliar em PEAD em rua não pavimentada para DN 50 PVC, com caixa horizontal, incluindo quebra e reposição de calçada	unid	15,00
2	Ligação domiciliar em PEAD em rua não pavimentada para DN 50 PVC, com caixa vertical, incluindo quebra e reposição de calçada	unid	15,00
3	Ligação domiciliar em PEAD em rua não pavimentada para DN 50 FOFO, com caixa horizontal, incluindo quebra e reposição de calçada	unid	10,00
4	Ligação domiciliar em PEAD em rua não pavimentada para DN 50 FOFO, com caixa vertical, incluindo quebra e reposição de calçada	unid	10,00
5	Ligação domiciliar em PEAD em rua não pavimentada para DN 50 PVC, com caixa horizontal, incluindo quebra e reposição de calçada - Execução FDS (sábado -2º turno- e domingo)	unid	1,00
6	Ligação domiciliar em PEAD em rua não pavimentada para DN 50 PVC, com caixa vertical, incluindo quebra e reposição de calçada - Execução FDS (sábado -2º turno- e domingo)	unid	1,00
7	Ligação domiciliar em PEAD em rua não pavimentada para DN 50 FOFO, com caixa horizontal, incluindo quebra e reposição de calçada - Execução FDS (sábado -2º turno- e domingo)	unid	1,00
8	Ligação domiciliar em PEAD em rua não pavimentada para DN 50 FOFO, com caixa vertical, incluindo quebra e reposição de calçada - Execução FDS (sábado -2º turno- e domingo)	unid	1,00
9	Ligação domiciliar em PEAD em rua não pavimentada para DN 75 PVC, com caixa horizontal, incluindo quebra e reposição de calçada	unid	15,00
10	Ligação domiciliar em PEAD em rua não pavimentada para DN 75 PVC, com caixa vertical, incluindo quebra e reposição de calçada	unid	25,00
11	Ligação domiciliar em PEAD em rua não pavimentada para DN 75 FOFO, com caixa horizontal, incluindo quebra e reposição de calçada	unid	15,00
12	Ligação domiciliar em PEAD em rua não pavimentada para DN 75 FOFO, com caixa vertical, incluindo quebra e reposição de calçada	unid	15,00
13	Ligação domiciliar em PEAD em rua não pavimentada para DN 75 PVC, com caixa horizontal, incluindo quebra e reposição de calçada - Execução FDS (sábado -2º turno- e domingo)	unid	1,00
14	Ligação domiciliar em PEAD em rua não pavimentada para DN 75 PVC, com caixa vertical, incluindo quebra e reposição de calçada - Execução FDS (sábado -2º turno- e domingo)	unid	1,00
15	Ligação domiciliar em PEAD em rua não pavimentada para DN 75 FOFO, com caixa horizontal, incluindo quebra e reposição de calçada - Execução FDS (sábado -2º turno- e domingo)	unid	1,00
16	Ligação domiciliar em PEAD em rua não pavimentada para DN 75 FOFO, com caixa vertical, incluindo quebra e reposição de calçada - Execução FDS (sábado -2º turno- e domingo)	unid	1,00
17	Ligação domiciliar em PEAD em rua não pavimentada para DN 100 PVC, com caixa horizontal, incluindo quebra e reposição de calçada	unid	10,00
18	Ligação domiciliar em PEAD em rua não pavimentada para DN 100 PVC, com caixa vertical, incluindo quebra e reposição de calçada	unid	25,00



ESTADO DE ALAGOAS  
COMPANHIA DE SANEAMENTO DE ALAGOAS

19	Ligação domiciliar em PEAD em rua não pavimentada para DN 100 FOFO, com caixa horizontal, incluindo quebra e reposição de calçada	unid	10,00
20	Ligação domiciliar em PEAD em rua não pavimentada para DN 100 FOFO, com caixa vertical, incluindo quebra e reposição de calçada	unid	15,00
21	Ligação domiciliar em PEAD em rua não pavimentada para DN 100 PVC, com caixa horizontal, incluindo quebra e reposição de calçada - Execução FDS (sábado -2º turno- e domingo)	unid	1,00
22	Ligação domiciliar em PEAD em rua não pavimentada para DN 100 PVC, com caixa vertical, incluindo quebra e reposição de calçada - Execução FDS (sábado -2º turno- e domingo)	unid	1,00
23	Ligação domiciliar em PEAD em rua não pavimentada para DN 100 FOFO, com caixa horizontal, incluindo quebra e reposição de calçada - Execução FDS (sábado -2º turno- e domingo)	unid	1,00
24	Ligação domiciliar em PEAD em rua não pavimentada para DN 100 FOFO, com caixa vertical, incluindo quebra e reposição de calçada - Execução FDS (sábado -2º turno- e domingo)	unid	1,00
25	Ligação domiciliar em PEAD em rua pavimentada em paralelepipedo para DN 50 PVC, com caixa horizontal, incluindo quebra e reposição de calçada	unid	40,00
26	Ligação domiciliar em PEAD em rua pavimentada em paralelepipedo para DN 50 PVC, com caixa vertical, incluindo quebra e reposição de calçada	unid	75,00
27	Ligação domiciliar em PEAD em rua pavimentada em paralelepipedo para DN 50 FOFO, com caixa horizontal, incluindo quebra e reposição de calçada	unid	40,00
28	Ligação domiciliar em PEAD em rua pavimentada em paralelepipedo para DN 50 FOFO, com caixa vertical, incluindo quebra e reposição de calçada	unid	40,00
29	Ligação domiciliar em PEAD em rua pavimentada em paralelepipedo para DN 50 PVC, com caixa horizontal, incluindo quebra e reposição de calçada - Execução NOTURNA	unid	1,00
30	Ligação domiciliar em PEAD em rua pavimentada em paralelepipedo para DN 50 PVC, com caixa vertical, incluindo quebra e reposição de calçada - Execução NOTURNA	unid	1,00
31	Ligação domiciliar em PEAD em rua pavimentada em paralelepipedo para DN 50 FOFO, com caixa horizontal, incluindo quebra e reposição de calçada - Execução NOTURNA	unid	1,00
32	Ligação domiciliar em PEAD em rua pavimentada em paralelepipedo para DN 50 FOFO, com caixa vertical, incluindo quebra e reposição de calçada - Execução NOTURNA	unid	1,00
33	Ligação domiciliar em PEAD em rua pavimentada em paralelepipedo para DN 50 PVC, com caixa horizontal, incluindo quebra e reposição de calçada - Execução FDS (sábado -2º turno- e domingo)	unid	1,00
34	Ligação domiciliar em PEAD em rua pavimentada em paralelepipedo para DN 50 PVC, com caixa vertical, incluindo quebra e reposição de calçada - Execução FDS (sábado -2º turno- e domingo)	unid	1,00
35	Ligação domiciliar em PEAD em rua pavimentada em paralelepipedo para DN 50 FOFO, com caixa horizontal, incluindo quebra e reposição de calçada - Execução FDS (sábado -2º turno- e domingo)	unid	1,00
36	Ligação domiciliar em PEAD em rua pavimentada em paralelepipedo para DN 50 FOFO, com caixa vertical, incluindo quebra e reposição de calçada - Execução FDS (sábado -2º turno- e domingo)	unid	1,00
37	Ligação domiciliar em PEAD em rua pavimentada em paralelepipedo para DN 75 PVC, com caixa horizontal, incluindo quebra e reposição de calçada	unid	60,00



ESTADO DE ALAGOAS  
COMPANHIA DE SANEAMENTO DE ALAGOAS

38	Ligação domiciliar em PEAD em rua pavimentada em paralelepipedo para DN 75 PVC, com caixa vertical, incluindo quebra e reposição de calçada	unid	90,00
39	Ligação domiciliar em PEAD em rua pavimentada em paralelepipedo para DN 75 FOFO, com caixa horizontal, incluindo quebra e reposição de calçada	unid	60,00
40	Ligação domiciliar em PEAD em rua pavimentada em paralelepipedo para DN 75 FOFO, com caixa vertical, incluindo quebra e reposição de calçada	unid	90,00
41	Ligação domiciliar em PEAD em rua pavimentada em paralelepipedo para DN 75 PVC, com caixa horizontal, incluindo quebra e reposição de calçada - Execução NOTURNA	unid	1,00
42	Ligação domiciliar em PEAD em rua pavimentada em paralelepipedo para DN 75 PVC, com caixa vertical, incluindo quebra e reposição de calçada - Execução NOTURNA	unid	1,00
43	Ligação domiciliar em PEAD em rua pavimentada em paralelepipedo para DN 75 FOFO, com caixa horizontal, incluindo quebra e reposição de calçada - Execução NOTURNA	unid	1,00
44	Ligação domiciliar em PEAD em rua pavimentada em paralelepipedo para DN 75 FOFO, com caixa vertical, incluindo quebra e reposição de calçada - Execução NOTURNA	unid	1,00
45	Ligação domiciliar em PEAD em rua pavimentada em paralelepipedo para DN 75 PVC, com caixa horizontal, incluindo quebra e reposição de calçada - Execução FDS (sábado -2º turno- e domingo)	unid	1,00
46	Ligação domiciliar em PEAD em rua pavimentada em paralelepipedo para DN 75 PVC, com caixa vertical, incluindo quebra e reposição de calçada - Execução FDS (sábado -2º turno- e domingo)	unid	1,00
47	Ligação domiciliar em PEAD em rua pavimentada em paralelepipedo para DN 75 FOFO, com caixa horizontal, incluindo quebra e reposição de calçada - Execução FDS (sábado -2º turno- e domingo)	unid	1,00
48	Ligação domiciliar em PEAD em rua pavimentada em paralelepipedo para DN 75 FOFO, com caixa vertical, incluindo quebra e reposição de calçada - Execução FDS (sábado -2º turno- e domingo)	unid	1,00
49	Ligação domiciliar em PEAD em rua pavimentada em paralelepipedo para DN 100 PVC, com caixa horizontal, incluindo quebra e reposição de calçada	unid	30,00
50	Ligação domiciliar em PEAD em rua pavimentada em paralelepipedo para DN 100 PVC, com caixa vertical, incluindo quebra e reposição de calçada	unid	50,00
51	Ligação domiciliar em PEAD em rua pavimentada em paralelepipedo para DN 100 FOFO, com caixa horizontal, incluindo quebra e reposição de calçada	unid	15,00
52	Ligação domiciliar em PEAD em rua pavimentada em paralelepipedo para DN 100 FOFO, com caixa vertical, incluindo quebra e reposição de calçada	unid	40,00
53	Ligação domiciliar em PEAD em rua pavimentada em paralelepipedo para DN 100 PVC, com caixa horizontal, incluindo quebra e reposição de calçada - Execução NOTURNA	unid	1,00
54	Ligação domiciliar em PEAD em rua pavimentada em paralelepipedo para DN 100 PVC, com caixa vertical, incluindo quebra e reposição de calçada - Execução NOTURNA	unid	1,00
55	Ligação domiciliar em PEAD em rua pavimentada em paralelepipedo para DN 100 FOFO, com caixa horizontal, incluindo quebra e reposição de calçada - Execução NOTURNA	unid	1,00
56	Ligação domiciliar em PEAD em rua pavimentada em paralelepipedo para DN 100 FOFO, com caixa vertical, incluindo quebra e reposição de calçada - Execução NOTURNA	unid	1,00





ESTADO DE ALAGOAS  
COMPANHIA DE SANEAMENTO DE ALAGOAS

57	Ligação domiciliar em PEAD em rua pavimentada em paralelepipedo para DN 100 PVC, com caixa horizontal, incluindo quebra e reposição de calçada - Execução FDS (sábado -2º turno- e domingo)	unid	1,00
58	Ligação domiciliar em PEAD em rua pavimentada em paralelepipedo para DN 100 PVC, com caixa vertical, incluindo quebra e reposição de calçada - Execução FDS (sábado -2º turno- e domingo)	unid	1,00
59	Ligação domiciliar em PEAD em rua pavimentada em paralelepipedo para DN 100 FOFO, com caixa horizontal, incluindo quebra e reposição de calçada - Execução FDS (sábado -2º turno- e domingo)	unid	1,00
60	Ligação domiciliar em PEAD em rua pavimentada em paralelepipedo para DN 100 FOFO, com caixa vertical, incluindo quebra e reposição de calçada - Execução FDS (sábado -2º turno- e domingo)	unid	1,00
61	Ligação domiciliar em PEAD em rua pavimentada em asfalto para DN 50 PVC, com caixa horizontal, incluindo quebra e reposição de calçada	unid	60,00
62	Ligação domiciliar em PEAD em rua pavimentada em asfalto para DN 50 PVC, com caixa vertical, incluindo quebra e reposição de calçada	unid	120,00
63	Ligação domiciliar em PEAD em rua pavimentada em asfalto para DN 50 FOFO, com caixa horizontal, incluindo quebra e reposição de calçada	unid	30,00
64	Ligação domiciliar em PEAD em rua pavimentada em asfalto para DN 50 FOFO, com caixa vertical, incluindo quebra e reposição de calçada	unid	60,00
65	Ligação domiciliar em PEAD em rua pavimentada em asfalto para DN 50 PVC, com caixa horizontal, incluindo quebra e reposição de calçada - Execução NOTURNA	unid	1,00
66	Ligação domiciliar em PEAD em rua pavimentada em asfalto para DN 50 PVC, com caixa vertical, incluindo quebra e reposição de calçada - Execução NOTURNA	unid	1,00
67	Ligação domiciliar em PEAD em rua pavimentada em asfalto para DN 50 FOFO, com caixa horizontal, incluindo quebra e reposição de calçada - Execução NOTURNA	unid	1,00
68	Ligação domiciliar em PEAD em rua pavimentada em asfalto para DN 50 FOFO, com caixa vertical, incluindo quebra e reposição de calçada - Execução NOTURNA	unid	1,00
69	Ligação domiciliar em PEAD em rua pavimentada em asfalto para DN 50 PVC, com caixa horizontal, incluindo quebra e reposição de calçada - Execução FDS (sábado -2º turno- e domingo)	unid	1,00
70	Ligação domiciliar em PEAD em rua pavimentada em asfalto para DN 50 PVC, com caixa vertical, incluindo quebra e reposição de calçada - Execução FDS (sábado -2º turno- e domingo)	unid	1,00
71	Ligação domiciliar em PEAD em rua pavimentada em asfalto para DN 50 FOFO, com caixa horizontal, incluindo quebra e reposição de calçada - Execução FDS (sábado -2º turno- e domingo)	unid	1,00
72	Ligação domiciliar em PEAD em rua pavimentada em asfalto para DN 50 FOFO, com caixa vertical, incluindo quebra e reposição de calçada - Execução FDS (sábado -2º turno- e domingo)	unid	1,00
73	Ligação domiciliar em PEAD em rua pavimentada em asfalto para DN 75 PVC, com caixa horizontal, incluindo quebra e reposição de calçada	unid	120,00
74	Ligação domiciliar em PEAD em rua pavimentada em asfalto para DN 75 PVC, com caixa vertical, incluindo quebra e reposição de calçada	unid	180,00
75	Ligação domiciliar em PEAD em rua pavimentada em asfalto para DN 75 FOFO, com caixa horizontal, incluindo quebra e reposição de calçada	unid	60,00
76	Ligação domiciliar em PEAD em rua pavimentada em asfalto para DN 75 FOFO, com caixa vertical, incluindo quebra e reposição de calçada	unid	90,00
77	Ligação domiciliar em PEAD em rua pavimentada em asfalto para DN 75 PVC, com caixa horizontal, incluindo quebra e reposição de calçada - Execução NOTURNA	unid	1,00



ESTADO DE ALAGOAS  
COMPANHIA DE SANEAMENTO DE ALAGOAS

78	Ligação domiciliar em PEAD em rua pavimentada em asfalto para DN 75 PVC, com caixa vertical, incluindo quebra e reposição de calçada - Execução NOTURNA	unid	1,00
79	Ligação domiciliar em PEAD em rua pavimentada em asfalto para DN 75 FOFO, com caixa horizontal, incluindo quebra e reposição de calçada - Execução NOTURNA	unid	1,00
80	Ligação domiciliar em PEAD em rua pavimentada em asfalto para DN 75 FOFO, com caixa vertical, incluindo quebra e reposição de calçada - Execução NOTURNA	unid	1,00
81	Ligação domiciliar em PEAD em rua pavimentada em asfalto para DN 75 PVC, com caixa horizontal, incluindo quebra e reposição de calçada - Execução FDS (sábado -2º turno- e domingo)	unid	1,00
82	Ligação domiciliar em PEAD em rua pavimentada em asfalto para DN 75 PVC, com caixa vertical, incluindo quebra e reposição de calçada - Execução FDS (sábado -2º turno- e domingo)	unid	1,00
83	Ligação domiciliar em PEAD em rua pavimentada em asfalto para DN 75 FOFO, com caixa horizontal, incluindo quebra e reposição de calçada - Execução FDS (sábado -2º turno- e domingo)	unid	1,00
84	Ligação domiciliar em PEAD em rua pavimentada em asfalto para DN 75 FOFO, com caixa vertical, incluindo quebra e reposição de calçada - Execução FDS (sábado -2º turno- e domingo)	unid	1,00
85	Ligação domiciliar em PEAD em rua pavimentada em asfalto para DN 100 PVC, com caixa horizontal, incluindo quebra e reposição de calçada	unid	30,00
86	Ligação domiciliar em PEAD em rua pavimentada em asfalto para DN 100 PVC, com caixa vertical, incluindo quebra e reposição de calçada	unid	60,00
87	Ligação domiciliar em PEAD em rua pavimentada em asfalto para DN 100 FOFO, com caixa horizontal, incluindo quebra e reposição de calçada	unid	30,00
88	Ligação domiciliar em PEAD em rua pavimentada em asfalto para DN 100 FOFO, com caixa vertical, incluindo quebra e reposição de calçada	unid	40,00
89	Ligação domiciliar em PEAD em rua pavimentada em asfalto para DN 100 PVC, com caixa horizontal, incluindo quebra e reposição de calçada - Execução NOTURNA	unid	1,00
90	Ligação domiciliar em PEAD em rua pavimentada em asfalto para DN 100 PVC, com caixa vertical, incluindo quebra e reposição de calçada - Execução NOTURNA	unid	1,00
91	Ligação domiciliar em PEAD em rua pavimentada em asfalto para DN 100 FOFO, com caixa horizontal, incluindo quebra e reposição de calçada - Execução NOTURNA	unid	1,00
92	Ligação domiciliar em PEAD em rua pavimentada em asfalto para DN 100 FOFO, com caixa vertical, incluindo quebra e reposição de calçada - Execução NOTURNA	unid	1,00
93	Ligação domiciliar em PEAD em rua pavimentada em asfalto para DN 100 PVC, com caixa horizontal, incluindo quebra e reposição de calçada - Execução FDS (sábado -2º turno- e domingo)	unid	1,00
94	Ligação domiciliar em PEAD em rua pavimentada em asfalto para DN 100 PVC, com caixa vertical, incluindo quebra e reposição de calçada - Execução FDS (sábado -2º turno- e domingo)	unid	1,00
95	Ligação domiciliar em PEAD em rua pavimentada em asfalto para DN 100 FOFO, com caixa horizontal, incluindo quebra e reposição de calçada - Execução FDS (sábado -2º turno- e domingo)	unid	1,00
96	Ligação domiciliar em PEAD em rua pavimentada em asfalto para DN 100 FOFO, com caixa vertical, incluindo quebra e reposição de calçada - Execução FDS (sábado -2º turno- e domingo)	unid	1,00
97	Ligação domiciliar em PEAD em rua pavimentada em paralelepipedo para DN 150mm, com caixa horizontal, incluindo quebra e reposição de calçada	unid	15,00



ESTADO DE ALAGOAS  
COMPANHIA DE SANEAMENTO DE ALAGOAS

98	Ligação domiciliar em PEAD em rua pavimentada em paralelepipedo para DN 150mm, com caixa vertical, incluindo quebra e reposição de calçada	unid	45,00
99	Ligação domiciliar em PEAD em rua pavimentada em paralelepipedo para DN 150mm, com caixa horizontal, incluindo quebra e reposição de calçada - Execução NOTURNA	unid	1,00
100	Ligação domiciliar em PEAD em rua pavimentada em paralelepipedo para DN 150mm, com caixa vertical, incluindo quebra e reposição de calçada - Execução NOTURNA	unid	1,00
101	Ligação domiciliar em PEAD em rua pavimentada em paralelepipedo para DN 150mm, com caixa horizontal, incluindo quebra e reposição de calçada - Execução FDS (sábado -2º turno- e domingo)	unid	1,00
102	Ligação domiciliar em PEAD em rua pavimentada em paralelepipedo para DN 150mm, com caixa vertical, incluindo quebra e reposição de calçada - Execução FDS (sábado -2º turno- e domingo)	unid	1,00
103	Ligação domiciliar em PEAD em rua pavimentada em asfalto para DN 200mm, com caixa horizontal, incluindo quebra e reposição de calçada	unid	30,00
104	Ligação domiciliar em PEAD em rua pavimentada em asfalto para DN 200mm, com caixa vertical, incluindo quebra e reposição de calçada	unid	45,00
105	Ligação domiciliar em PEAD em rua pavimentada em asfalto para DN 200mm, com caixa horizontal, incluindo quebra e reposição de calçada - Execução NOTURNA	unid	1,00
106	Ligação domiciliar em PEAD em rua pavimentada em asfalto para DN 200mm, com caixa vertical, incluindo quebra e reposição de calçada - Execução NOTURNA	unid	1,00
107	Ligação domiciliar em PEAD em rua pavimentada em asfalto para DN 200mm, com caixa horizontal, incluindo quebra e reposição de calçada - Execução FDS (sábado -2º turno- e domingo)	unid	1,00
108	Ligação domiciliar em PEAD em rua pavimentada em asfalto para DN 200mm, com caixa vertical, incluindo quebra e reposição de calçada - Execução FDS (sábado -2º turno- e domingo)	unid	1,00
109	Ligação domiciliar em PEAD em rua pavimentada em asfalto para DN 250mm, com caixa horizontal, incluindo quebra e reposição de calçada	unid	20,00
110	Ligação domiciliar em PEAD em rua pavimentada em asfalto para DN 250mm, com caixa vertical, incluindo quebra e reposição de calçada	unid	20,00
111	Ligação domiciliar em PEAD em rua pavimentada em asfalto para DN 250mm, com caixa horizontal, incluindo quebra e reposição de calçada - Execução NOTURNA	unid	1,00
112	Ligação domiciliar em PEAD em rua pavimentada em asfalto para DN 250mm, com caixa vertical, incluindo quebra e reposição de calçada - Execução NOTURNA	unid	1,00
113	Ligação domiciliar em PEAD em rua pavimentada em asfalto para DN 250mm, com caixa horizontal, incluindo quebra e reposição de calçada - Execução FDS (sábado -2º turno- e domingo)	unid	1,00
114	Ligação domiciliar em PEAD em rua pavimentada em asfalto para DN 250mm, com caixa vertical, incluindo quebra e reposição de calçada - Execução FDS (sábado -2º turno- e domingo)	unid	1,00
115	Ligação domiciliar em PEAD em rua pavimentada em asfalto para DN 300mm, com caixa horizontal, incluindo quebra e reposição de calçada	unid	20,00
116	Ligação domiciliar em PEAD em rua pavimentada em asfalto para DN 300mm, com caixa vertical, incluindo quebra e reposição de calçada	unid	20,00
117	Ligação domiciliar em PEAD em rua pavimentada em asfalto para DN 300mm, com caixa horizontal, incluindo quebra e reposição de calçada - Execução NOTURNA	unid	1,00
118	Ligação domiciliar em PEAD em rua pavimentada em asfalto para DN 300mm, com caixa vertical, incluindo quebra e reposição de calçada - Execução NOTURNA	unid	1,00



ESTADO DE ALAGOAS  
COMPANHIA DE SANEAMENTO DE ALAGOAS

119	Ligação domiciliar em PEAD em rua pavimentada em asfalto para DN 300mm, com caixa horizontal, incluindo quebra e reposição de calçada - Execução FDS (sábado -2º turno- e domingo)	unid	1,00
120	Ligação domiciliar em PEAD em rua pavimentada em asfalto para DN 300mm, com caixa vertical, incluindo quebra e reposição de calçada - Execução FDS (sábado -2º turno- e domingo)	unid	1,00
121	Ligação domiciliar em PEAD em rua pavimentada em asfalto para DN 150mm, com caixa vertical, incluindo quebra e reposição de calçada - Execução NOTURNA	unid	1,00
122	Ligação domiciliar em PEAD em rua pavimentada em asfalto para DN 150mm, com caixa horizontal, incluindo quebra e reposição de calçada - Execução FDS (sábado -2º turno- e domingo)	unid	1,00
123	Ligação domiciliar em PEAD em rua pavimentada em asfalto para DN 150mm, com caixa vertical, incluindo quebra e reposição de calçada - Execução FDS (sábado -2º turno- e domingo)	unid	1,00
			<b>Sub Total IV</b>
<b>TOTAL</b>			



ESTADO DE ALAGOAS  
COMPANHIA DE SANEAMENTO DE ALAGOAS

LICITAÇÃO CASAL Nº 45/2020

ANEXO III

CRONOGRAMA FÍSICO-FINANCEIRO

 Companhia de Saneamento de Alagoas		CRONOGRAMA FÍSICO - FINANCEIRO													
OBRA: LIGAÇÕES DOMICILIARES DE ÁGUA NA UNIDADE DE NEGÓCIO JARAGUÁ LOCAL: MACEIÓ-AL DATA: MARÇO/2020															
ITEM	DESCRIÇÃO	VALOR (R\$)	MÊS 1	MÊS 2	MÊS 3	MÊS 4	MÊS 5	MÊS 6	MÊS 7	MÊS 8	MÊS 9	MÊS 10	MÊS 11	MÊS 12	
1	Ligação domiciliar em PEAD em rua não pavimentada para DN 50 PVC, com caixa horizontal, incluindo quebra e reposição de calçada		1	2	1	2	1	2	1	1	1	1	1	1	
2	Ligação domiciliar em PEAD em rua não pavimentada para DN 50 PVC, com caixa vertical, incluindo quebra e reposição de calçada		2	1	1	1	1	1	2	1	1	1	2	1	
3	Ligação domiciliar em PEAD em rua não pavimentada para DN 50 FOFO, com caixa horizontal, incluindo quebra e reposição de calçada		1		1	1	1	1	1	1		1	1	1	
4	Ligação domiciliar em PEAD em rua não pavimentada para DN 50 FOFO, com caixa vertical, incluindo quebra e reposição de calçada			1	1	1	1	1	1	1	1		1	1	
5	Ligação domiciliar em PEAD em rua não pavimentada para DN 50 PVC, com caixa horizontal, incluindo quebra e reposição de calçada - Execução FDS (sábado -2º turno- e domingo)		1												
6	Ligação domiciliar em PEAD em rua não pavimentada para DN 50 PVC, com caixa vertical, incluindo quebra e reposição de calçada - Execução FDS (sábado -2º turno- e domingo)											1			
7	Ligação domiciliar em PEAD em rua não pavimentada para DN 50 FOFO, com caixa horizontal, incluindo quebra e reposição de calçada - Execução FDS (sábado -2º turno- e domingo)												1		
8	Ligação domiciliar em PEAD em rua não pavimentada para DN 50 FOFO, com caixa vertical, incluindo quebra e reposição de calçada - Execução FDS (sábado -2º turno- e domingo)		1												
9	Ligação domiciliar em PEAD em rua não pavimentada para DN 75 PVC, com caixa horizontal, incluindo quebra e reposição de calçada		1	2	1	2	1	2	1	1	1	1	1	1	
10	Ligação domiciliar em PEAD em rua não pavimentada para DN 75 PVC, com caixa vertical, incluindo quebra e reposição de calçada		3	2	2	2	2	2	2	2	2	2	2	2	
11	Ligação domiciliar em PEAD em rua não pavimentada para DN 75 FOFO, com caixa horizontal, incluindo quebra e reposição de calçada		2	1	1	1	1	1	2	1	1	1	2	1	
12	Ligação domiciliar em PEAD em rua não pavimentada para DN 75 FOFO, com caixa vertical, incluindo quebra e reposição de calçada		2	1	1	1	1	1	2	1	1	1	2	1	



ESTADO DE ALAGOAS  
COMPANHIA DE SANEAMENTO DE ALAGOAS

13	Ligação domiciliar em PEAD em rua não pavimentada para DN 75 PVC, com caixa horizontal, incluindo quebra e reposição de calçada - Execução FDS (sábado -2º turno- e domingo)		1											
14	Ligação domiciliar em PEAD em rua não pavimentada para DN 75 PVC, com caixa vertical, incluindo quebra e reposição de calçada - Execução FDS (sábado -2º turno- e domingo)		1											
15	Ligação domiciliar em PEAD em rua não pavimentada para DN 75 FOFO, com caixa horizontal, incluindo quebra e reposição de calçada - Execução FDS (sábado -2º turno- e domingo)		1											
16	Ligação domiciliar em PEAD em rua não pavimentada para DN 75 FOFO, com caixa vertical, incluindo quebra e reposição de calçada - Execução FDS (sábado -2º turno- e domingo)		1											
17	Ligação domiciliar em PEAD em rua não pavimentada para DN 100 PVC, com caixa horizontal, incluindo quebra e reposição de calçada		1	1	1	1	1	1	1	1	1	1	1	
18	Ligação domiciliar em PEAD em rua não pavimentada para DN 100 PVC, com caixa vertical, incluindo quebra e reposição de calçada		2	2	2	3	2	2	2	2	2	2	2	
19	Ligação domiciliar em PEAD em rua não pavimentada para DN 100 FOFO, com caixa horizontal, incluindo quebra e reposição de calçada		1	1	1	1	1	1	1	1	1	1	1	
20	Ligação domiciliar em PEAD em rua não pavimentada para DN 100 FOFO, com caixa vertical, incluindo quebra e reposição de calçada		1	1	1	1	2	1	2	1	2	1	1	1
21	Ligação domiciliar em PEAD em rua não pavimentada para DN 100 PVC, com caixa horizontal, incluindo quebra e reposição de calçada - Execução FDS (sábado -2º turno- e domingo)		1											
22	Ligação domiciliar em PEAD em rua não pavimentada para DN 100 PVC, com caixa vertical, incluindo quebra e reposição de calçada - Execução FDS (sábado -2º turno- e domingo)		1											
23	Ligação domiciliar em PEAD em rua não pavimentada para DN 100 FOFO, com caixa horizontal, incluindo quebra e reposição de calçada - Execução FDS (sábado -2º turno- e domingo)		1											
24	Ligação domiciliar em PEAD em rua não pavimentada para DN 100 FOFO, com caixa vertical, incluindo quebra e reposição de calçada - Execução FDS (sábado -2º turno- e domingo)			1										
25	Ligação domiciliar em PEAD em rua pavimentada em paralelepípedo para DN 50 PVC, com caixa horizontal, incluindo quebra e reposição de calçada		4	4	4	4	3	3	3	3	3	3	3	3



ESTADO DE ALAGOAS  
COMPANHIA DE SANEAMENTO DE ALAGOAS

26	Ligação domiciliar em PEAD em rua pavimentada em paralelepipedo para DN 50 PVC, com caixa vertical, incluindo quebra e reposição de calçada		6	6	6	7	6	7	6	7	6	6	6	6
27	Ligação domiciliar em PEAD em rua pavimentada em paralelepipedo para DN 50 FOFO, com caixa horizontal, incluindo quebra e reposição de calçada		3	3	3	3	3	3	3	3	4	4	4	4
28	Ligação domiciliar em PEAD em rua pavimentada em paralelepipedo para DN 50 FOFO, com caixa vertical, incluindo quebra e reposição de calçada		4	4	4	4	3	3	3	3	3	3	3	3
29	Ligação domiciliar em PEAD em rua pavimentada em paralelepipedo para DN 50 PVC, com caixa horizontal, incluindo quebra e reposição de calçada - Execução NOTURNA			1										
30	Ligação domiciliar em PEAD em rua pavimentada em paralelepipedo para DN 50 PVC, com caixa vertical, incluindo quebra e reposição de calçada - Execução NOTURNA		1											
31	Ligação domiciliar em PEAD em rua pavimentada em paralelepipedo para DN 50 FOFO, com caixa horizontal, incluindo quebra e reposição de calçada - Execução NOTURNA			1										
32	Ligação domiciliar em PEAD em rua pavimentada em paralelepipedo para DN 50 FOFO, com caixa vertical, incluindo quebra e reposição de calçada - Execução NOTURNA		1											
33	Ligação domiciliar em PEAD em rua pavimentada em paralelepipedo para DN 50 PVC, com caixa horizontal, incluindo quebra e reposição de calçada - Execução FDS (sábado -2º turno- e domingo)			1										
34	Ligação domiciliar em PEAD em rua pavimentada em paralelepipedo para DN 50 PVC, com caixa vertical, incluindo quebra e reposição de calçada - Execução FDS (sábado -2º turno- e domingo)				1									
35	Ligação domiciliar em PEAD em rua pavimentada em paralelepipedo para DN 50 FOFO, com caixa horizontal, incluindo quebra e reposição de calçada - Execução FDS (sábado -2º turno- e domingo)			1										
36	Ligação domiciliar em PEAD em rua pavimentada em paralelepipedo para DN 50 FOFO, com caixa vertical, incluindo quebra e reposição de calçada - Execução FDS (sábado -2º turno- e domingo)		1											
37	Ligação domiciliar em PEAD em rua pavimentada em paralelepipedo para DN 75 PVC, com caixa horizontal, incluindo quebra e reposição de calçada		5	5	5	5	5	5	5	5	5	5	5	5



ESTADO DE ALAGOAS  
COMPANHIA DE SANEAMENTO DE ALAGOAS

		7	8	7	8	7	8	7	8	7	8	7	8
38	Ligação domiciliar em PEAD em rua pavimentada em paralelepipedo para DN 75 PVC, com caixa vertical, incluindo quebra e reposição de calçada												
39	Ligação domiciliar em PEAD em rua pavimentada em paralelepipedo para DN 75 FOFO, com caixa horizontal, incluindo quebra e reposição de calçada	5	5	5	5	5	5	5	5	5	5	5	5
40	Ligação domiciliar em PEAD em rua pavimentada em paralelepipedo para DN 75 FOFO, com caixa vertical, incluindo quebra e reposição de calçada	7	8	7	8	7	8	7	8	7	8	7	8
41	Ligação domiciliar em PEAD em rua pavimentada em paralelepipedo para DN 75 PVC, com caixa horizontal, incluindo quebra e reposição de calçada - Execução NOTURNA	1											
42	Ligação domiciliar em PEAD em rua pavimentada em paralelepipedo para DN 75 PVC, com caixa vertical, incluindo quebra e reposição de calçada - Execução NOTURNA		1										
43	Ligação domiciliar em PEAD em rua pavimentada em paralelepipedo para DN 75 FOFO, com caixa horizontal, incluindo quebra e reposição de calçada - Execução NOTURNA	1											
44	Ligação domiciliar em PEAD em rua pavimentada em paralelepipedo para DN 75 FOFO, com caixa vertical, incluindo quebra e reposição de calçada - Execução NOTURNA			1									
45	Ligação domiciliar em PEAD em rua pavimentada em paralelepipedo para DN 75 PVC, com caixa horizontal, incluindo quebra e reposição de calçada - Execução FDS (sábado -2º turno- e domingo)			1									
46	Ligação domiciliar em PEAD em rua pavimentada em paralelepipedo para DN 75 PVC, com caixa vertical, incluindo quebra e reposição de calçada - Execução FDS (sábado -2º turno- e domingo)				1								
47	Ligação domiciliar em PEAD em rua pavimentada em paralelepipedo para DN 75 FOFO, com caixa horizontal, incluindo quebra e reposição de calçada - Execução FDS (sábado -2º turno- e domingo)			1									
48	Ligação domiciliar em PEAD em rua pavimentada em paralelepipedo para DN 75 FOFO, com caixa vertical, incluindo quebra e reposição de calçada - Execução FDS (sábado -2º turno- e domingo)	1											
49	Ligação domiciliar em PEAD em rua pavimentada em paralelepipedo para DN 100 PVC, com caixa horizontal, incluindo quebra e reposição de calçada	3	2	3	2	3	2	3	2	3	2	3	2
50	Ligação domiciliar em PEAD em rua pavimentada em paralelepipedo para DN 100 PVC, com caixa vertical, incluindo quebra e reposição de calçada	4	4	4	4	4	4	4	4	4	4	5	5
51	Ligação domiciliar em PEAD em rua pavimentada em paralelepipedo para DN 100 FOFO, com caixa horizontal, incluindo quebra e reposição de calçada	1	1	1	2	1	2	1	2	1	1	1	1





ESTADO DE ALAGOAS  
COMPANHIA DE SANEAMENTO DE ALAGOAS

52	Ligação domiciliar em PEAD em rua pavimentada em paralelepipedo para DN 100 FCFO, com caixa vertical, incluindo quebra e reposição de calçada		4	3	3	4	3	3	4	3	3	4	3	3
53	Ligação domiciliar em PEAD em rua pavimentada em paralelepipedo para DN 100 PVC, com caixa horizontal, incluindo quebra e reposição de calçada - Execução NOTURNA			1										
54	Ligação domiciliar em PEAD em rua pavimentada em paralelepipedo para DN 100 PVC, com caixa vertical, incluindo quebra e reposição de calçada - Execução NOTURNA		1											
55	Ligação domiciliar em PEAD em rua pavimentada em paralelepipedo para DN 100 FCFO, com caixa horizontal, incluindo quebra e reposição de calçada - Execução NOTURNA					1								
56	Ligação domiciliar em PEAD em rua pavimentada em paralelepipedo para DN 100 FCFO, com caixa vertical, incluindo quebra e reposição de calçada - Execução NOTURNA				1									
57	Ligação domiciliar em PEAD em rua pavimentada em paralelepipedo para DN 100 PVC, com caixa horizontal, incluindo quebra e reposição de calçada - Execução FDS (sábado - 2º turno- e domingo)								1					
58	Ligação domiciliar em PEAD em rua pavimentada em paralelepipedo para DN 100 PVC, com caixa vertical, incluindo quebra e reposição de calçada - Execução FDS (sábado - 2º turno- e domingo)									1				
59	Ligação domiciliar em PEAD em rua pavimentada em paralelepipedo para DN 100 FCFO, com caixa horizontal, incluindo quebra e reposição de calçada - Execução FDS (sábado - 2º turno- e domingo)								1					
60	Ligação domiciliar em PEAD em rua pavimentada em paralelepipedo para DN 100 FCFO, com caixa vertical, incluindo quebra e reposição de calçada - Execução FDS (sábado - 2º turno- e domingo)												1	
61	Ligação domiciliar em PEAD em rua pavimentada em asfalto para DN 50 PVC, com caixa horizontal, incluindo quebra e reposição de calçada		5	5	5	5	5	5	5	5	5	5	5	5



ESTADO DE ALAGOAS  
COMPANHIA DE SANEAMENTO DE ALAGOAS

62	Ligação domiciliar em PEAD em rua pavimentada em asfalto para DN 50 PVC, com caixa vertical, incluindo quebra e reposição de calçada	10	10	10	10	10	10	10	10	10	10	10	10
63	Ligação domiciliar em PEAD em rua pavimentada em asfalto para DN 50 FOFO, com caixa horizontal, incluindo quebra e reposição de calçada	3	2	3	2	3	2	3	2	3	2	3	2
64	Ligação domiciliar em PEAD em rua pavimentada em asfalto para DN 50 FOFO, com caixa vertical, incluindo quebra e reposição de calçada	5	5	5	5	5	5	5	5	5	5	5	5
65	Ligação domiciliar em PEAD em rua pavimentada em asfalto para DN 50 PVC, com caixa horizontal, incluindo quebra e reposição de calçada - Execução NOTURNA												1
66	Ligação domiciliar em PEAD em rua pavimentada em asfalto para DN 50 PVC, com caixa vertical, incluindo quebra e reposição de calçada - Execução NOTURNA											1	
67	Ligação domiciliar em PEAD em rua pavimentada em asfalto para DN 50 FOFO, com caixa horizontal, incluindo quebra e reposição de calçada - Execução NOTURNA									1			
68	Ligação domiciliar em PEAD em rua pavimentada em asfalto para DN 50 FOFO, com caixa vertical, incluindo quebra e reposição de calçada - Execução NOTURNA								1				
69	Ligação domiciliar em PEAD em rua pavimentada em asfalto para DN 50 PVC, com caixa horizontal, incluindo quebra e reposição de calçada - Execução FDS (sábado -2º turno- e domingo)								1				
70	Ligação domiciliar em PEAD em rua pavimentada em asfalto para DN 50 PVC, com caixa vertical, incluindo quebra e reposição de calçada - Execução FDS (sábado -2º turno- e domingo)						1						
71	Ligação domiciliar em PEAD em rua pavimentada em asfalto para DN 50 FOFO, com caixa horizontal, incluindo quebra e reposição de calçada - Execução FDS (sábado -2º turno- e domingo)					1							
72	Ligação domiciliar em PEAD em rua pavimentada em asfalto para DN 50 FOFO, com caixa vertical, incluindo quebra e reposição de calçada - Execução FDS (sábado -2º turno- e domingo)				1								
73	Ligação domiciliar em PEAD em rua pavimentada em asfalto para DN 75 PVC, com caixa horizontal, incluindo quebra e reposição de calçada	10	10	10	10	10	10	10	10	10	10	10	10
74	Ligação domiciliar em PEAD em rua pavimentada em asfalto para DN 75 PVC, com caixa vertical, incluindo quebra e reposição de calçada	15	15	15	15	15	15	15	15	15	15	15	15
75	Ligação domiciliar em PEAD em rua pavimentada em asfalto para DN 75 FOFO, com caixa horizontal, incluindo quebra e reposição de calçada	5	5	5	5	5	5	5	5	5	5	5	5
76	Ligação domiciliar em PEAD em rua pavimentada em asfalto para DN 75 FOFO, com caixa vertical, incluindo quebra e reposição de calçada	7	8	7	8	7	8	7	8	7	8	7	8



ESTADO DE ALAGOAS  
COMPANHIA DE SANEAMENTO DE ALAGOAS

77	Ligação domiciliar em PEAD em rua pavimentada em asfalto para DN 75 PVC, com caixa horizontal, incluindo quebra e reposição de calçada - Execução NOTURNA									1											
78	Ligação domiciliar em PEAD em rua pavimentada em asfalto para DN 75 PVC, com caixa vertical, incluindo quebra e reposição de calçada - Execução NOTURNA									1											
79	Ligação domiciliar em PEAD em rua pavimentada em asfalto para DN 75 FOFO, com caixa horizontal, incluindo quebra e reposição de calçada - Execução NOTURNA									1											
80	Ligação domiciliar em PEAD em rua pavimentada em asfalto para DN 75 FOFO, com caixa vertical, incluindo quebra e reposição de calçada - Execução NOTURNA									1											
81	Ligação domiciliar em PEAD em rua pavimentada em asfalto para DN 75 PVC, com caixa horizontal, incluindo quebra e reposição de calçada - Execução FDS (sábado -2º turno- e domingo)									1											
82	Ligação domiciliar em PEAD em rua pavimentada em asfalto para DN 75 PVC, com caixa vertical, incluindo quebra e reposição de calçada - Execução FDS (sábado -2º turno- e domingo)									1											
83	Ligação domiciliar em PEAD em rua pavimentada em asfalto para DN 75 FOFO, com caixa horizontal, incluindo quebra e reposição de calçada - Execução FDS (sábado -2º turno- e domingo)									1											
84	Ligação domiciliar em PEAD em rua pavimentada em asfalto para DN 75 FOFO, com caixa vertical, incluindo quebra e reposição de calçada - Execução FDS (sábado -2º turno- e domingo)									1											
85	Ligação domiciliar em PEAD em rua pavimentada em asfalto para DN 100 PVC, com caixa horizontal, incluindo quebra e reposição de calçada									3	2	3	2	3	2	3	2	2	2	3	3
86	Ligação domiciliar em PEAD em rua pavimentada em asfalto para DN 100 PVC, com caixa vertical, incluindo quebra e reposição de calçada									5	5	5	5	5	5	5	5	5	5	5	5
87	Ligação domiciliar em PEAD em rua pavimentada em asfalto para DN 100 FOFO, com caixa horizontal, incluindo quebra e reposição de calçada									3	2	3	2	3	2	3	2	2	2	3	3
88	Ligação domiciliar em PEAD em rua pavimentada em asfalto para DN 100 FOFO, com caixa vertical, incluindo quebra e reposição de calçada									3	4	3	4	3	3	3	4	3	4	3	3
89	Ligação domiciliar em PEAD em rua pavimentada em asfalto para DN 100 PVC, com caixa horizontal, incluindo quebra e reposição de calçada - Execução NOTURNA																				



**ESTADO DE ALAGOAS**  
**COMPANHIA DE SANEAMENTO DE ALAGOAS**

90	Ligação domiciliar em PEAD em rua pavimentada em asfalto para DN 100 PVC, com caixa vertical, incluindo quebra e reposição de calçada - Execução NOTURNA			1											
91	Ligação domiciliar em PEAD em rua pavimentada em asfalto para DN 100 FOFO, com caixa horizontal, incluindo quebra e reposição de calçada - Execução NOTURNA			1											
92	Ligação domiciliar em PEAD em rua pavimentada em asfalto para DN 100 FOFO, com caixa vertical, incluindo quebra e reposição de calçada - Execução NOTURNA							1							
93	Ligação domiciliar em PEAD em rua pavimentada em asfalto para DN 100 PVC, com caixa horizontal, incluindo quebra e reposição de calçada - Execução FDS (sábado -2º turno- e domingo)							1							
94	Ligação domiciliar em PEAD em rua pavimentada em asfalto para DN 100 PVC, com caixa vertical, incluindo quebra e reposição de calçada - Execução FDS (sábado -2º turno- e domingo)			1											
95	Ligação domiciliar em PEAD em rua pavimentada em asfalto para DN 100 FOFO, com caixa horizontal, incluindo quebra e reposição de calçada - Execução FDS (sábado -2º turno- e domingo)			1											
96	Ligação domiciliar em PEAD em rua pavimentada em asfalto para DN 100 FOFO, com caixa vertical, incluindo quebra e reposição de calçada - Execução FDS (sábado -2º turno- e domingo)							1							
97	Ligação domiciliar em PEAD em rua pavimentada em paralelepípedo para DN 150mm, com caixa horizontal, incluindo quebra e reposição de calçada		1	1	1	1	1	1	1	1	2	1	2	1	2
98	Ligação domiciliar em PEAD em rua pavimentada em paralelepípedo para DN 150mm, com caixa vertical, incluindo quebra e reposição de calçada		4	4	4	4	4	4	4	4	3	4	3	4	3
99	Ligação domiciliar em PEAD em rua pavimentada em paralelepípedo para DN 150mm, com caixa horizontal, incluindo quebra e reposição de calçada - Execução NOTURNA													1	
100	Ligação domiciliar em PEAD em rua pavimentada em paralelepípedo para DN 150mm, com caixa vertical, incluindo quebra e reposição de calçada - Execução NOTURNA													1	
101	Ligação domiciliar em PEAD em rua pavimentada em paralelepípedo para DN 150mm, com caixa horizontal, incluindo quebra e reposição de calçada - Execução FDS (sábado -2º turno- e domingo)			1											
102	Ligação domiciliar em PEAD em rua pavimentada em paralelepípedo para DN 150mm, com caixa vertical, incluindo quebra e reposição de calçada - Execução FDS (sábado -2º turno- e domingo)													1	



**ESTADO DE ALAGOAS**  
**COMPANHIA DE SANEAMENTO DE ALAGOAS**

103	Ligação domiciliar em PEAD em rua pavimentada em asfalto para DN 200mm, com caixa horizontal, incluindo quebra e reposição de calçada		2	3	2	3	2	3	2	3	2	3	2	3
104	Ligação domiciliar em PEAD em rua pavimentada em asfalto para DN 200mm, com caixa vertical, incluindo quebra e reposição de calçada		4	4	4	4	4	4	3	3	3	4	4	4
105	Ligação domiciliar em PEAD em rua pavimentada em asfalto para DN 200mm, com caixa horizontal, incluindo quebra e reposição de calçada - Execução NOTURNA							1						
106	Ligação domiciliar em PEAD em rua pavimentada em asfalto para DN 200mm, com caixa vertical, incluindo quebra e reposição de calçada - Execução NOTURNA								1					
107	Ligação domiciliar em PEAD em rua pavimentada em asfalto para DN 200mm, com caixa horizontal, incluindo quebra e reposição de calçada - Execução FDS (sábado -2º turno- e domingo)									1				
108	Ligação domiciliar em PEAD em rua pavimentada em asfalto para DN 200mm, com caixa vertical, incluindo quebra e reposição de calçada - Execução FDS (sábado -2º turno- e domingo)										1			
109	Ligação domiciliar em PEAD em rua pavimentada em asfalto para DN 250mm, com caixa horizontal, incluindo quebra e reposição de calçada		2	2	1	2	2	1	2	2	1	2	1	2
110	Ligação domiciliar em PEAD em rua pavimentada em asfalto para DN 250mm, com caixa vertical, incluindo quebra e reposição de calçada		2	2	1	2	2	1	2	2	1	2	1	2
111	Ligação domiciliar em PEAD em rua pavimentada em asfalto para DN 250mm, com caixa horizontal, incluindo quebra e reposição de calçada - Execução NOTURNA												1	
112	Ligação domiciliar em PEAD em rua pavimentada em asfalto para DN 250mm, com caixa vertical, incluindo quebra e reposição de calçada - Execução NOTURNA										1			
113	Ligação domiciliar em PEAD em rua pavimentada em asfalto para DN 250mm, com caixa horizontal, incluindo quebra e reposição de calçada - Execução FDS (sábado -2º turno- e domingo)								1					
114	Ligação domiciliar em PEAD em rua pavimentada em asfalto para DN 250mm, com caixa vertical, incluindo quebra e reposição de calçada - Execução FDS (sábado -2º turno- e domingo)							1						
115	Ligação domiciliar em PEAD em rua pavimentada em asfalto para DN 300mm, com caixa horizontal, incluindo quebra e reposição de calçada		2	2	1	2	2	1	2	2	1	2	1	2
116	Ligação domiciliar em PEAD em rua pavimentada em asfalto para DN 300mm, com caixa vertical, incluindo quebra e reposição de calçada		2	2	1	2	2	1	2	2	1	2	1	2
117	Ligação domiciliar em PEAD em rua pavimentada em asfalto para DN 300mm, com caixa horizontal, incluindo quebra e reposição de calçada - Execução NOTURNA										1			



ESTADO DE ALAGOAS  
COMPANHIA DE SANEAMENTO DE ALAGOAS

118	Ligação domiciliar em PEAD em rua pavimentada em asfalto para DN 300mm, com caixa vertical, incluindo quebra e reposição de calçada - Execução NOTURNA									1			
119	Ligação domiciliar em PEAD em rua pavimentada em asfalto para DN 300mm, com caixa horizontal, incluindo quebra e reposição de calçada - Execução FDS (sábado -2º turno- e domingo)									1			
120	Ligação domiciliar em PEAD em rua pavimentada em asfalto para DN 300mm, com caixa vertical, incluindo quebra e reposição de calçada - Execução FDS (sábado -2º turno- e domingo)									1			
121	Ligação domiciliar em PEAD em rua pavimentada em asfalto para DN 150mm, com caixa vertical, incluindo quebra e reposição de calçada - Execução NOTURNA									1			
122	Ligação domiciliar em PEAD em rua pavimentada em asfalto para DN 150mm, com caixa horizontal, incluindo quebra e reposição de calçada - Execução FDS (sábado -2º turno- e domingo)									1			
123	Ligação domiciliar em PEAD em rua pavimentada em asfalto para DN 150mm, com caixa vertical, incluindo quebra e reposição de calçada - Execução FDS (sábado -2º turno- e domingo)									1			
<b>FATURAMENTO DA OBRA</b>													



ESTADO DE ALAGOAS  
COMPANHIA DE SANEAMENTO DE ALAGOAS

LICITAÇÃO CASAL Nº 45/2020

ANEXO IV

MODELO A

CARTA PROPOSTA DE PREÇOS

( APRESENTAR EM PAPEL TIMBRADO DA EMPRESA PROPONENTE)

A

COMPANHIA DE SANEAMENTO DE ALAGOAS – CASAL

REF. LICITAÇÃO CASAL Nº 45/2020

**OBJETO:**

O signatário da presente, em nome da empresa \_\_\_\_\_, CNPJ \_\_\_\_\_, propõe o preço global de R\$ \_\_\_\_\_ ( \_\_\_\_\_), para prestação dos serviços do objeto da presente licitação.

O signatário entrega anexo a esta Carta proposta de Preços a Planilha de Custos e Cronograma Físico Financeiro, conforme modelo contido no Edital, com duas casas decimais e assinado pelo responsável legal da empresa;

Concorda que em caso de discrepância de valor entre a forma numérica e a forma por extenso do preço global proposto, será considerado o valor por extenso.

Concorda que está ciente com todas as normas e condições deste edital e seus anexos;

Está ciente que o prazo de validade da proposta de preços é de 90 (noventa) dias a contar da data da abertura da Licitação.

Está ciente que a Companhia de Saneamento de Alagoas – CASAL é consumidor final.

Concorda com o prazo de pagamento disposto no instrumento convocatório;

Declara que estão incluídos nos preços todos os custos e despesas, incidentes na prestação do serviço licitado.

Local e data

.....  
(Nome/assinatura do representante legal. CPF)

PROponente



ESTADO DE ALAGOAS  
COMPANHIA DE SANEAMENTO DE ALAGOAS

MODELO B  
DECLARAÇÕES DE SUJEIÇÃO AO EDITAL  
(APRESENTAR EM PAPEL TIMBRADO DA LICITANTE)

O Signatário da presente \_\_\_\_\_, CPF Nº \_\_\_\_\_, representante legal da empresa \_\_\_\_\_, declara expressamente que:

1. está de acordo com todas as normas e condições desta licitação e seus anexos;
2. considerou que o Edital e seus anexos permitiram a elaboração de uma proposta justa e satisfatória.
3. o prazo de validade da proposta de preços, que não será inferior a 90 (noventa) dias contados da data de sua apresentação;
4. estão incluídas nesta proposta de preços, as despesas com todos os impostos, taxas, encargos sociais, encargos fiscais, encargos previdenciários e quaisquer outras despesas que incidam ou venham a incidir sobre o objeto da licitação.
5. sob as penas da lei, que até a presente data inexistem fatos impeditivos para sua habilitação neste processo licitatório realizado pela Companhia de Saneamento de Alagoas, ciente da obrigatoriedade de declarar ocorrências posteriores;
6. Para fins do disposto no inciso XIII do art. 210 do Regulamento Interno de Licitações, Contratos e Convênios – RILC/CASAL, regulamentada pelo Decreto nº 4.358, de 05.09.2002, que não emprega menor de dezoito anos em trabalho noturno, perigoso ou insalubre e não emprega menor de dezesseis anos, nos termos do Inciso XXXIII do Art. 7º da Constituição Federal de 1988 (Lei nº 9.854/1999). Salvo a partir de quatorze anos, na condição de Aprendiz. (Se a licitante possuir maiores de 14 anos aprendizes deverá declarar essa condição).
7. Sob as penalidades cabíveis, a não superveniência de fato impeditivo da habilitação.
8. Assume total responsabilidade pelas informações prestadas e, em qualquer tempo, exime a ora contratante de qualquer ônus civil e penal que lhe possa acarretar.
9. Fará prova de todas as informações ora declaradas, quando necessário ou quando solicitado.

Local e data

.....  
(Nome/assinatura do representante legal. CPF)

PROPONENTE





ESTADO DE ALAGOAS  
COMPANHIA DE SANEAMENTO DE ALAGOAS

MODELO C

(APRESENTAR EM PAPEL TIMBRADO DA LICITANTE)

( Exclusivo para microempresa ou empresa de pequeno porte)

DECLARAÇÃO DE ME OU EPP

O Signatário da presente, SR. \_\_\_\_\_, CPF Nº \_\_\_\_\_, representante legal da empresa \_\_\_\_\_, CNPJ \_\_\_\_\_ declara expressamente, sob as penas da lei, que:

1. cumpre os requisitos legais para qualificação como microempresa ou empresa de pequeno porte, estando apta a usufruir do tratamento favorecido estabelecido nos arts. 42 à 49 da Lei Complementar nº 123/2006, alterada pela alterada pela Lei Complementar nº 147/2014.

Local e data

.....  
(Nome/assinatura do representante legal. CPF)

PROPONENTE



ESTADO DE ALAGOAS  
COMPANHIA DE SANEAMENTO DE ALAGOAS

MODELO D

(APRESENTAR EM PAPEL TIMBRADO DA LICITANTE)

INFORMAÇÃO DA CONTA CORRENTE DO SIGNATÁRIO

À  
COMPANHIA DE SANEAMENTO DE ALAGOAS – CASAL  
RUA BARÃO DE ATALAIA, 200,  
CENTRO – MACEIO – ALAGOAS  
CEP: 57.020-510  
A/C DA ASLIC/CASAL

Vimos pela presente solicitar a V.S<sup>a</sup> que todos os pagamentos para liquidação de notas fiscais emitidas por nossa empresa, referente ao contrato oriundo da LICITAÇÃO CASAL Nº 45/2020, sejam efetuados por meio de crédito em nossa conta corrente abaixo indicada:

BANCO:  
AGENCIA Nº:  
NOME DA AGENCIA:  
NÚMERO DA CONTA CORRENTE:  
CIDADE  
ESTADO

Salientamos que os créditos efetuados na conta corrente acima indicada dispensarão qualquer documento de quitação de nossa parte.

Outrossim, declaramos que a conta corrente acima informada é de nossa exclusiva titularidade.

Atenciosamente,

(Carimbo da empresa)

---

Assinatura  
Nome do Representante legal  
CPF  
Proponente.



ESTADO DE ALAGOAS  
COMPANHIA DE SANEAMENTO DE ALAGOAS

MODELO E

**DECLARAÇÃO DE EMPRESAS COM CHANCELA NO TERMO DE ABERTURA E/OU TERMO DE ENCERRAMENTO**

Declaro para os devidos fins que, o Balanço Patrimonial, bem como as Demonstrações Contábeis, referentes ao exercício de \_\_\_\_\_, da empresa \_\_\_\_\_ inscrita no CNPJ \_\_\_\_\_, são partes integrantes do Livro Diário nº \_\_\_\_\_, livro este, que encontra-se devidamente registrado na junta comercial do município, conforme chancela no Termo de abertura e/ou Termo de encerramento (anexar o termo chancelado).

O Livro Diário nº \_\_\_\_\_ contém \_\_\_\_\_ páginas numeradas, da seguinte forma:

- a) da página \_\_\_\_\_ até a página \_\_\_\_\_, estão relacionadas as movimentações diárias;
- b) da página \_\_\_\_\_ até a página \_\_\_\_\_, estão minhas Demonstrações Contábeis;

- b. 1) Página \_\_\_\_\_ Balanço Patrimonial;
- b. 2) Página \_\_\_\_\_ DRE;
- b. 3) Página \_\_\_\_\_ DLPA (Demonstração do Lucros e Prejuízos Acumulados);
- b. 4) Página \_\_\_\_\_ ....
- b. 5) Página \_\_\_\_\_ ....

As informações acima são verídicas e estão de acordo com o edital nº \_\_\_\_\_ desta Companhia de Saneamento de Alagoas - CASAL e assumo a inteira responsabilidade, bem como, as consequências pela inexatidão das informações acima elencadas.

*Obs: Esta Declaração não exige o Licitante de apresentar o Balanço Patrimonial, as Demonstrações Contábeis, nem do próprio Termo (este deve estar chancelado pela Junta Comercial), que são imprescindíveis para andamento do processo.*

, \_\_\_\_\_ de \_\_\_\_\_ de 20 \_\_\_\_.

\_\_\_\_\_  
Representante legal ou procurador da empresa

\_\_\_\_\_  
Contador da Empresa  
CRC nº \_\_\_\_\_



ESTADO DE ALAGOAS  
COMPANHIA DE SANEAMENTO DE ALAGOAS

MODELO F  
DECLARAÇÃO DO PROPONENTE DE QUE NÃO SE ENQUADRA EM NENHUM DOS IMPEDIMENTOS  
CONSTANTES NO REGULAMENTO DE LICITAÇÕES E CONTRATOS DA CASAL

A  
COMPANHIA DE SANEAMENTO DE ALAGOAS – CASAL

REF. LICITAÇÃO CASAL Nº 45/2020

----- inscrito no CNPJ nº -----, por intermédio de seu representante legal o(a) SR.(ª) \_\_\_\_\_, RG nº \_\_\_\_\_, CPF nº \_\_\_\_\_, **DECLARA**, ter conhecimento da vedação constante no art. 17 do Regulamento Interno de Licitações, Contratos e Convênios da CASAL, abaixo transcrito, e que não se enquadra em nenhuma de suas hipóteses:

Dos impedimentos para participar de licitações ou ser contratado pela CASAL

Art. 17. Não poderá participar, direta ou indiretamente, da licitação ou da execução de obra, serviço ou fornecimento a empresa:

IX - cujo administrador ou sócio detentor de mais de 5% (cinco por cento) do capital social seja diretor ou empregado da CASAL;

X - esteja cumprindo a pena suspensão do direito de licitar e contratar aplicada pela CASAL;

XI - declarada inidônea pela União, por Estado, pelo Distrito Federal ou por Município, na forma do Art. 87, inc. IV da Lei nº 8.666/93 ou declarada impedida de licitar e contratar com os órgãos e entidades integrantes da Administração Pública do Estado de Alagoas, com base no Art. 7º da Lei nº 10.520/02, enquanto perdurarem os efeitos da sanção;

XII - constituída por sócio de empresa que estiver suspensa, impedida ou declarada inidônea;

XIII - cujo administrador seja sócio de empresa suspensa, impedida ou declarada inidônea;

XIV - constituída por sócio que tenha sido sócio ou administrador de empresa suspensa, impedida ou declarada inidônea, no período dos fatos que deram ensejo à sanção;

XV - cujo administrador tenha sido sócio ou administrador de empresa suspensa, impedida ou declarada inidônea, no período dos fatos que deram ensejo à sanção;

XVI - que tiver, nos seus quadros de diretoria, pessoa que participou, em razão de vínculo de mesma natureza, de empresa declarada inidônea.

Parágrafo único. Aplica-se a vedação prevista no caput:

III - à contratação do próprio empregado ou dirigente da CASAL, como pessoa física, bem como à participação dele em processos licitatórios, na condição de licitante;

IV - a quem tenha relação de parentesco, até o terceiro grau civil, com:

d) dirigente da CASAL;

e) empregado de CASAL cujas atribuições envolvam a atuação na área responsável pela licitação ou contratação;

f) autoridade do Estado de Alagoas, assim entendido aqueles que exercem o cargo de Secretários de Estado, Diretores Gerais, Presidentes de Estatais e de Órgãos da Administração Direta, Indireta, Autárquica, Fundacional, bem como dos Serviços Sociais Autônomos e seus equivalentes.

IV - cujo proprietário, mesmo na condição de sócio, tenha terminado seu prazo de gestão ou rompido seu vínculo com a CASAL há menos de 6 (seis) meses.

Art. 18. É vedada também a participação direta ou indireta nas licitações promovidas pela CASAL:

I - de pessoa física ou jurídica que tenha elaborado o anteprojeto ou o projeto básico da licitação;

II - de pessoa jurídica que participar de consórcio responsável pela elaboração do anteprojeto ou do projeto básico da licitação;



**ESTADO DE ALAGOAS**  
**COMPANHIA DE SANEAMENTO DE ALAGOAS**

III - de pessoa jurídica da qual o autor do anteprojeto ou do projeto básico da licitação seja administrador, controlador, gerente, responsável técnico, subcontratado ou sócio, neste último caso quando a participação superar 5% (cinco por cento) do capital votante.

**10.** É permitida a participação das pessoas jurídicas e da pessoa física de que tratam os incisos II e III do caput deste artigo em licitação ou em execução de contrato, como consultor ou técnico, nas funções de fiscalização, supervisão ou gerenciamento exclusivamente a serviço da CASAL.

**11.** Para fins do disposto no caput, considera-se participação indireta a existência de vínculos de natureza técnica, comercial, econômica, financeira ou trabalhista entre o autor do projeto básico, pessoa física ou jurídica, e o licitante ou responsável pelos serviços, fornecimentos e obras, incluindo-se os fornecimentos de bens e serviços a estes necessários.

**12.** O disposto no § 2º deste artigo aplica-se a empregados incumbidos de levar a efeito atos e procedimentos realizados pela CASAL no curso da licitação.

**Por ser expressão da verdade.**

\_\_\_\_\_ (local), -----de -----de -----

**( representante legal e CPF).**



ESTADO DE ALAGOAS  
COMPANHIA DE SANEAMENTO DE ALAGOAS

MODELO G

DECLARAÇÃO DE RESPONSABILIDADE TÉCNICA

**OBJETO:**

O abaixo assinado, \_\_\_\_\_, RG nº \_\_\_\_\_, na qualidade de Responsável Técnico legal da empresa \_\_\_\_\_, CNPJ \_\_\_\_\_, vem pela presente, indicar a V.S.<sup>a</sup>, o(s) profissional(is) técnico(s), de acordo com as Resoluções nº 218 e nº 317 do Conselho Federal de Engenharia e Agronomia – CONFEA, caso venhamos a vencer a referida licitação.

**1. Engenheiro Responsável Técnico**

Nome:

CREA:

Assinatura: \_\_\_\_\_

**2. Engenheiro**

Nome:

CREA:

Assinatura: \_\_\_\_\_

**3. Outros Técnicos**

Nome:

CREA:

Assinatura: \_\_\_\_\_

Declaramos que todos os engenheiros e técnicos acima relacionados pertencem ao quadro técnico de profissionais, com relacionamento junto a empresa.

Os referidos responsáveis farão as Anotações de Responsabilidade Técnica -ART's junto ao CREA ou similar, registradas no respectivo órgão de classe, no prazo definido no Edital e seus anexos, ficando sujeita a aplicação das penalidades previstas no Edital da presente licitação.

Local e Data

\_\_\_\_\_  
Assinatura

Nome do Responsável legal

CPF

Proponente

(OBS: Informar tantos técnicos quantos a empresa tenha em seu quadro técnico para execução estes serviços).



ESTADO DE ALAGOAS  
COMPANHIA DE SANEAMENTO DE ALAGOAS

LICITAÇÃO CASAL Nº 45/2020

ANEXO V

MINUTA DE CONTRATO PARA SERVIÇO DE ENGENHARIA

CONTRATO Nº \_\_\_\_/2020 – CASAL  
CONTRATO DE PRESTAÇÃO DE SERVIÇOS, QUE ENTRE  
SI CELEBRAM, DE UM LADO A COMPANHIA DE  
SANEAMENTO DE ALAGOAS – CASAL E DE OUTRO  
LADO A EMPRESA \_\_\_\_\_.

**PREÂMBULO – DAS PARTES E DO FUNDAMENTO:**

**I) CONTRATANTE:** COMPANHIA DE SANEAMENTO DE ALAGOAS - CASAL, Sociedade De Economia Mista Estadual, vinculada a Secretaria de Estado de Infraestrutura, sediada a Rua Barão de Atalaia, nº 200, Centro, Maceió/AL, CEP: 57.020-510, doravante denominada simplesmente CASAL, inscrita no CNPJ/MF sob o nº 12.294.708/0001-81, neste ato representada por seu Diretor Presidente \_\_\_\_\_, inscrito no CPF/MF sob o nº..... e por seu Vice-Presidente de Gestão Operacional, \_\_\_\_\_, inscrito no CPF/MF nº....., ambos residentes e domiciliados nesta Capital.

**II) CONTRATADA:** \_\_\_\_\_, Estabelecida a Rua \_\_\_\_\_, inscrita no CNPJ/MF sob o nº \_\_\_\_\_, representada por \_\_\_\_\_, inscrito no CPF/MF nº \_\_\_\_\_, residente e domiciliado em \_\_\_\_\_, simplesmente denominada CONTRATADA.

**III) FUNDAMENTO LEGAL DA CONTRATAÇÃO:** A presente contratação decorre da licitação na modalidade da Lei de Responsabilidade das Estatais - LRE nº 45/2020– CASAL, devidamente homologado pelo Senhor Diretor Presidente da CASAL e pelo Vice-Presidente de Gestão Operacional, conforme consta no Processo Administrativo Protocolo nº 15406/2018, C.I. Nº 58/2018 – UN JARAGUÁ, na forma da Lei Federal nº 13.303/2016, Lei Complementar nº 123/2006 e suas alterações, obrigando as partes de acordo com as cláusulas e condições a seguir expressas.

**IV) CHANCELA DA MINUTA CONTRATUAL:** A presente minuta foi devidamente chancelada, conforme consta no Processo Administrativo Protocolo nº 15406/2018, C.I. Nº 58/2018 – UN JARAGUÁ, na forma da Lei Federal nº 13.303/2016 e no Regulamento Interno de Licitações Contratos e Convênios – RILC/CASAL.

**1.0. CLÁUSULA PRIMEIRA – DO OBJETO:** Constitui objeto deste contrato a prestação de serviços de Engenharia para execução de serviços de ligações domiciliares de água na cidade de Maceió/AL, no âmbito da Unidade de Negócio Jaraguá - UNJA, o qual será de obrigação exclusiva da CONTRATADA e obedecerá em sua totalidade às condições e estipulações estabelecidas neste negócio jurídico, bem como nos demais elementos constantes no processo licitatório, integrantes e complementares deste Contrato, independente de transcrição.

**1.1.** Para todo e qualquer efeito jurídico, constituem partes integrantes e indissociáveis do presente contrato, independentemente de transcrição, os seguintes documentos:

- a) Edital de LICITAÇÃO CASAL Nº 45/2020 – ELETRÔNICA, e seus anexos, nestes incluso o Projeto Executivo, e em caso de eventual contradição deverá ser consultada a Administração Pública para se manifestar.
- b) Proposta Comercial da CONTRATADA.

**2.0. CLÁUSULA SEGUNDA – DO PREÇO E DOS RECURSOS:** A CONTRATADA se obriga a prestar os serviços, objeto deste CONTRATO pelo valor de R\$ \_\_\_\_\_ (\_\_\_\_\_), de acordo com sua Proposta.

**2.1.** Fica expressamente estabelecido que os preços propostos pela CONTRATADA incluem todos os custos diretos e indiretos, requeridos para execução dos serviços objeto deste instrumento.

**2.2.** As despesas decorrentes deste contrato terão a seguinte classificação orçamentária:



**ESTADO DE ALAGOAS**  
**COMPANHIA DE SANEAMENTO DE ALAGOAS**

UNIDADE ORÇAMENTÁRIA ..... 132.300 – UNIDADE DE NEGÓCIO JARAGUÁ  
GRUPO DE DESPESA ..... 600.000 – ABASTECIMENTO ÁGUA/ESGOTO SANITÁRIO  
RUBRICA ..... 616.614 – LIGAÇÕES DOMICILIARES

**2.3.** O valor para este Contrato está registrado, na Solicitação de Compras nº \_\_\_\_\_.

**3.0. CLÁUSULA TERCEIRA – DA GARANTIA:** Deve ser apresentada CASAL no prazo de 10 (dez) dias úteis após a celebração do contrato, de Garantia no valor que corresponda a 5% (cinco por cento) do valor global do contrato.

**3.1.** A Contratada poderá optar por uma das seguintes modalidades de Garantia, conforme consta no Projeto Básico e no art. nº 164 do RILC/CASAL.

- a) Dinheiro;
- b) Seguro-garantia;
- c) Fiança bancária.

**3.2.** Na hipótese de prorrogação do contrato, a garantia deve ser atualizada para o valor global do contrato.

**3.3.** A garantia será restituída ou liberada após a execução e recebimento definitivo do objeto contratual, mediante a apresentação da certidão negativa de regularidade com o INSS relativa a baixa da matrícula do CEI e quando em dinheiro, atualizada monetariamente com base na variação do índice da caderneta de poupança.

**4.0. CLÁUSULA QUARTA – DO LOCAL PARA PRESTAÇÃO DOS SERVIÇOS:** Os serviços serão executados na cidade de Maceió/AL.

**4.1.** Descrição e detalhamento quanto às localidades da prestação dos serviços, encontram-se contidas no Projeto Executivo, parte integrante deste instrumento, independentemente de sua transcrição.

**5.0. CLÁUSULA QUINTA – DAS ESPECIFICAÇÕES TÉCNICAS:** O conjunto das especificações contidas no Projeto Executivo, parte integrante deste instrumento, independentemente de sua transcrição, procura contemplar todas as situações que devem ocorrer quando da execução dos serviços. Caso surjam condições muito específicas não abordadas deve-se, preferencialmente, seguir as recomendações estabelecidas pela Legislação Brasileira, ou ainda, as próprias da CONTRATANTE.

**6.0. CLÁUSULA SEXTA – DO MATERIAL:** Todos os MATERIAIS necessários a completar a execução dos serviços serão fornecidos pela CONTRATADA, de acordo com o estabelecido em projeto, com cronograma físico de entrega que garanta o bom andamento da obra.

**6.1.** Os MATERIAIS fornecidos deverão ser novos, e de qualidade, modelo, marca e tipo aprovado pela FISCALIZAÇÃO, obedecendo a estas especificações e/ou normas e métodos da ABNT. Em caso de inexistência de Norma Brasileira, ficará a critério da FISCALIZAÇÃO a indicação de normas ou especificações a serem cumpridas.

**6.2.** Os MATERIAIS deverão ser submetidos a exame e aprovação por parte da FISCALIZAÇÃO, à qual caberá impugnar o seu emprego, se não forem atendidas as condições exigidas nas presentes especificações. Cada material será caracterizado por uma amostra, convenientemente autenticada pela FISCALIZAÇÃO, e servirá de referência para aceitação de outros fornecimentos. O material ou equipamento que, por qualquer motivo for recusado pela FISCALIZAÇÃO deverá dentro de 72 horas, ser retirado e substituído pela CONTRATADA sem ônus adicional.

**6.3.** Outras exigências quanto ao material, bem como a relação, constam do Projeto Executivo, parte integrante deste Contrato, independentemente de sua transcrição.

**7.0. CLÁUSULA SÉTIMA – DA EXECUÇÃO DOS SERVIÇOS:** Todos os serviços deverão ser executados dentro das normas e padrões da construção civil, com acompanhamento de profissional habilitado pelo Conselho Regional de Engenharia e Agronomia – CREA.

**7.1.** A descrição dos serviços a serem executados, os materiais e demais critérios para sua execução, encontram-se no Projeto Executivo, parte integrante deste instrumento, independente de sua transcrição.





**ESTADO DE ALAGOAS**  
**COMPANHIA DE SANEAMENTO DE ALAGOAS**

**8.0. CLÁUSULA OITAVA – FECHAMENTOS DE VIAS E ACESSOS:** As vias de acesso fechadas ao trânsito deverão ser protegidas com barreiras e com a devida sinalização e indicação de desvio, devendo, durante a noite, ser iluminadas e em casos especiais, deverão ser postados vigias ou sinaleiros, devidamente equipados.

**8.1.** Nos cruzamentos ou em outros locais onde não for possível utilizar desvio, o serviço deverá ser efetuado por etapas, de modo a não bloquear o trânsito.

**8.2.** Os serviços deverão ser executados sem interrupção, até a liberação da área, podendo ser programados para fins de semana ou para os horários de menor movimento.

**9.0. CLÁUSULA NONA – DA VIGÊNCIA, DA EXECUÇÃO E DA PRORROGAÇÃO:** O prazo de vigência do contrato é de 12 (doze) meses, contados a partir da ciência da CONTRATADA na Ordem de Serviço emitida pela CASAL.

**9.1.** O prazo de execução do serviço é de 12 (doze) meses, contados a partir da ciência da CONTRATADA na Ordem de Serviço emitida pela CASAL.

**9.2.** O contrato pode ser prorrogado por iguais e sucessivos períodos até o limite de 60 (sessenta) meses, tendo em vista que os serviços a serem contratados serão executados de forma contínua.

**10.0. CLÁUSULA DÉCIMA – DOS ACRÉSCIMOS:** O contrato pode ser alterado qualitativa e quantitativamente, por acordo das partes e mediante prévia justificativa da autoridade competente, vedando-se alterações que resultem em violação ao dever de licitar.

**10.1.** A alteração qualitativa do objeto poderá ocorrer quando houver modificação do projeto ou das especificações, para melhor adequação técnica aos objetivos da CASAL.

**10.2.** A alteração quantitativa poderá ocorrer, nas mesmas condições contratuais, quando for necessário acréscimos ou supressões do objeto até o limite máximo de 25% (vinte e cinco por cento) do valor inicial atualizado do contrato.

**10.3.** Nenhum acréscimo ou supressão poderá exceder os limites estabelecidos no subitem 10.2 deste contrato, salvo as supressões resultantes de acordos celebrados entre os contratantes.

**10.4.** As alterações qualitativas, podem ultrapassar os limites previstos, desde que observadas as seguintes situações:

I - não acarrete para a CASAL encargos contratuais superiores aos oriundos de uma eventual rescisão contratual por razões de interesse da Companhia, acrescidos aos custos da instauração de um novo processo licitatório;

II - não inviabilize a execução contratual, à vista do nível de capacidade técnica e econômico-financeira da contratada;

III - decorra de fatos supervenientes que impliquem em dificuldades não previstas ou imprevisíveis por ocasião da contratação inicial;

IV - não ocasione a transfiguração do objeto originalmente contratado em outro de natureza e propósito diversos;

V - seja necessária à completa execução do objeto original do contrato, à otimização do cronograma de execução e à antecipação dos benefícios sociais e econômicos decorrentes;

VI - demonstre, na motivação do ato que autorizar o aditamento contratual, que as consequências de uma rescisão contratual, seguida de nova licitação e contratação, importam em gravame para a CASAL.

**11.0. CLÁUSULA DÉCIMA PRIMEIRA - DO REAJUSTE:** Os preços contratados são fixos e irremovíveis durante o período de 12 meses. Caso ultrapasse o referido período, os mesmos poderão ser reajustados pela variação do índice da construção civil (INCC/FGV).

**11.1.** O marco inicial para a concessão do reajustamento de preços deste contrato é a data limite em que foi apresentada a proposta comercial.

**12.0. CLÁUSULA DÉCIMA SEGUNDA – DO PAGAMENTO:** O valor da Nota Fiscal Fatura deverá corresponder aos serviços executados durante o período do contrato, conforme o quantitativo apurado pelo Gestor do Contrato e Cronograma Físico e Financeiro, Anexo deste Contrato.



**ESTADO DE ALAGOAS**  
**COMPANHIA DE SANEAMENTO DE ALAGOAS**

**12.1.** O pagamento será procedido após apresentação da Nota Fiscal Fatura protocolada e devidamente conferida e atestada pelo Gestor do Contrato, contando-se o prazo de 30 (trinta) dias a partir do seu lançamento no sistema de controle de pagamento da CASAL.

**12.2.** A CONTRATADA quando do faturamento deverá apresentar, ao Gestor do Contrato, os seguintes documentos, com data de validade atualizada:

- a) Prova de regularidade com a Fazenda Pública Federal, mediante a apresentação da Certidão Negativa de Débitos relativos aos Tributos Federais e à Dívida Ativa da União;
- b) Prova de regularidade com a Fazenda Pública Estadual, mediante a apresentação da Certidão Negativa de Débitos Tributários e de Dívida Ativa Estadual;
- c) Prova de regularidade relativa ao Fundo de Garantia por Tempo de Serviço (FGTS), mediante a apresentação do Certificado de Regularidade do FGTS (CRF);
- d) Certidão Negativa de Débitos de Débitos Trabalhistas – CNDT.

**12.3.** A não apresentação dos documentos acima elencados, ao Gestor do Contrato, no prazo de 30 (trinta) dias, ensejará a rescisão deste contrato.

**12.4.** Nenhum pagamento será feito sem que a CONTRATADA tenha recolhido o valor da multa eventualmente aplicada.

**12.5.** A emissão antecipada do documento fiscal não implicará adiantamento para pagamento da obrigação. Havendo erro na Nota Fiscal a mesma será devolvida à CONTRATADA.

**12.6.** Qualquer irregularidade que impeça a liquidação da despesa será comunicada à contratada, ficando o pagamento pendente até que se providenciem as medidas saneadoras, não acarretando ônus para a CASAL.

**12.7.** Os pagamentos serão efetuados através de depósito bancário em conta corrente da CONTRATADA: Banco: ..... Agência: ..... C/C: .....

**12.8.** No caso de pagamento não efetuado no prazo estabelecido acima, o valor em atraso será corrigido pelo Índice Nacional de Preços ao Consumidor Amplo – IPCA, desde o inadimplemento até a data do efetivo pagamento.

**13.0. CLÁUSULA DÉCIMA TERCEIRA – DA MÃO DE OBRA:** A mão-de-obra necessária à execução dos serviços será de única e exclusiva responsabilidade da CONTRATADA, a quem compete arcar com as despesas decorrentes dos impostos, taxas, salários, encargos sociais e trabalhistas e o seguro do pessoal utilizado nos serviços aqui contratados.

**13.1** Todas as obrigações ou encargos previstos na Legislação Trabalhista e da Previdência Social deverão ser providenciados e pagos pela CONTRATADA, incluindo licenças, taxas, impostas, seguras etc. Igualmente, os registros no CREA-AL e na Prefeitura Municipal, e/ou quaisquer outros órgãos do Estado, Município, ou quaisquer outros que se fizerem necessários à normalização da construção, serão obrigação da CONTRATADA.

**13.2.** A CONTRATADA se compromete a somente utilizar nos serviços deste Contrato, pessoal amparado pela Legislação Trabalhista e Previdenciária em vigor.

**13.3.** A direção geral dos serviços caberá ao profissional habilitado, na forma da Legislação vigente.

**13.4.** Os profissionais utilizados na execução dos serviços devem possuir experiência, idoneidade moral e técnica, além de estarem habilitados a prestar esclarecimentos sobre os serviços às pessoas credenciadas pela CASAL.

**14.0. CLÁUSULA DÉCIMA QUARTA – DA FISCALIZAÇÃO:** A fiscalização do contrato será exercida pelo funcionário **XXXXXXXXXX**, mat.XXXX, XXXXXXXXXXXX da Unidade de Negócio XXXXXXXX –, denominado **FISCAL**. Telefone: XXXXXXXXXXXXX. E-mail: [XXXXXXXXXXXXXXXXXX](mailto:XXXXXXXXXXXXXXXXXX)

**14.1.** A gestão e a fiscalização do contrato consistem na verificação da conformidade da sua escoreita execução e da alocação dos recursos necessários, de forma a assegurar o perfeito cumprimento do pactuado, devendo ser exercido pelo gestor do contrato designado pela CASAL, que poderá ser auxiliado pelo fiscal técnico e fiscal administrativo do contrato, cabendo ao responsável legal ou preposto da CONTRATADA o acompanhamento dessas atividades, termos do art. 203 do Regulamento Interno de Licitações, Contratos e Convênios – RILC da CASAL;



**ESTADO DE ALAGOAS**  
**COMPANHIA DE SANEAMENTO DE ALAGOAS**

**14.2.** Conhecer e reunir-se com o preposto da CONTRATADA (art. 203, § 2º do RILC) com a finalidade de definir e estabelecer as estratégias da execução do objeto, bem como traçar metas de controle, fiscalização e acompanhamento do contrato;

**14.3.** O serviço será fiscalizado por intermédio de engenheiro(s), biólogo(s) ou profissional habilitado designado(s) e respectivos auxiliares, elementos esses doravante indicados pelo nome FISCALIZAÇÃO;

**14.4.** O fiscal possui funções específicas para melhor desenvolver seu trabalho sendo necessário atender aos seguintes requisitos mínimos:

**a)** Ter conhecimento prévio de sua competência e atuação de modo que seja responsável pela execução de atividades e/ou pela vigilância e garantia da regularidade e adequação dos serviços;

**b)** O fiscal deverá conhecer o projeto básico/executivo, fundamental para vigiar/sindicar/atestar toda a atividade exercida, que é parte integrante deste instrumento, independentemente de sua transcrição;

**c)** Ter pleno conhecimento dos termos contratuais que irá fiscalizar, principalmente de suas cláusulas, que vai permitir ao fiscal constatar se o objeto está sendo executado conforme o contratado, ou se for o caso, exigir a correta execução;

**d)** Conhecer e reunir-se com o preposto da CONTRATADA com a finalidade de definir e estabelecer as estratégias da execução do objeto, bem como traçar metas de controle, fiscalização e acompanhamento do contrato;

**e)** Exigir da CONTRATADA o fiel cumprimento de todas as condições contratuais assumidas, constantes das cláusulas;

**f)** Comunicar ao Gestor do contrato a necessidade de alterações do quantitativo do objeto ou modificação da forma de sua execução, em razão do fato superveniente ou de outro qualquer, que possa comprometer a aderência contratual e seu efetivo resultado;

**g)** Recusar serviço ou fornecimento irregular, não aceitando material ou serviço diverso daquele que se encontra especificado no Projeto Executivo e no contrato;

**h)** Comunicar por escrito qualquer falta cometida pela CONTRATADA.

**14.5.** Serão realizadas fiscalizações diárias por técnicos da CASAL visando acompanhar os serviços a serem executados pela CONTRATADA e observar se as atividades estão sendo desempenhadas de modo satisfatório.

**14.6.** A fiscalização exercerá rigoroso controle em relação à quantidade, particularidade e qualidade na execução dos serviços, aplicando as penalidades previstas, quando não atendidas às respectivas disposições contratuais.

**14.7.** Os serviços executados e não aprovados pela fiscalização deverão obrigatoriamente ser refeitos sem qualquer ônus para a CASAL.

**14.8.** Todas as ordens dadas pela FISCALIZAÇÃO ao(s) engenheiro(s) condutor(es) da Supervisão do serviço serão consideradas como se fossem dirigidas a CONTRATADA; de mesmo modo, todo e qualquer ato efetuado ou disposição tomada pelo(s) referido(s) engenheiro(s), ou ainda omissões de responsabilidade do(s) mesmo(s), serão consideradas para todo e qualquer efeito como tendo sido da CONTRATADA.

**14.9.** Ficam reservados a FISCALIZAÇÃO o direito e a autoridade para resolver todo e qualquer caso singular, duvidoso, omissivo, não previsto no Contrato, nas Especificações, no Projeto Básico, no Projeto Executivo e em tudo o mais que de qualquer forma se relacione ou venha a se relacionar, direta ou indiretamente, com a obra em questão e seus complementos.

**14.10.** A FISCALIZAÇÃO terá plena autoridade para suspender, por meios amigáveis ou não, os serviços, total ou parcialmente, sempre que julgar conveniente por motivo técnico, de segurança, disciplinar ou outros. Em todos os casos, os serviços só poderão ser reiniciados por outra ordem da FISCALIZAÇÃO.

**15.0. CLÁUSULA DÉCIMA QUINTA – DA GESTÃO:** A gestão do Contrato será exercida pelo funcionário **XXXXXXXXXX**, mat.XXXXX, XXXXXXXXXXXX da Unidade de Negócio XXXXXXXX –, denominado **GESTOR**. Telefone: XXXXXXXXXXXX. E-mail: [XXXXXXXXXXXXXXXXXX](mailto:XXXXXXXXXXXXXXXXXX).

As atribuições do Gestor de Contrato são as seguintes:



**ESTADO DE ALAGOAS**  
**COMPANHIA DE SANEAMENTO DE ALAGOAS**

- a) Controlar o prazo de vigência do instrumento contratual sob sua responsabilidade, e encaminhar a solicitação de prorrogação;
- b) Verificar se a entrega de materiais, execução de obras ou a prestação de serviços está sendo cumprida integral ou parceladamente;
- c) Anotar em formulário próprio todas as ocorrências relacionadas com a execução do contrato, determinando o que for necessário à regularização das faltas ou defeitos observados;
- d) Atestar as notas fiscais, encaminhando à unidade competente para pagamento;
- e) Comunicar à unidade competente, formalmente, irregularidades cometidas passíveis de penalidade, após os contatos prévios com a CONTRATADA;
- f) Solicitar à unidade competente esclarecimentos de dúvidas relativas ao contrato sob sua responsabilidade;
- g) Acompanhar o cumprimento, pela CONTRATADA, do cronograma físico-financeiro;
- h) Estabelecer prazo para correção de eventuais pendências na execução do contrato e informar à autoridade competente ocorrências que possam gerar dificuldades à conclusão da obra ou em relação a terceiros;
- i) Encaminhar à autoridade competente eventuais pedidos de modificações no cronograma físico-financeiro, substituições de materiais e equipamentos, formulados pela CONTRATADA;

**15.1.** Outras atribuições previstas em Lei e na Norma Interna de Gestão de Contratos da CASAL, que fazem parte integrante deste instrumento, independentemente de sua transcrição.

**16.0. CLÁUSULA DÉCIMA SEXTA – DO RECEBIMENTO PROVISÓRIO E DEFINITIVO:** O recebimento provisório e definitivo da Obra será realizado conforme norma de recebimento de obras e serviços de engenharia, RD 003/2017 de 30/01/2017, atendendo também ao que prescreve o art. 198, do RILC/CASAL.

**16.1.** As obras e serviços de engenharia serão recebidos provisoriamente, pelo responsável por seu acompanhamento e fiscalização, mediante Relatório Final da Obra (Anexo III da Resolução de Diretoria nº 003/2017 de 30/01/2017), assinado pelas partes em até 30 (trinta) dias da comunicação escrita do contratado, conforme consta da Lei 13.303/2016 e do RILC/CASAL.

**16.2.** As obras e serviços de engenharia serão recebidos definitivamente, pela Comissão de Recebimento de Obras e Serviços de Saneamento - CROSS, até o prazo máximo de observação ou vistoria de 90 (noventa) dias, salvo em casos excepcionais devidamente justificados; mediante elaboração do Relatório Técnico para o Recebimento de Obra/Serviço para Operacionalização dos Sistemas (Anexo II da Resolução de Diretoria nº 003/2017 de 30/01/2017).

**16.3.** Deverão ser observados os requisitos e critérios para o recebimento dos sistemas pela CASAL (período de operação compartilhada), onde para sistemas de abastecimento de água o período será de 90 (noventa) dias. Este período poderá ser excepcionalmente prorrogado desde que devidamente justificado.

**16.4.** Para o recebimento da obra deverão ser adotados os seguintes procedimentos:

- a) Solicitar o Recebimento do Sistema;
- b) Tomar ciência da documentação necessária ao Recebimento do Sistema (Anexo IV da Resolução de Diretoria nº 003/2017 de 30/01/2017);
- c) Providenciar a complementação/correção da documentação, se for o caso, e conforme orientação da SUNEC/SUNEI;
- d) Obedecer a todas as cláusulas do Termo de Compromisso de Operação Compartilhada (Anexo VI da Resolução de Diretoria nº 003/2017 de 30/01/2017);
- e) Emitir Termo de Entrega do Sistema para a CASAL.

**17.0. CLÁUSULA DÉCIMA SÉTIMA – DAS OBRIGAÇÕES DA CONTRATADA:** A CONTRATADA tem a obrigação de manter durante toda a execução do Contrato as mesmas condições de compatibilidade de habilitação e qualificação exigidas na licitação e por ele assumidas.

**17.1.** Não transferir a outrem, no todo ou em parte, o presente contrato, sem prévia e expressa anuência do CONTRATANTE.



**ESTADO DE ALAGOAS**  
**COMPANHIA DE SANEAMENTO DE ALAGOAS**

**17.2.** Substituir o material/equipamento fornecido e/ou refazer o serviço em desacordo com as características e especificações exigidas, sem ônus para a CONTRATANTE.

**17.3.** Sujeitar-se a fiscalização por parte da CONTRATANTE, prestando todos os esclarecimentos necessários, atendendo as reclamações formuladas e cumprindo todas as orientações, do mesmo, visando o fiel desempenho das atividades.

**17.4.** A CONTRATADA estará obrigada a satisfazer aos requisitos e atender a todas as exigências e condições a seguir estabelecidas no edital, bem como todos os requisitos constantes no presente projeto básico e executivo.

**17.5.** A CONTRATADA deverá apresentar ao gestor do contrato, no prazo de 15 (quinze) dias após a assinatura do contrato, a Anotação de Responsabilidade Técnica – ART, referente ao serviço que será executado, contendo na mesma todos os dados referentes ao contrato.

**17.6.** Todos os estudos necessários para a obtenção das licenças são de responsabilidade da CONTRATADA.

**17.7.** Outras obrigações previstas no RILC/CASAL.

**18.0. CLÁUSULA DÉCIMA OITAVA – DAS OBRIGAÇÕES DA CONTRATANTE:** A CONTRATANTE deve:

**a)** Fornecer à Contratada os Procedimentos, Normas, Padrões e Especificações necessários à correta execução dos serviços.

**b)** Fornecer os desenhos técnicos em meio digital (CD) através da Assessoria de Licitações e Contratos - ASLIC, mediante solicitação da licitante e critérios determinados pela mesma assessoria.

**c)** Esclarecer toda e qualquer dúvida com referência à execução dos serviços, de imediato, se possível, quando solicitado verbalmente, ou no prazo máximo de 03 (três) dias úteis, quando oficializado por escrito.

**d)** Comunicar à CONTRATADA, com antecedência de 72 (setenta e duas) horas, para os devidos ajustes, qualquer alteração desde que esta não implique em aumento de custos para a CONTRATADA.

**e)** Intervir junto a outros órgãos, a fim de agilizar as autorizações dos serviços, caso estas sejam necessárias.

**f)** Emitir o Boletim de Medição dos serviços executados mensalmente, efetuando o pagamento dos mesmos até o 30º (trigésimo) dia útil subsequente à conformação das Notas Fiscais.

**g)** Abrir o “Livro de Ocorrências” e registrar todos os fatos relevantes acontecidos durante a vigência do contrato, principalmente aqueles que prejudiquem direta ou indiretamente a qualidade e a efetividade dos serviços.

**18.1.** Outras obrigações inerentes a CONTRATADA, previstas em lei e nas normas internas da CONTRATANTE, independentemente de sua transcrição.

**19.0. CLÁUSULA DÉCIMA NONA – DA SEGURANÇA E MEDICINA DO TRABALHO:** A CONTRATADA deverá obedecer às normas regulamentadoras sobre Segurança e Medicina do Trabalho a seguir especificadas:

**a)** NR 6 – Equipamento de proteção individual – EPI.

**b)** A empresa CONTRATADA deve fornecer os EPI’s de acordo com o cargo de cada trabalhador e conforme orientação do SESMT da própria empresa.

**c)** NR 7 – Programa de controle Médico de Saúde Ocupacional – PCMSO.

**19.1.** Para isso, a CONTRATADA deverá cumprir fielmente o estabelecido na legislação nacional no que concerne à segurança, bem como obedecer a todas as normas apropriadas e específicas para a segurança de cada tipo de serviço.

**19.2.** Concerne a CONTRATADA o fornecimento de Equipamentos de Proteção Individual (EPI’s) a todo seu quadro de pessoal de acordo com o exigido pelas normas técnicas - a depender do serviço a ser executado.

**20.0. CLÁUSULA VIGÉSIMA – DA SINALIZAÇÃO:** A CONTRATADA deverá sinalizar com equipamento adequado, os locais de execução dos serviços, conforme a exigência do Código Nacional de Trânsito e Norma Interna da CASAL.

**20.1.** Os Equipamentos de Proteção Coletiva – EPC devem ser utilizados pela CONTRATADA, como a sinalização na rua (cones, fitas zebreadas e placas de sinalização).



**ESTADO DE ALAGOAS**  
**COMPANHIA DE SANEAMENTO DE ALAGOAS**

**20.2.** Os locais de trabalho devem ser analisados com antecedência pela Gerência de Segurança e Medicina do trabalho, para que seja feita a análise do ambiente de trabalho e, se possível, a eliminação do risco. Os serviços só devem começar quando devidamente autorizado pelo responsável.

**20.3.** Todo o equipamento de proteção deve estar disponível antes do início dos serviços.

**20.4.** Em todo o perímetro dos serviços, será executada a sinalização da obra com: cerca para isolamento de área através de rede de sinalização de polietileno de alta densidade; Cones delimitadores de tráfego refletivos; e placas indicativas, sem instalações de iluminação.

**20.5.** Qualquer acidente ou problema decorrente de falta de sinalização adequada será de inteira responsabilidade da CONTRATADA, que arcará com todos e quaisquer ônus devido.

**21.0. CLÁUSULA VIGÉSIMA PRIMEIRA – DO CONTROLE AMBIENTAL:** A CONTRATADA assumirá todas as responsabilidades quanto a acidentes ambientais provocados por falhas em seus equipamentos ou pela desatenção das equipes de trabalho.

**21.1.** Manter os equipamentos atendendo aos limites de controle ambiental quanto à poluição sonora, em estrita observância aos padrões aplicáveis (municipais, estaduais e federais), sob pena de imediata substituição dos mesmos. Em particular, deverá ser dada importância especial ao controle de emissão de fumaça negra pelos veículos, devendo atender as prescrições do CONAMA, e aos limites estabelecidos na legislação vigente.

**22.0. CLÁUSULA VIGÉSIMA SEGUNDA – DAS SANÇÕES:** As sanções serão aplicadas conforme previstas nos arts. 213 a 220 do RILC/CASAL.

**23.0. CLÁUSULA VIGÉSIMA TERCEIRA – DOS CASOS OMISSOS:** Os casos omissos ou situações não explicitadas serão decididos pelas partes, segundo as disposições contidas na Lei nº 13.303/2016 e com base no Regulamento Interno de Licitações, Contratos e Convênios/RILC da CASAL, nas normas administrativas, federais e estaduais, que fazem parte integrante deste Contrato independentemente de suas transcrições.

**24.0. CLÁUSULA VIGÉSIMA QUARTA – DA RESCISÃO:** A rescisão contratual se dará conforme prevista nos arts. 209 a 212 do RILC/CASAL.

**25.0. CLÁUSULA VIGÉSIMA QUINTA – DA RESOLUTIVIDADE:** Considerando que o objeto deste contrato faz parte do escopo de serviços que deixarão de ser atendidos pela CASAL na região metropolitana de Maceió, fica estabelecido que o contrato será rescindido, a qualquer tempo, garantido o direito à indenização ao contratado, desde que reste comprovada a realização das despesas efetivadas oriundas desta contratação.

**26.0. CLÁUSULA VIGÉSIMA SEXTA – DO FORO:** As partes elegem o Foro da Cidade de Maceió/AL, que prevalecerá sobre qualquer outro, por mais privilegiado que seja para dirimir quaisquer dúvidas oriundas do presente Contrato.

E, por estarem assim justos e contratados, firmam o presente contrato em 02 (duas) vias de igual teor e forma na presença das testemunhas, que subscrevem depois de lido e achado conforme para a produção dos seus jurídicos e legais efeitos.

Maceió, .....de .....de 2020

TESTEMUNHAS:

DIRETOR-PRESIDENTE/CASAL

NOME E CPF

VICE-PRESIDENTE DE GESTÃO OPERACIONAL/CASAL

P/ CONTRATADA



ESTADO DE ALAGOAS  
COMPANHIA DE SANEAMENTO DE ALAGOAS

CONTRATO Nº XXXX/2020

ANEXO I

PLANILHA DE CUSTOS



ESTADO DE ALAGOAS  
COMPANHIA DE SANEAMENTO DE ALAGOAS

CONTRATO Nº XXXX/2020

ANEXO II

CRONOGRAMA FÍSICO FINANCEIRO